

:SC130

CE

SC130 (AS05920)

Apparechiatura elettronica di comando
ISTRUZIONI PER L'INSTALLAZIONE

Electronic control unit
INSTRUCTIONS FOR INSTALLATION

Platine électronique de gestion
INSTRUCTIONS POUR L'INSTALLATION

Cuadro electrónico de maniobra
INSTRUCCIONES PARA LA INSTALACIÓN

SCHEMA ELETTRICO

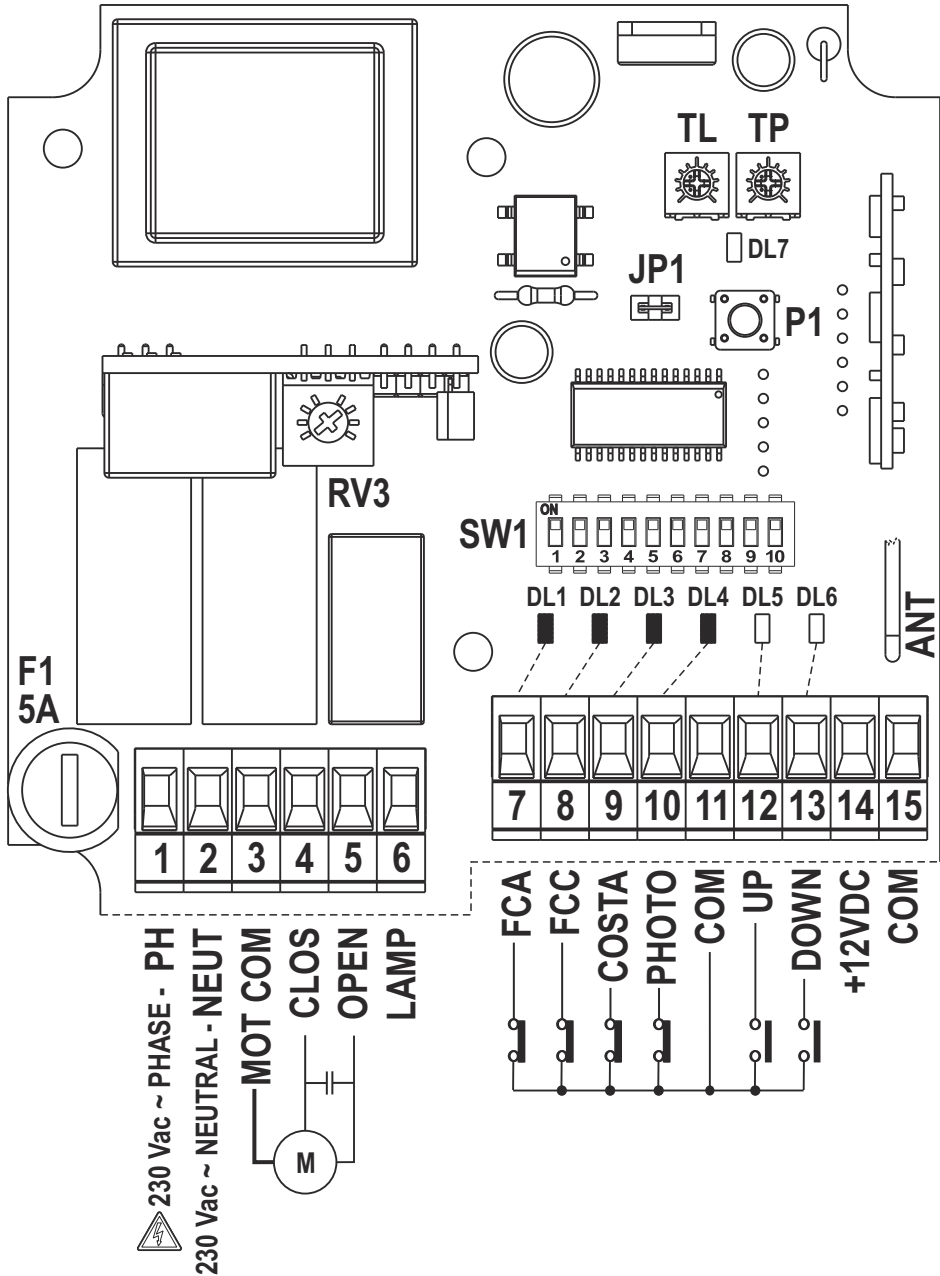

CARATTERISTICHE TECNICHE

Alimentazione	230 VCA monofase 50/60 Hz (F1-5A)
Tempo lavoro	Regolabile 7-120sec (JP1 aperto) con trimmer TL Regolabile 7-40sec (JP1 chiuso) con trimmer TL
N° motori	1 x 500W
Tempo pausa	3-200s con trimmer TP
Tempo luce cortesia	Somma tra tempo lavoro e tempo pausa sia dopo Apre che dopo Chiude
Alimentazione fotocellule	12VDC 2W (F2-500mA ripristinabile)
Temperatura d'esercizio	-20 +55 °C
Luce cortesia / Lampeggiante	230V 100W
Trasmettitori apprendibili	30
Ricevente trasmettitori	Integrata, non sostituibile
Fine corsa	Ingressi FCA e FCC in morsettieria

NOTE PER L'INSTALLAZIONE

Prima di procedere con l'installazione bisogna predisporre a monte dell'impianto un interruttore magnetotermico e differenziale con portata massima di 10A. L'interruttore deve garantire una separazione omnipolare dei contatti, con distanza di apertura di almeno 3 mm.

Differenziare e tenere separati i cavi di potenza (sezione minima 1,5 mmq) dai cavi di segnale che possono essere da 0,5 mmq.

AVVERTENZE:

- Durante il cablaggio l'apparecchiatura non deve essere alimentata.
- L'impiego di questa apparecchiatura deve seguire e rispettare rigorosamente le norme tecniche di riferimento.
- L'installazione e/o la manutenzione deve essere eseguita solo da personale qualificato nel rispetto delle disposizioni legislative vigenti.
- Il costruttore non può essere considerato responsabile per eventuali danni causati da uso improprio e/o irragionevole.
- Una errata installazione o un uso errato del prodotto possono compromettere la sicurezza dell'impianto.
- Tutti i materiali presenti nell'imballo non devono essere lasciati alla portata dei bambini in quanto fonti di pericolo.

**ATTENZIONE: IMPORTANTI ISTRUZIONI DI SICUREZZA.**

E' importante per la sicurezza delle persone seguire queste istruzioni.
Conservare il presente libretto di istruzioni.

COLLEGAMENTI

Morsetto	Sigla	Descrizione	Funzionamento
1	PH	Ingresso linea 230 Vac FASE	Protetto con F1 5A.
2	NEUT	Ingresso linea 230 Vac NEUTRO	
3	MOT COM	COMUNE Motore	
4	CLOS	CHIUDE Motore	
5	OPEN	APRE Motore	
6	LAMP	Luce cortesia / Lampeggiante	Collegare il lampeggiante o la luce di cortesia tra NEUT e LAMP (morsetti 2-6) e impostare il DIP10 di conseguenza. Se si utilizza la luce di cortesia, collegare il lampeggiante (con circuito di lampeggio proprio) tra MOT COM e CLOS (morsetti 3-4).
7-8	FCA-FCC	Fine Corsa APRE-CHIUDE (N.C.)	Fermano il moto in APRE E CHIUDE o definiscono l'inizio rallentamento (vedi DIP 5). Se non utilizzati impostare DIP 2 e 3 in ON.
9	COSTA	Ingresso Costa NC/8K2 (vedi DIP9)	Se non utilizzata impostare DIP1 in ON e DIP 9 in OFF. In APERTURA ferma e libera l'ostacolo per 2 secondi. In CHIUSURA riapre. In PAUSA funziona come STOP e annulla richiusura automatica.
10	PHOTO	Ingresso Fotocellula (N.C.)	Se non utilizzata mettere DIP4 in ON. In APRE ininfluente. IN CHIUDE riapre.
11	COM	Comune Ingressi-Uscite Accessori	
12	UP	Ingresso START (N.O.)	
13	DOWN	Ingresso PEDONALE (N.O.)	Il cancello apre per 7 secondi. Uno START fa aprire tutto e interdice il pedonale.
14	12VDC	12 Vdc per alimentazione ACCESSORI	Protetto da F2 500mA ripristinabile.
15	COM	Comune Ingressi-Uscite Accessori	
	ANT	ANIMA ANTENNA (filo saldato su circuito)	

DIP SWITCH SW1

DIP	ON	OFF
DIP 1	Ingresso COSTA disabilitato	Ingresso COSTA abilitato
DIP 2	Ingresso FINE CORSA APRE disabilitato	Ingresso FINE CORSA APRE abilitato
DIP 3	Ingresso FINE CORSA CHIUDE disabilitato	Ingresso FINE CORSA CHIUDE abilitato
DIP 4	Ingresso FOTOCELLULA disabilitato	Ingresso FOTOCELLULA abilitato
DIP 5	RALLENTAMENTO abilitato. Dopo intervento del fincorsa il moto prosegue per 1s in rallentamento.	RALLENTAMENTO disabilitato

DIP 6-7	Vedi LOGICHE DI FUNZIONAMENTO	
DIP 8	Abilita LOGICA CONDOMINIALE. Chiusura automatica sempre abilitata. Funzionamento in risposta al comando di START: • Cannello chiuso: APRE. • Durante l'apertura: ININFLUENTE. • Cannello aperto: RICARICA TP. • Durante la chiusura: APRE.	Vedi DIP 6 e 7
DIP 9	Ingresso COSTA abilitato come COSTA 8K2	Ingresso COSTA abilitato come COSTA NC
DIP 10	Uscita LAMPEGGIANTE abilitata come LUCE CORTESIA FISSA (tempo = TL + TP)	Uscita LAMPEGGIANTE abilitata come LAMPEGGIANTE (tempo = TL)

TRIMMER

Trimmer	Descrizione	Funzionamento
TL	Tempo Lavoro	Con jumper JP1 APERTO TL = 7-120s. Con jumper JP1 CHIUSO (default) TL = 7-40s. Ruotando in senso orario il tempo di lavoro aumenta.
TP	Tempo Pausa	Regolazione 3 – 200s. Ruotando in senso orario il tempo pausa aumenta.
FV3 (su modulo a innesto)	Forza	Ruotando il trimmer sul MODULO FORZA in senso antiorario si aumenta la forza in chiusura, a ogni partenza si ha comunque uno spunto di 2 secondi a forza massima. In apertura la forza è sempre massima per tutta la corsa e non è regolabile.

LOGICHE DI FUNZIONAMENTO

DIP 6	DIP 7	Logica	START	PEDONALE
OFF	OFF	PASSO PASSO CON STOP	Chiusura automatica disabilitata. Funzionamento in risposta al comando di START: • Cannello chiuso: APRE. • Durante l'apertura: STOP. • Cannello aperto: CHIUDE. • Durante la chiusura: STOP. • Dopo uno STOP: è necessario un comando e il moto riparte in direzione opposta rispetto al moto precedente.	Chiusura automatica disabilitata. Funzionamento in risposta al comando PEDONALE: • Cannello chiuso: APRE per 7s. • Durante l'apertura: STOP. • Cannello aperto: CHIUDE. • Durante la chiusura: STOP. • Dopo uno STOP: è necessario un comando e il moto riparte in direzione opposta rispetto al moto precedente.
ON	OFF	UOMO PRESENTE	Se mantenuto premuto pulsante: APRE/CHIUDE	Se mantenuto premuto pulsante: PEDONALE

I

OFF	ON	PASSO PASSO CON STOP E CHIUSURA AUTOMATICA	Chiusura automatica abilitata. Funzionamento in risposta al comando di START: <ul style="list-style-type: none"> • Cannello chiuso: APRE. • Durante l'apertura: STOP. • Cannello aperto: STOP. • Durante la chiusura: STOP. • Dopo uno STOP: è necessario un comando e il moto riparte in direzione opposta rispetto al moto precedente. 	Chiusura automatica disabilitata. Funzionamento in risposta al comando PEDONALE: <ul style="list-style-type: none"> • Cannello chiuso: APRE per 7s. • Durante l'apertura: STOP. • Cannello aperto: CHIUDE. • Durante la chiusura: STOP. • Dopo uno STOP: è necessario un comando e il moto riparte in direzione opposta rispetto al moto precedente
ON	ON	PASSO-PASSO CON PAUSA IN APERTURA, INVERSIONE IN CHIUSURA E CHIUSURA AUTOMATICA	Chiusura automatica abilitata. Funzionamento in risposta al comando di START: <ul style="list-style-type: none"> • Cannello chiuso: APRE. • Durante l'apertura: PAUSA, il cancello si ferma e parte il timer della chiusura automatica. • Cannello aperto: CHIUDE. • Durante la chiusura: Inverte il moto. 	Chiusura automatica abilitata (se DIP8=OFF). Funzionamento in risposta al comando PEDONALE: <ul style="list-style-type: none"> • Cannello chiuso: APRE per 7s. • Durante l'apertura: PAUSA (se DIP8 = OFF), il cancello si ferma e parte il timer della chiusura automatica. STOP (se DIP8 = ON). • Cannello aperto: CHIUDE. • Durante la chiusura: STOP. • Dopo uno STOP: è necessario un comando e il moto riparte in direzione opposta rispetto al moto precedente.

TEST

Premere per **2 secondi** il tasto **P1** all'accensione, la centrale parte in **APRE**.

Raggiunto il **finecorsa di APRE** riparte in **CHIUDE**. Raggiunto il **finecorsa di CHIUDE** si arresta.

Così si è verificato il corretto funzionamento centrale/motore.

APPRENDIMENTO TRASMETTITORI

Premere il tasto **P1**, la centrale entrerà in APPRENDIMENTO (il led lampeggia e poi si accende fisso), premere i tasti del trasmettitore da memorizzare:

- Al primo tasto premuto, di un nuovo trasmettitore, sarà assegnata la funzione di START.
- Al secondo tasto premuto, dello stesso trasmettitore, sarà assegnata la funzione PEDONALE.

E' possibile memorizzare in sequenza nuovi trasmettitori fino a che il led è acceso fisso.

Dopo l'apprendimento dell'ultimo trasmettitore, occorre attendere lo spegnimento del led (3s) ad indicare che il sistema è pronto per funzionare in modo normale.

ATTENZIONE: dopo aver appreso il primo trasmettitore, il sistema accetterà soltanto quella famiglia di codici (se il primo è Rolling tutti gli altri dovranno essere Rolling). Sono apprendibili 30 trasmettitori, al 31° il led lampeggia per indicare memoria piena.



CANCELLAZIONE TOTALE MEMORIA TRASMETTITORI: premere il pulsante P1 (il led lampeggia e poi si accende) e mantenerlo premuto sino a quando il led lampeggerà di nuovo e si spegnerà (10s). Al rilascio del pulsante il led si riaccende indicando che il sistema è pronto per apprendere un nuovo un trasmettitore.

APPRENDIMENTO TRASMETTITORI SENZA ACCEDERE ALLA CENTRALE (TRASMETTITORI ROLLING): Premere contemporaneamente per 1s i tasti UP e DOWN della morsettiera o contemporaneamente per 2s i tasti 1 e 2 di un trasmettitore già memorizzato. La centrale entrerà in APPRENDIMENTO e sarà possibile seguire la normale procedura per memorizzare nuovi trasmettitori.

MANOVRA PEDONALE

Con 2° tasto appreso del trasmettitore o DOWN da morsettiera il cancello apre per 7 secondi, uno START fa aprire tutto e interdice il pedonale.

SMALTIMENTO

GI.BI.DI. consiglia di riciclare i componenti in plastica e di smaltire in appositi centri abilitati i componenti elettronici evitando di contaminare l'ambiente con sostanze inquinanti.



Dichiarazione di conformità CE

Il fabbricante:

GI.BI.DI. S.r.l.
Via Abetone Brennero, 177/B,
46025 Poggio Rusco (MN) ITALY

dichiara che il prodotto:

APPARECCHIATURA ELETTRONICA SC130

è conforme alle seguenti Direttive CEE:

- **Direttiva LVD 2006/95CE e successive modifiche**
- **Direttiva EMC 2004/108/CE e successive modifiche**

e che sono state applicate le seguenti norme armonizzate:

- **EN60335-1**
- **EN 61000-6-2, EN 61000-6-3**

Data 15/06/2017

Il Rappresentante Legale
Michele Prandi

UK

ELECTRICAL DIAGRAM

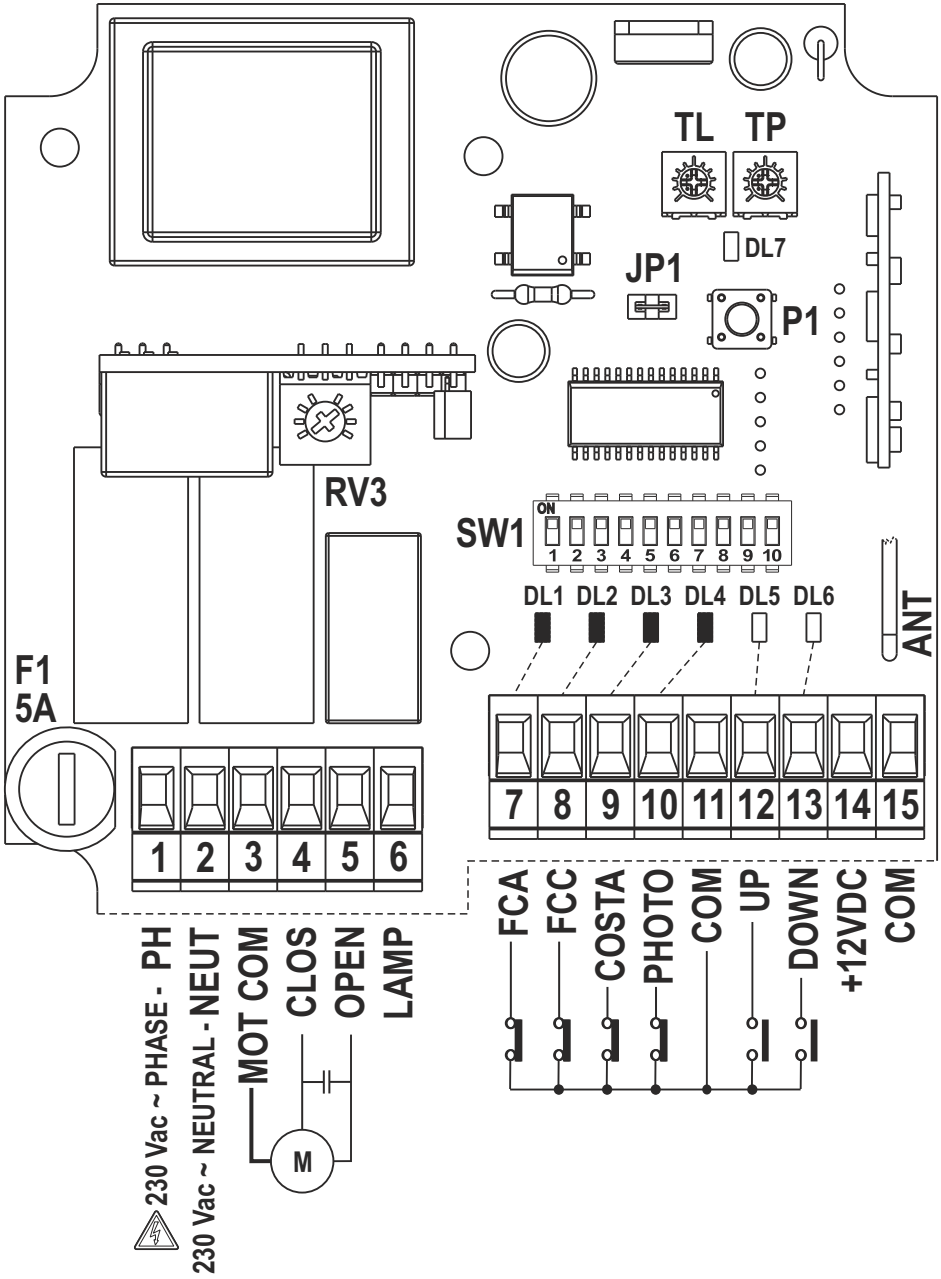

TECHNICAL CHARACTERISTICS

Power supply	230 VCA single-phase 50/60 Hz (F1-5A)
Working time	Adjustable 7-120s (JP1 open) with trimmer TL Adjustable 7-40s (JP1 close) with trimmer TL
No. of motors	1 x 500W
Pause time	3-200s with trimmer TP
Courtesy light time	Sum between working time and pause time both after Open and after Close
Photocells power supply	12VDC 2W (F2-500mA restorable)
Operating temperature	-20 +55 °C
Courtesy light / Flasher	230V 100W
Learnable transmitters	30
Transmitters receiver	Built-in, not replaceable
Limit switch	Inputs FCA and FCC in terminal board

INSTALLATION WARNINGS

Before proceeding with the installation, it is necessary to fit a magneto-thermal and differential switch of 10A max. upstream of the system. The switch must guarantee an omnipolar separation of the contacts, with an opening distance of at least 3 mm.

Differentiate and keep the power cables (min. section 1,5mm²) separated from the signal cables, that can be 0,5mm².

WARNINGS:

- During wiring, the control unit must not be powered.
- The use of this control unit must follow and strictly respect the technical standards of reference.
- The installation and/or maintenance must be carried out only by qualified personnel, in compliance with regulations in force.
- The manufacturer cannot be considered responsible for possible damages caused by improper and/or unreasonable use.
- A wrong installation or use of the product can compromise the safety of the system.
- All the materials contained in the package must be kept away from children, since they pose a potential risk.



WARNING: IMPORTANT SAFETY INSTRUCTIONS.

It is important for the safety of persons to follow these instructions.
Keep this instruction manual.

UK

CONNECTIONS

Terminal	Abbrev.	Description	Operation
1	PH	Line 230Vac PHASE Input	Protected by F1 5A.
2	NEUT	Line 230Vac NEUTRAL Input	
3	MOT COM	Motor COMMON	
4	CLOS	Motor CLOSE	
5	OPEN	Motor OPEN	
6	LAMP	Courtesy light / Flashing light	Connect the flashing light or the courtesy light between NEUT and LAMP (terminals 2-6) and consequently set the DIP10. If you use the courtesy light, connect the flashing light (with its flashing circuit) between MOT COM and CLOS (terminals 3-4).
7-8	FCA-FCC	OPEN-CLOSE (N.C.) Limit Switch	Stop the motion in OPEN AND CLOSE or define the beginning of the deceleration (see DIP 5). If not used, set DIP 2 and 3 in ON.
9	COSTA	Frame NC/8K2 Input (see DIP9)	If not used, set DIP1 in ON and DIP 9 in OFF. In OPENING stops and releases the obstacle for 2 s. In CLOSING opens again. In PAUSE operates as STOP and cancels the automatic reclosing.
10	PHOTO	Photocell Input (N.C.)	If not used, put DIP4 in ON. In OPEN irrelevant. In CLOSE opens again.
11	COM	Accessories Inputs-Outputs Common	
12	UP	START Input (N.O.)	
13	DOWN	PEDESTRIAN Input (N.O.)	The gate opens for 7 s. A START makes open all and interdicts the pedestrian.
14	12VDC	12 Vdc for ACCESSORIES power supply	Protected by F2 500mA resettable.
15	COM	Accessories Inputs-Outputs Common	
	ANT	ANTENNA CORE (wire soldered on circuit)	

DIP SWITCH SW1

DIP	ON	OFF
DIP 1	FRAME Input disabled	FRAME Input enabled
DIP 2	OPENING LIMIT SWITCH Input disabled	OPENING LIMIT SWITCH Input enabled
DIP 3	CLOSING LIMIT SWITCH Input disabled	CLOSING LIMIT SWITCH Input enabled
DIP 4	PHOTOCELL Input disabled	PHOTOCELL Input enabled
DIP 5	DECELERATION enabled. After the intervention of the limit switch, the motion goes on for 1s in deceleration.	DECELERATION disabled

DIP 6-7	See OPERATION LOGICS	
DIP 8	Enables CONDOMINIUM LOGIC. Automatic closing always enabled. Operation in reply to START command: • Gate close: OPEN. • During opening: IRRELEVANT. • Gate open: CHARGE TP AGAIN. • During closing: OPEN.	See DIP 6 and 7
DIP 9	FRAME Input enabled as FRAME 8K2	FRAME Input enabled as FRAME NC
DIP 10	FLASHING LIGHT Output enabled as FIXED COURTESY LIGHT (time = TL + TP)	FLASHING LIGHT Output enabled as FLASHING LIGHT (time = TL)

TRIMMER

Trimmer	Description	Operation
TL	Working Time	With jumper JP1 OPEN TL=7-120s. With jumper JP1 CLOSE (default) TL=7-40s. Turning clockwise, the working time increases.
TP	Pause Time	Adjustment 3 – 200s. Turning clockwise, the pause time increases.
FV3 (on plug-in module)	Force	Turning the trimmer anticlockwise on FORCE MODULE, force in closing is increased, at every start there is anyway an acceleration of 2 s at max. force. In opening the force is always max. for the complete stroke and it is not adjustable.

OPERATION LOGICS

DIP 6	DIP 7	Logic	START	PEDESTRIAN
OFF	OFF	STEP-BY-STEP WITH STOP	Automatic closing disabled. Operation in reply to a START command: • Gate close: OPEN. • During opening: STOP. • Gate open: CLOSE. • During closing: STOP. • After a STOP: It is necessary a command and the motion starts again in the opposite direction of the previous motion.	Automatic closing disabled. Operation in reply to a PEDESTRIAN command: • Gate close: OPEN for 7s. • During opening: STOP. • Gate open: CLOSE. • During closing: STOP. • After a STOP: It is necessary a command and the motion starts again in the opposite direction of the previous motion.
ON	OFF	DEAD MAN	If you keep pushed the button: OPEN/CLOSE	If you keep pushed the button: PEDESTRIAN

UK

OFF	ON	STEP-BY-STEP WITH STOP AND AUTOMATIC CLOSING	Automatic closing enabled. Operation in reply to a START command: • Gate close: OPEN. • During opening: STOP. • Gate open: STOP. • During closing: STOP. • After a STOP: It is necessary a command and the motion starts again in the opposite direction of the previous motion.	Automatic closing disabled. Operation in reply to a PEDESTRIAN command: • Gate close: OPEN for 7s. • During opening: STOP. • Gate open: CLOSE. • During closing: STOP. • After a STOP: It is necessary a command and the motion starts again in the opposite direction of the previous motion.
ON	ON	STEP-BY-STEP WITH PAUSE IN OPENING, INVERSION IN CLOSING AND AUTOMATIC CLOSING	Automatic closing enabled. Operation in reply to a START command: • Gate close: OPEN. • During opening: PAUSE, the gate stops and the timer of the automatic closing starts. • Gate open: CLOSE. • During closing: Inverts the motion.	Automatic closing enabled (if DIP8=OFF). Operation in reply to a PEDESTRIAN command: • Gate close: OPEN for 7s. • During opening: PAUSE (if DIP8=OFF), the gate stops and the timer of the automatic closing starts. STOP (if DIP8=ON). • Gate open: CLOSE. • During closing: STOP. • After a STOP: It is necessary a command and the motion starts again in the opposite direction of the previous motion.

TEST

Push the button **P1 for 2 s** when you turn it on, the control unit starts in **OPEN**.

Once reached the **OPENING limit switch** starts again in **CLOSING**. Once reached the **CLOSING limit switch** it stops. In this way you have the correct control unit/motor operation.

TRANSMITTERS LEARNING

Push the button **P1**, the control unit will enter in **LEARNING** (the led blinks, then turns on fixed), push the buttons of the transmitter to store:

- **START** function will be assigned to the first button pushed of a new transmitter.
- **PEDESTRIAN** function will be assigned to the second button pushed of the same transmitter.

It is possible to store in sequence some new transmitters as long as the led is turned off fixed.

After the learning of last transmitter, it is necessary to wait that led turns off (3s), indicating the system is ready to work in a normal way.

WARNING: After learning the first transmitter, the system will accept only that family of codes (if the first one is Rolling, all the transmitters must be Rolling). It can learn 30 transmitters, when you arrive to the 31st the led blinks because the memory is full.

UK

COMPLETE CANCELLATION OF TRANSMITTERS MEMORY: Push the button P1 (the led blinks, then turns on) and keep it pushed as long as the led will blink again and turn off (10s). When you release the button, the led turns on again, indicating that the system is ready to learn a new transmitter.

LEARNING OF TRANSMITTERS WITHOUT ACCEDING TO THE CONTROL UNIT (ROLLING TRANSMITTERS): Push the buttons UP and DOWN of the terminal board at the same time for 1 s or the buttons 1 and 2 of a transmitter already stored at the same time for 2 s. The control unit will enter in LEARNING and it will be possible to follow the usual procedure to store the new transmitters.

PEDESTRIAN MANOEUVRE

With the 2nd button learned by the transmitter or DOWN from terminal board, the gate opens for 7 s, a START makes open all and denies the pedestrian.

DISPOSAL

GI.BI.DI. advises recycling the plastic components and to dispose of them at special authorised centres for electronic components thus protecting the environment from polluting substances.



CE Declaration of conformity

The manufacturer:

GI.BI.DI. S.r.l.

Via Abetone Brennero, 177/B,
46025 Poggio Rusco (MN) ITALY

declares that the product:

ELECTRONIC CONTROL UNIT SC130

is in conformity with the following EEC Directives:

- **LVD Directive 2006/95/CE and subsequent amendments**
- **EMC Directive 2004/108/CE and subsequent amendments**

and that the following harmonised standards have been applied:

- **EN60335-1**
- **EN 61000-6-2, EN 61000-6-3**

Date 15/06/2017

The Legal Representative
Michele Prandi

A handwritten signature in black ink, appearing to read 'Michele Prandi', is written over the printed name.

F

SCHÉMA DE CABLAGE

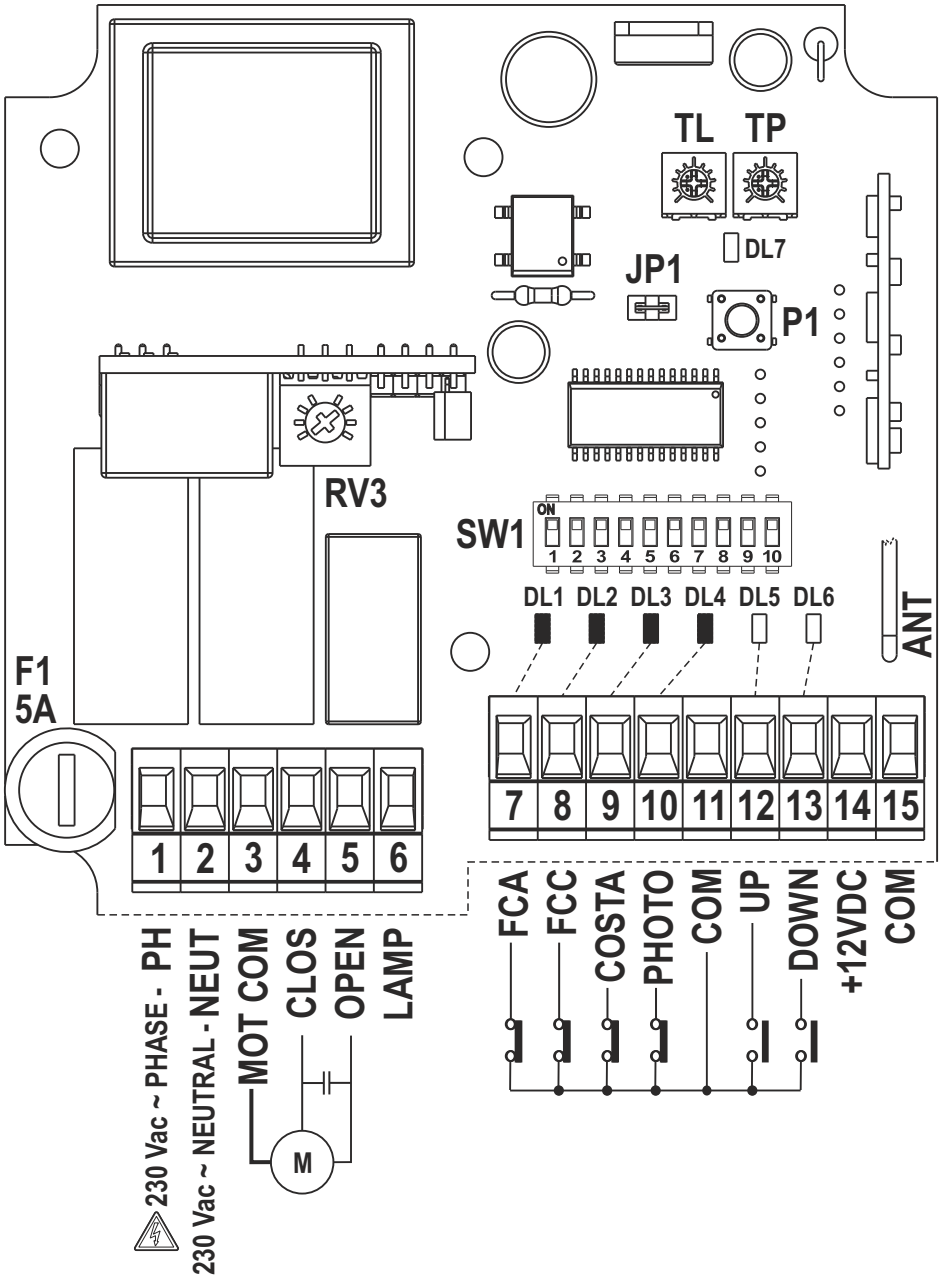

CARACTERISTIQUES TECHNIQUES

Alimentation	230 VCA monophasé 50/60 Hz (F1-5A)
Temps de service	Réglable 7-120 s (JP1 ouvert) avec trimmer TL Réglable 7-40 s (JP1 fermé) avec trimmer TL
No. of moteurs	1 x 500W
Temps de pause	3-200s avec trimmer TP
Temps lampe témoin	Somme entre temps de service et temps de pause tant après Ouvre qu'après Ferme
Alimentation Photocellules	12VDc 2W (F2-500mA restorable)
Température de service	-20 +55 °C
Lampe témoin / Feu Clignotant	230V 100W
Emetteurs qui peuvent être appris	30
Récepteur emetteurs	Intégrée, pas remplaçable
Fin de Course	Entrées FCA et FCC dans la boîte à bornes

NOTES POUR L'INSTALLATION

Avant d'effectuer la mise en place, il faut prévoir en amont de l'installation un interrupteur magnétique-thermique et différentiel ayant une capacité maxi de 10A. L'interrupteur doit assurer une séparation omnipolaire des contacts, avec une distance d'ouverture d'au moins 3 mm.

Différencier et toujours maintenir séparés les câbles de puissance (section mini. 1,5mmq) des câbles de signal, qui peuvent être de 0,5mmq.

AVERTISSEMENTS:

- Pendant le câblage, l'appareil électronique ne doit pas être alimenté.
- L'utilisation de cet appareil doit suivre et respecter rigoureusement les normes techniques de référence.
- L'installation et/ou l'entretien doit être effectuée seulement par un personnel qualifié, respectant les dispositions législatives en vigueur.
- Le constructeur ne peut pas être considéré responsable pour éventuels dommages causés par une utilisation impropre et/ou irraisonnable.
- Une mauvaise installation ou utilisation du produit peut compromettre la sécurité de l'installation,
- Tous les matériaux présents dans l'emballage ne doivent pas être laissés à la portée des enfants, car il peuvent être dangereux.



ATTENTION: INSTRUCTIONS DE SÉCURITÉ IMPORTANTES.

Pour la sécurité des personnes, veiller au respect des présentes instructions.
Conserver le présent manuel des instructions.

F

BRANCHEMENTS

Borne	Abrév.	Description	Fonctionnement
1	PH	Entrée ligne 230Vac PHASE	Protégé avec F1 5A.
2	NEUT	Entrée ligne 230 Vac NEUTRE	
3	MOT COM	COMMUN moteur	
4	CLOS	FERME moteur	
5	OPEN	OUVRE moteur	
6	LAMP	Lampe témoin / Feu clignotant	Brancher le feu clignotant ou la lampe témoin entre NEUT et LAMP (bornes 2-6) et par suite poser le DIP10. Si on utilise la lampe témoin, brancher le feu clignotant (avec son circuit de clignotement) entre MOT COM et CLOS (bornes 3-4).
7-8	FCA-FCC	Fins de course ABRE-FERME (N.C.)	Arrêtent le mouvement en OUVRE ET FERME ou définissent le début du ralentissement (voir DIP 5). Si pas utilisés, poser DIP 2 et 3 en ON.
9	COSTA	Entrée Bord NC/8K2 (voir DIP9)	Si pas utilisée, poser DIP1 en ON et DIP 9 en OFF. En OUVERTURE arrêt et libre l'obstacle par 2 s. En FERMETURE ouvre de nouveau. En PAUSE marche comme STOP et annule la nouvelle fermeture automatique.
10	PHOTO	Entrée Photocellule (N.C.)	Si pas utilisée, mettre DIP4 en ON. En OUVRE pas influente. EN FERME ouvre de nouveau.
11	COM	Commun Entrées-Sorties Accessoires	
12	UP	Entrée START (N.O.)	
13	DOWN	Entrée PIETON (N.O.)	Le portail ouvre par 7 s. Un START fait ouvrir tout et interdit le piéton.
14	12VDC	12 Vdc pour alimentation ACCESSOIRES	Protégé par F2 500mA qu'on peut restaurer.
15	COM	Commun Entrées-Sorties Accessoires	
	ANT	AME ANTENNE (fil soudé sur circuit)	

DIP SWITCH SW1

DIP	ON	OFF
DIP 1	Entrée BORD désactivée	Entrée BORD activée
DIP 2	Entrée FIN DE COURSE OUVRE désactivée	Entrée FIN DE COURSE OUVRE activée
DIP 3	Entrée FIN DE COURSE FERME désactivée	Entrée FIN DE COURSE FERME activée
DIP 4	Entrée PHOTOCELLULE désactivée	Entrée PHOTOCELLULE activée
DIP 5	RALENTISSEMENT ACTIVE. Après l'intervention du fin de course, le mouvement continue par 1s en ralentissement.	RALENTISSEMENT désactivé

DIP 6-7	Voir LOGIQUES DE FONCTIONNEMENT	
DIP 8	ACTIVE LOGIQUE DE COPROPRIETE. Fermeture automatique toujours activée. Fonctionnement en repos à la commande de START • Portail fermé: OUVRE. • Pendant l'ouverture: PAS INFLUENT. • Portail ouvert: RECHARGE TP. • Pendant la fermeture: OUVRE.	Voir DIP 6 et 7
DIP 9	Entrée BORD activée comme BORD 8K2	Entrée BORD activée comme BORD NC
DIP 10	Sortie FEU CLIGNOTANT activée comme LAMPE TEMOIN FIXE (temps = TL + TP)	Sortie FEU CLIGNOTANT activée comme FEU CLIGNOTANT (temps = TL)

TRIMMER

Trimmer	Description	Fonctionnement
TL	Temps de Service	Avec jumper JP1 OUVERT TL = 7-120s. Avec jumper JP1 FERME (défaut) TL = 7-40s. Tournant dans le sens horaire, le temps de service augmente.
TP	Temps de Pause	Réglage 3 – 200s. Tournant dans le sens horaire, le temps de pause augmente.
FV3 (sur module à enclenchement)	Force	Tournant le trimmer sur le MODULE FORCE dans le sens antihoraire, on augmente la force en fermeture, à chaque départ, on a de toute façon une pointe de 2 s à force maxi. En ouverture la force est toujours maxi par toute la course et n'est pas réglable.

LOGIQUES DE FONCTIONNEMENT

DIP 6	DIP 7	Logique	START	PIETON
OFF	OFF	PAS-PAS AVEC STOP	Fermeture automatique désactivée. Fonctionnement en réponse à la commande de START: • Portail fermé: OUVRE. • Pendant l'ouverture: STOP. • Portail ouvert: FERME. • Pendant la fermeture: STOP. • Après un STOP: il faut une commande et le mouvement part de nouveau dans la direction opposée au mouvement précédent.	Fermeture automatique désactivée. Fonctionnement en réponse à la commande PIETON: • Portail fermé: OUVRE par 7s. • Pendant l'ouverture: STOP. • Portail ouvert: FERME. • Pendant la fermeture: STOP. • Après un STOP: il faut une commande et le mouvement part de nouveau dans la direction opposée au mouvement précédent.
ON	OFF	HOMME PRESENT	Si on maintient appuyé sur la touche: OUVRE/FERME	Si on maintient appuyé sur la touche: PIETON

F

OFF	ON	PAS-PAS AVEC STOP ET FERMETURE AUTOMATIQUE	Fermeture automatique activée. Fonctionnement en réponse à la commande de START: <ul style="list-style-type: none"> • Portail fermé: OUVRE. • Pendant l'ouverture: STOP. • Portail ouvert: STOP. • Pendant la fermeture: STOP. • Après un STOP: il faut une commande et le mouvement part de nouveau dans la direction opposée au mouvement précédent. 	Fermeture automatique désactivée. Fonctionnement en réponse à la commande PIETON: <ul style="list-style-type: none"> • Portail fermé: OUVRE par 7s. • Pendant l'ouverture: STOP. • Portail ouvert: FERME. • Pendant la fermeture: STOP. • Après un STOP: il faut une commande et le mouvement part de nouveau dans la direction opposée au mouvement précédent.
ON	ON	PAS-PAS AVEC PAUSE EN OUVERTURE, INVERSION EN FERMETURE ET FERMETURE AUTOMATIQUE	Fermeture automatique activée. Fonctionnement en réponse à la commande de START: <ul style="list-style-type: none"> • Portail fermé: OUVRE. • Pendant l'ouverture: PAUSE, le portail s'arrête et le timer de la fermeture automatique part. • Portail ouvert: FERME. • Pendant la fermeture: Inverse le mouvement. 	Fermeture automatique activée (si DIP8=OFF). Fonctionnement en réponse à la commande PIETON: <ul style="list-style-type: none"> • Portail fermé: OUVRE par 7s. • Pendant l'ouverture: PAUSE (si DIP8=OFF), le portail s'arrête et le timer de la fermeture automatique part. STOP (si DIP8=ON). • Portail ouvert: FERME. • Pendant la fermeture: STOP. • Après un STOP: il faut une commande et le mouvement part de nouveau dans la direction opposée au mouvement précédent.

TEST

Quand on allume la centrale, appuyer sur la touche **P1 par 2 s** et elle part en **OUVRE**.

Quand on arrive au **fin de course d'OUVRE** elle part de nouveau en **FERME**. Quand on arrive au **fin de course de FERME** elle s'arrête.

De cette façon le correct fonctionnement centrale/moteur se vérifie.

APPRENTISSAGE EMETTEURS

Appuyer sur la touche **P1**, la centrale entrera en APPRENTISSAGE (le led clignote et puis s'allume fixe), appuyer sur les touches de l'émetteur qu'on doit mémoriser:

- Quand on appuie sur la première touche d'un nouvel émetteur, la fonction de START sera assignée.
- Quand on appuie sur la deuxième touche du même émetteur, la fonction PIETON sera assignée.

Il est possible mémoriser en séquence des nouveaux émetteurs jusqu'à ce que le led est allumé fixe.

Après l'apprentissage du dernier émetteur, il faut attendre que le led s'éteint (3s) à indiquer que le système est prêt pour fonctionner d'une façon normale.

ATTENTION: Après avoir appris le premier émetteur, le système acceptera seulement cette famille de codes (si le premier est Rolling, tous les autres doivent être Rolling). On peut apprendre 30 émetteurs, quand on arrive au 31ème, le led clignote pour indiquer que la mémoire est pleine.

EFFACEMENT TOTAL MEMOIRE EMETTEURS: appuyer sur la touche P1 (le led clignote et puis s'allume) et le maintenir appuyé jusqu'à quand le led clignotera de nouveau et s'éteindra (10s). Quand on relâche la touche, le led s'allume de nouveau à indiquer que le système est prêt pour apprendre un nouvel émetteur.

APPRENTISSAGE EMETTEURS SANS ACCEDER A LA CENTRALE (EMETTEURS ROLLING): Appuyer en même temps par 1 s sur les touches UP et DOWN de la boîte à bornes ou par 2s sur les touches 1 et 2 d'un émetteur déjà mémorisé. La centrale entrera en APPRENTISSAGE et il sera possible suivre la normale procédure pour mémoriser des nouveaux émetteurs.

MANOEUVRE PIETON

Avec la 2ème touche apprise par l'émetteur ou DOWN de boîte à bornes, le portail ouvre par 7 s, un START fait ouvrir tout et interdit le piéton.

ELIMINATION

GI.BI.DI. conseille de recycler les composants en plastique et de remettre les composants électroniques à des centres spécialisés pour éviter de polluer l'environnement avec des substances polluantes.



Déclaration de conformité CE

Le fabricant:

GI.BI.DI. S.r.l.
Via Abetone Brennero, 177/B,
46025 Poggio Rusco (MN) ITALY

déclare que le produit:

APPAREIL ÉLECTRONIQUE SC130

est en conformité avec les exigences des Directives CEE:

- **Directive LVD 2006/95CE et ses modifications**
- **Directive EMC 2004/108/CE et ses modifications**

et que les normes harmonisées suivantes ont été appliquées:

- **EN60335-1**
- **EN 61000-6-2, EN 61000-6-3**

Date 15/06/2017

Le Représentant Légal
Michele Prandi

A handwritten signature in black ink, appearing to read 'Michele Prandi', is written over the printed name.

E

ESQUEMA ELÉCTRICO

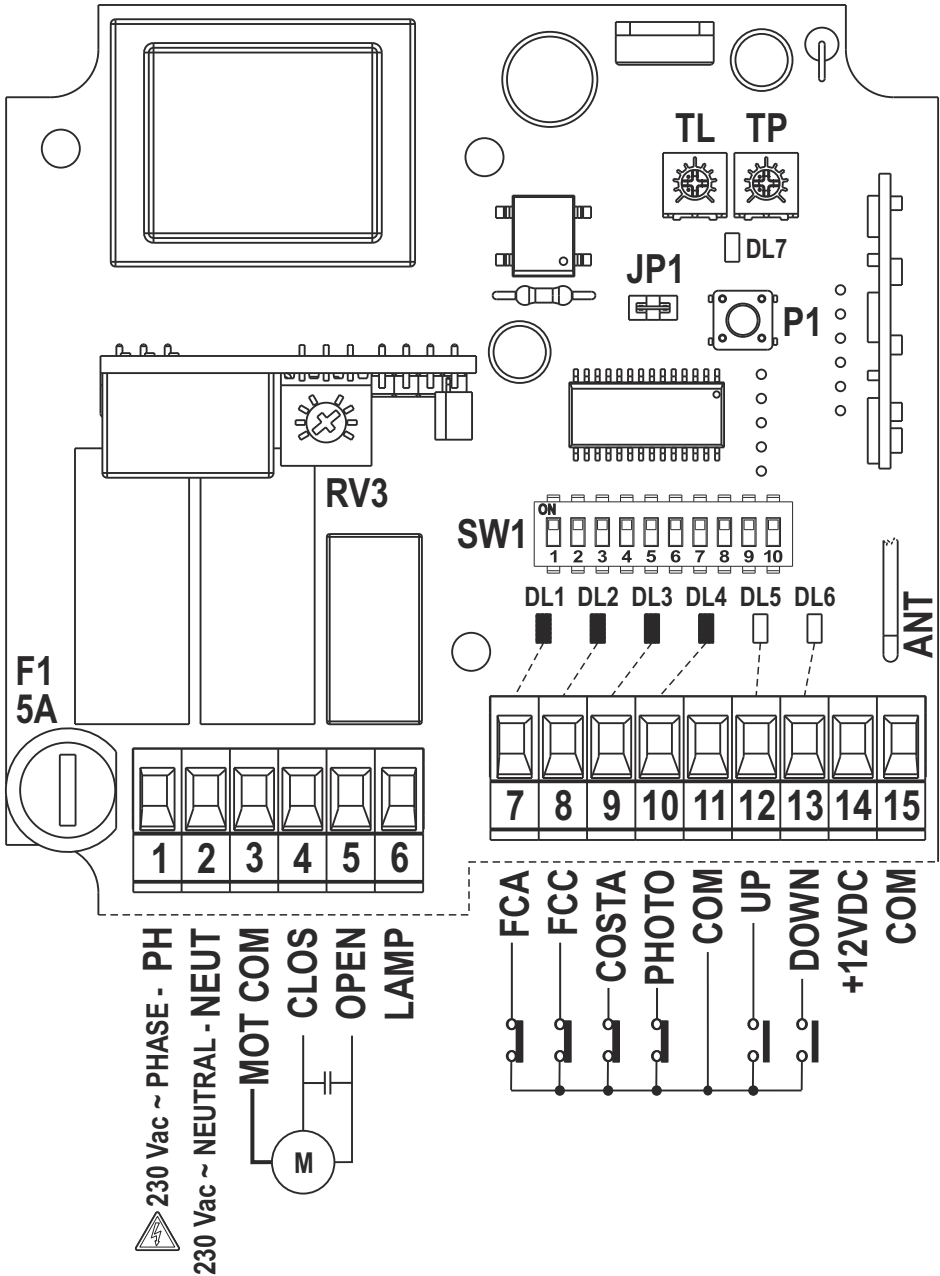

CARACTERÍSTICAS TÉCNICAS

Alimentación	230 VCA monofásica 50/60 Hz (F1-5A)
Tiempo de trabajo	Regulable 7-120sec (JP1 abierto) con trimmer TL Regulable 7-40sec (JP1 cerrado) con trimmer TL
Nº motores	1 x 500W
Tiempo de pausa	3-200s con trimmer TP
Tiempo luz interior	Suma entre tiempo de trabajo y tiempo de pausa tanto después Abre como después Cierra
Alimentación fotocélulas	12VDc 2W (F2-500mA que se puede restablecer)
Temperatura de funcionamiento	-20 +55 °C
Luz interior / Luz intermitente	230V 100W
Transmisores que se pueden aprender	30
Receptor transmisores	Integrado, que no se puede sustituir
Final de carrera	Entradas FCA y FCC en tablero de bornes

NOTAS PARA LA INSTALACIÓN

Antes de proceder a la instalación, hay que preparar aguas arriba de la misma un interruptor magneto-térmico y diferencial con capacidad máxima de 10A. El interruptor debe garantizar una separación omnipolar de los contactos, con una distancia de apertura de min. 3 mm.

Distinguir y mantener separados los cables de potencia (sección mínima 1,5mmq) de los cables de señal, que pueden ser de 0,5mmq.

ADVERTENCIAS:

- Durante el cableo, la central no debe ser alimentada.
- El uso de esta central debe seguir y respetar estrictamente las normas técnicas de referencia.
- La instalación y/o el mantenimiento deben ser hechos sólo por personal cualificado, respetando las disposiciones legislativas vigentes.
- El fabricante no puede ser considerado responsable para eventuales daños causados por uso impropio y/o irracional.
- Una instalación o utilización incorrecta del producto puede afectar la seguridad del equipo.
- Todo material presente en el embalaje debe mantenerse fuera del alcance de los niños, ya que consituye una posible fuente de peligro.

**ATENCIÓN: INSTRUCCIONES IMPORTANTES DE SEGURIDAD.**

Es importante para la seguridad de las personas seguir estas instrucciones.
Conservar el presente manual de instrucciones.

E

CONEXIONES

Borne	Abrev.	Descripción	Funcionamiento
1	PH	Entrada línea 230 Vac FASE	Protegida con F1 5A.
2	NEUT	Entrada línea 230 Vac NEUTRO	
3	MOT COM	COMÚN motor	
4	CLOS	CIERRA motor	
5	OPEN	ABRE motor	
6	LAMP	Luz interior / Luz intermitente	Conectar la luz intermitente o la luz interior entre NEUT y LAMP (bornes 2-6) y luego plantear el DIP10. Si se utiliza la luz interior, conectar la luz intermitente (con circuito de destello propio) entre MOT COM y CLOS (bornes 3-4).
7-8	FCA-FCC	Finales de carrera ABRE-CIERRA (N.C.)	Paran el movimiento en ABRE y CIERRA o definen el principio deceleración (ver DIP 5). Si no utilizados, plantear DIP 2 y 3 en ON.
9	COSTA	Entrada Banda NC/8K2 (ver DIP9)	Si no utilizada, plantear DIP1 en ON y DIP 9 en OFF. En APERTURA para y libera el obstáculo por 2 s. En CIERRE abre de nuevo. En PAUSA funciona como STOP y anula el recierre automático.
10	PHOTO	Entrada Fococélula (N.C.)	Si no utilizada, poner DIP4 en ON. En ABRE no es influyente. EN CIERRA abre de nuevo.
11	COM	Común Entradas-Salidas Accesorios	
12	UP	Entrada START (N.O.)	
13	DOWN	Entrada PEATONAL (N.O.)	La cancela abre por 7 s. un START hace abrir todo e interdice el peatonal.
14	12VDC	12 Vdc para alimentación ACCESORIOS	Protegido por F2 500mA que se puede restablecer.
15	COM	Común Entradas-Salidas Accesorios	
	ANT	ANIMA ANTENA (hilo soldado sobre circuito)	

DIP SWITCH SW1

DIP	ON	OFF
DIP 1	Entrada BANDA desactivada	Entrada BANDA activada
DIP 2	Entrada FINAL DE CARRERA ABRE desactivada	Entrada FINAL DE CARRERA ABRE activada
DIP 3	Entrada FINAL DE CARRERA CIERRA desactivada	Entrada FINAL DE CARRERA CIERRA activada
DIP 4	Entrada FOTOCÉLULA desactivada	Entrada FOTOCÉLULA activada
DIP 5	DECELERACIÓN activada. Después de la intervención del final de carrera, el movimiento sigue por 1s en deceleración.	DECELERACIÓN desactivada.

DIP 6-7	Ver LOGICAS DE FUNCIONAMIENTO	
DIP 8	ACTIVA LOGICA DE COPROPIEDAD Cierre automático siempre activado. Funcionamiento en respuesta al mando de START: • Cancela cerrada: ABRE. • Durante la apertura: NO ES INFLUYENTE. • Cancela abierta: RECARGA TP. • Durante el cierre: ABRE.	Ver DIP 6 y 7
DIP 9	Entrada BANDA activada como BANDA 8K2	Entrada BANDA activada como BANDA NC
DIP 10	Salida LUZ INTERMITENTE activada como LUZ INTERIOR FIJA (tiempo = TL + TP)	Salida LUZ INTERMITENTE activada como LUZ IINTERMITENTE (tiempo = TL)

TRIMMER

Trimmer	Descripción	Funcionamiento
TL	Tiempo de Trabajo	Con jumper JP1 ABIERTO TL = 7-120s. Con jumper JP1 CERRADO (por defecto) TL = 7-40s. Girando en sentido horario, el tiempo de trabajo aumenta.
TP	Tempo de Pausa	Regulación 3 – 200s. Girando en sentido horario, el tiempo de pausa aumenta.
FV3 (sobre módulo a injerto)	Fuerza	Girando el trimmer sobre el MODULO FUERZA en sentido antihorario, se aumenta la fuerza en cierre, a cada salida se verifica de todas formas una toma de arranque de 2 s a fuerza máxima. En apertura la fuerza es siempre máxima por toda la carrera y no es regulable.

LOGICAS DE FUNCIONAMIENTO

DIP 6	DIP 7	Logica	START	PEATONAL
OFF	OFF	PASO-PASO CON STOP	Cierre automático desactivado. Funcionamiento en respuesta al mando de START: • Cancela cerrada: ABRE. • Durante la apertura: STOP. • Cancela abierta: CIERRA. • Durante el cierre: STOP. • Después de un STOP: es necesario un mando y el movimiento parte de nuevo en dirección opuesta al movimiento precedente.	Cierre automático desactivado. Funcionamiento en respuesta al mando PEATONAL: • Cancela cerrada: ABRE por 7 s. • Durante la apertura: STOP. • Cancela abierta: CIERRA. • Durante el cierre: STOP. • Después de un STOP: es necesario un mando y el movimiento parte de nuevo en dirección opuesta al movimiento precedente.
ON	OFF	HOMBRE PRESENTE	Si se tiene apretado el botón: ABRE/CIERRA	Si se tiene apretado el botón: PEATONAL

E

OFF	ON	PASO-PASO CON STOP Y CIERRE AUTOMATICO	Cierre automático activado. Funcionamiento en respuesta al mando de START: • Cancela cerrada: ABRE. • Durante la apertura: STOP. • Cancela abierta: STOP. • Durante el cierre: STOP. • Después de un STOP: es necesario un mando y el movimiento parte de nuevo en dirección opuesta al movimiento precedente.	Cierre automático desactivado. Funcionamiento en respuesta al mando PEATONAL: • Cancela cerrada: ABRE por 7s. • Durante la apertura: STOP. • Cancela abierta: CIERRA. • Durante el cierre: STOP. • Después de un STOP: es necesario un mando y el movimiento parte de nuevo en dirección opuesta al movimiento precedente.
ON	ON	PASO-PASO CON PAUSA EN APERTURA, INVERSION EN CIERRE Y CIERRE AUTOMATICO	Cierre automático activado. Funcionamiento en respuesta al mando de START: • Cancela cerrada: ABRE. • Durante la apertura: PAUSA, la cancela se para y parte el timer del cierre automático. • Cancela abierta: CIERRA. • Durante el cierre: Invierte el movimiento.	Cierre automático activado (si DIP8=OFF). Funcionamiento en respuesta al mando PEATONAL: • Cancela cerrada: ABRE por 7s. • Durante la apertura: PAUSA (si DIP8=OFF), la cancela se para y parte el timer del cierre automático. STOP (si DIP8=ON). • Cancela abierta: CIERRA. • Durante el cierre: STOP. • Después de un STOP: es necesario un mando y el movimiento parte de nuevo en dirección opuesta al movimiento precedente.

TEST

Cuando se enciende, apretar el botón **P1 por 2 s**, la central parte en **ABRE**.

Una vez que ha llegado al **final de carrera de ABRE** parte de nuevo en **CIERRA**. Una vez que ha llegado al **final de carrera de CIERRA** se para.

Así se verifica el correcto funcionamiento central/motor.

APRENDIZAJE TRANSMISORES

Apretar el botón **P1**, la central entrará en APRENDIZAJE (el led destella y luego se enciende fijo), apretar los botones del transmisor que se debe memorizar:

- Cuando se apreta el primer botón de un nuevo transmisor, será asignada la función de START.
- Cuando se apreta el segundo botón de un nuevo transmisor, será asignada la función PEATONAL.

Es posible memorizar en secuencia nuevos transmisores hasta cuando el led está encendido fijo.

Después del aprendizaje del último transmisor, hace falta esperar que el led se apague (3s), a indicar que el sistema está listo para funcionar de manera normal.

ATENCIÓN: Después de haber aprendido el primer transmisor, el sistema aceptará solo aquella familia de códigos (si el primero es Rolling, todos los otros deben ser Rolling). Se pueden aprender 30 transmisores, al 31° el led destella para indicar memoria llena.

CANCELACIÓN TOTAL MEMORIA TRANSMISORES: Apretar el botón P1 (el led destella y luego se enciende de nuevo) y mantenerlo apretado hasta cuando el led destellará de nuevo y se apagará (10s). Cuando se solta el botón, el led se enciende de nuevo, indicando que el sistema está listo para aprender un nuevo transmisor.

APRENDIZAJE TRANSMISORES SIN ACCEDER A LA CENTRAL (TRANSMISORES ROLLING): Apretar contemporáneamente por 1s los botones UP y DOWN del tablero de bornes o contemporáneamente por 2s los botones 1 y 2 de un transmisor ya memorizado. La central entrará en APRENDIZAJE y será posible seguir el normal procedimiento para memorizar nuevos transmisores.

MANIOBRA PEATONAL

Con el 2° botón aprendido del transmisor o DOWN de tablero a bornes, la cancela abre por 7 s, un START hace abrir todo e interdice el peatonal.

ELIMINACIÓN

GI.BI.DI. aconseja reciclar los componentes de plástico y llevar los componentes electrónicos a los centros de recogida correspondientes evitando de esta manera la contaminación ambiental con sustancias perjudiciales.



Declaración de conformidad CE

El fabricante:

GI.BI.DI. S.r.l.

Via Abetone Brennero, 177/B,
46025 Poggio Rusco (MN) ITALY

declara que el producto:

EQUIPO ELECTRÓNICO SC130

cumple las siguientes Directivas CEE:

- **Directiva LVD 2006/95CE y modificaciones sucesivas**
- **Directiva EMC 2004/108/CE y modificaciones sucesivas**

y que se han aplicado las siguientes normas armonizadas:

- **EN60335-1**
- **EN 61000-6-2, EN 61000-6-3**

Fecha 15/06/2017

El Representante Legal
Michele Prandi

Una firma manuscrita en tinta negra que parece ser la del representante legal mencionado en el texto.

GIBIDI

G.I.B.I.D.I. S.r.l.

Via Abetone Brennero, 177/B
46025 Poggio Rusco (MN) - ITALY
Tel. +39.0386.52.20.11
Fax +39.0386.52.20.31
E-mail: info@gibidi.com

Numero Verde: 800.290156

www.gibidi.com

