

# G:B:D:

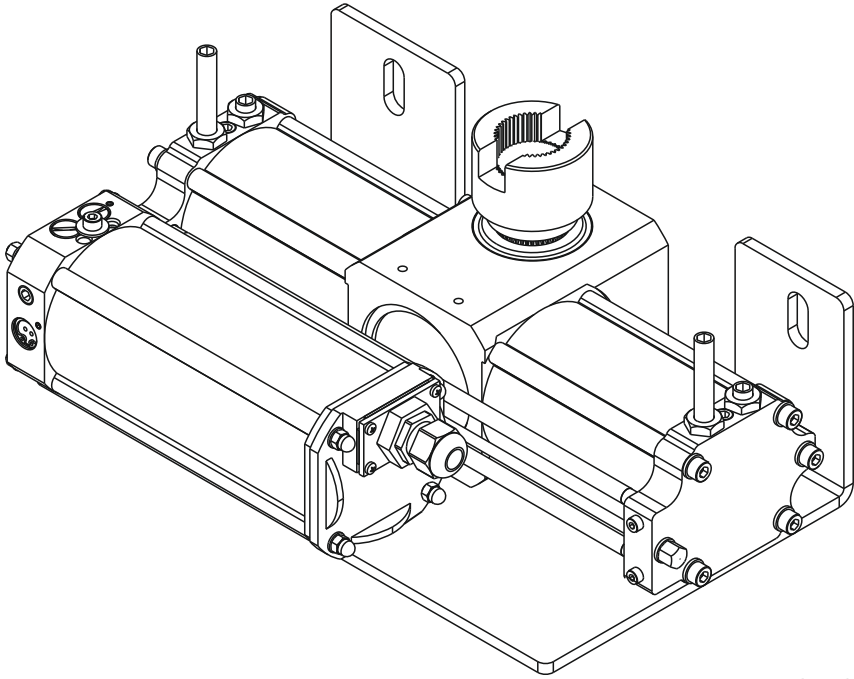

## :FLOOR

CE UK  
CA

FLOOR 850 - (81500)  
FLOOR 854 - (81524)  
FLOOR 880 - (81800)  
FLOOR 884 - (81824)

**Oleodynamische ondergrondse motor**  
GEBRUIKSAANWIJZING VOOR DE INSTALLATIE

**Ölhydraulischer Unterflurantrieb**  
ANLEITUNG FÜR DIE INSTALLATION

**Operador oleodinâmico enterrado**  
INSTRUÇÕES PARA A INSTALAÇÃO

**Υπόγειο υδραυλικό μηχανισμό**  
ΟΔΗΓΙΕΣ ΓΙΑ ΤΗΝ ΕΓΚΑΤΑΣΤΑΣΗ

NL

D

P

GR

**NL** Bedankt om te kiezen voor Gi.Bi.Di.**LEES DEZE GEBRUIKSAANWIJZING HEEL AANDACHTIG ALVORENS DE INSTALLATIE AAN TE VATTEN.**

**WAARSCHUWING:** Dit product werd gekeurd bij Gi.Bi.Di. voor de naleving of de kenmerken van het product perfect overeenkomen met de geldige richtlijnen. Gi.Bi.Di. behoudt zich het recht voor de technische gegevens te wijzigen zonder waarschuwing vooraf, als dat nodig is voor evolutie van het product.

Gi.Bi.Di. adviseert om de kunststof componenten te recycleren en de elektronische componenten af te voeren naar erkende inzamelpunten, om te voorkomen dat het milieu verontreinigd wordt door vervuilende stoffen.

**D** Vielen Dank, dass Sie sich für Gi.Bi.Di. entschieden haben**LESEN SIE DIESES HANDBUCH SORGFÄLTIG DURCH, BEVOR SIE MIT DER INSTALLATION FORTFAHREN.**

**WARNHINWEISE:** Dieses Produkt wurde in Gi.Bi.Di getestet. Überprüfung der einwandfreien Übereinstimmung der Merkmale mit den geltenden Richtlinien. Gi.Bi.Di. Srl behält sich das Recht vor, die technischen Daten je nach Entwicklung des Produkts ohne vorherige Ankündigung zu ändern.

**ENTSORGUNG:** Gi.Bi.Di. empfiehlt, die Kunststoffkomponenten zu recyceln und die elektronischen Komponenten in speziellen Zentren zu entsorgen, um eine Belastung der Umwelt mit Schadstoffen zu vermeiden.

**P** Obrigado por escolher o Gi.Bi.Di. decidiram**LER COM ATENÇÃO ESTE MANUAL ANTES DE PROCEDER COM A INSTALAÇÃO.**

**ATENÇÃO:** este produto foi testado em Gi.Bi.Di. verificando a correspondência perfeita das características ao normas vigentes. A Gi.Bi.Di. S.r.l. reserva-se o direito de modificar os dados técnicos sem pré-aviso em função de evolução do produto.

**DISPOSIÇÃO:** Gi.Bi.Di. recomenda a reciclagem de componentes plásticos e o descarte de componentes eletrónicos em centros dedicados para evitar a poluição do meio ambiente com poluentes.

**GR** ΠΑΡΑΚΑΛΟΥΜΕ ΝΑ ΔΙΑΒΑΣΤΕ ΠΡΟΣΕΚΤΙΚΑ ΑΥΤΕΣ ΤΙΣ ΟΔΗΓΙΕΣ ΠΡΙΝ ΤΗΝ ΕΓΚΑΤΑΣΤΑΣΗ.

**ΠΡΟΣΟΧΗ:** Η εταιρία Gi.Bi.Di. S.r.l. έχει ελέγξει αυτό το προϊόν όσον αφορά την τέλεια προσαρμογή των χαρακτηριστικών του στην ισχύουσα νομοθεσία. Η εταιρία Gi.Bi.Di. S.r.l διατηρεί το δικαίωμα αλλαγής των τεχνικών προδιαγραφών χωρίς προειδοποίηση, όσον αφορά ανάπτυξη των προϊόντων της.

**ΔΙΑΤΑΞΗ:** Γi.Bi.Δi. συνιστά την ανακύκλωση πλαστικών εξαρτημάτων και την απόρριψη ηλεκτρονικών εξαρτημάτων σε ειδικά κέντρα για την αποφυγή ρύπανσης του περιβάλλοντος με ρύπους.



**1**

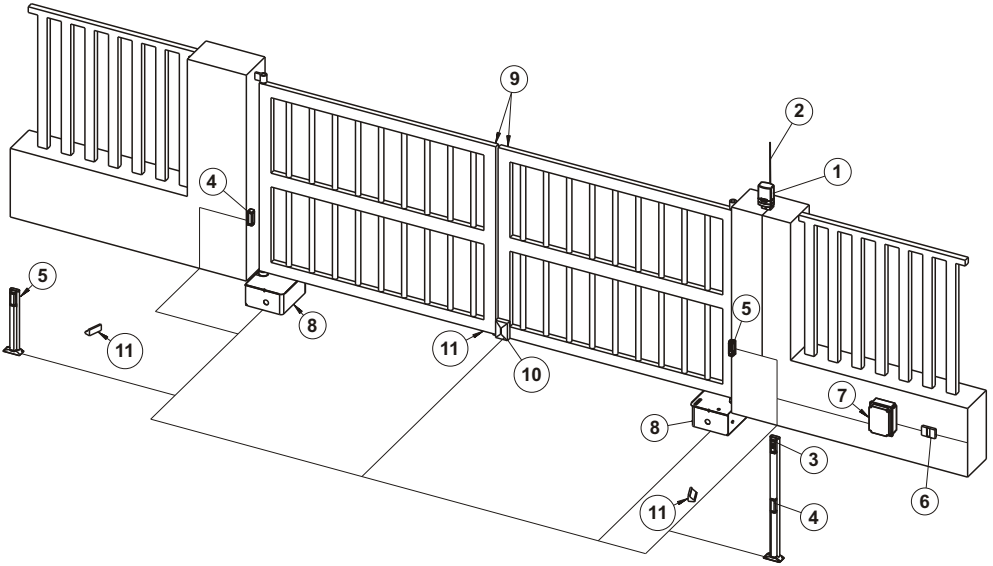

**2a**

**FLOOR 854-884**

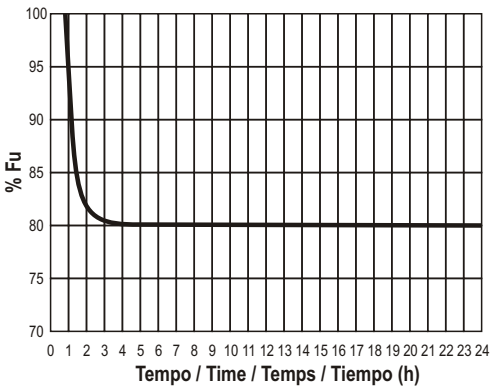

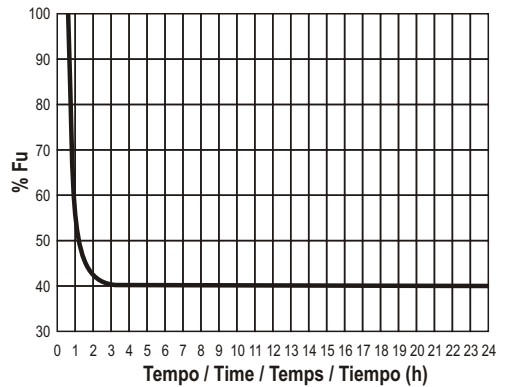

**2b**

**FLOOR 850-880**



2c

 = Elettroserratura  
 = Electric lock  
 = Serrure électrique  
 = Electro cerradura

 = Limite BAC  
 = BAC Limit  
 = Limite BAC  
 = Limite BAC

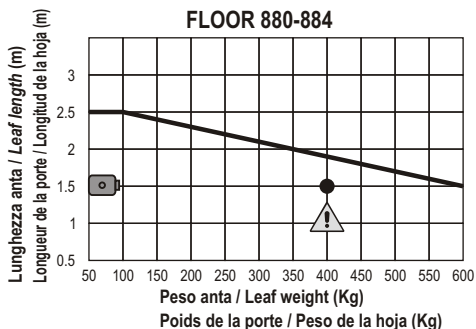
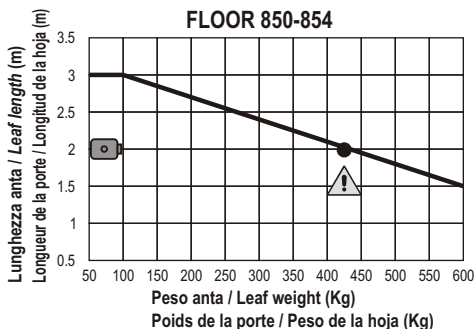

3

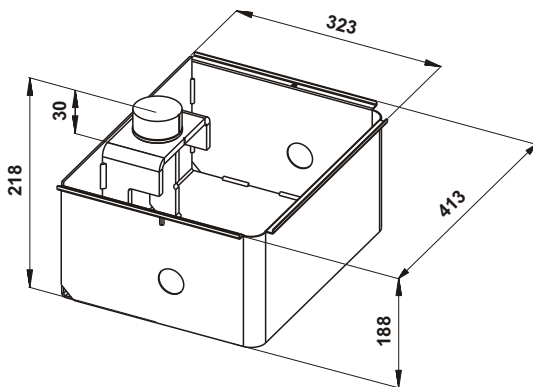

4

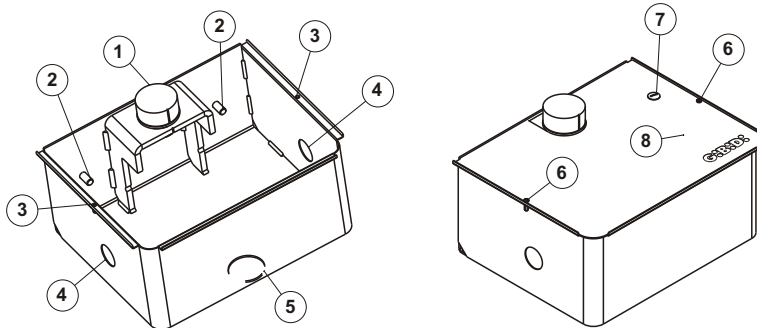

5

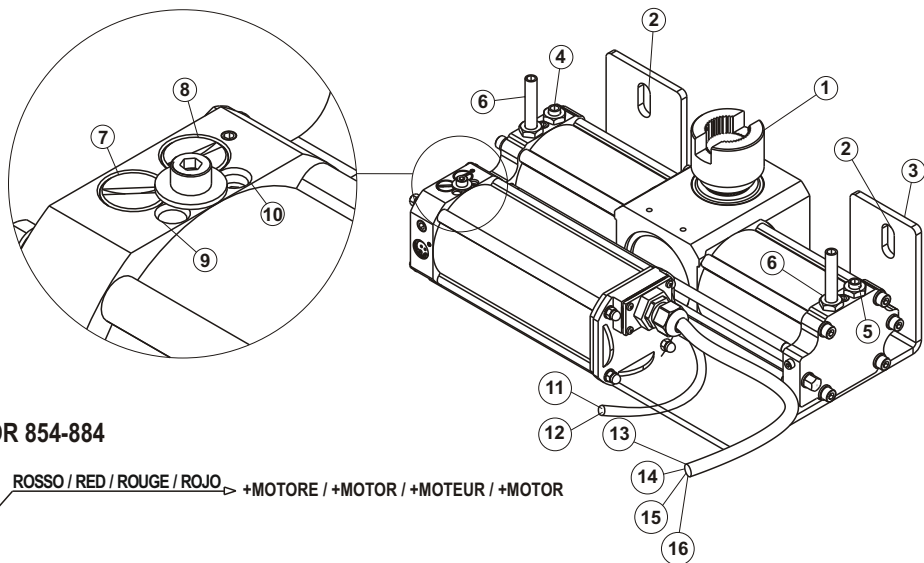

FLOOR 854-884

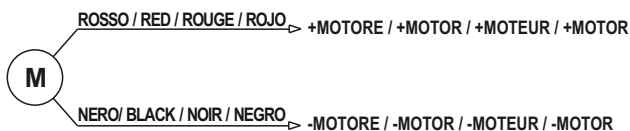

FLOOR 850-880

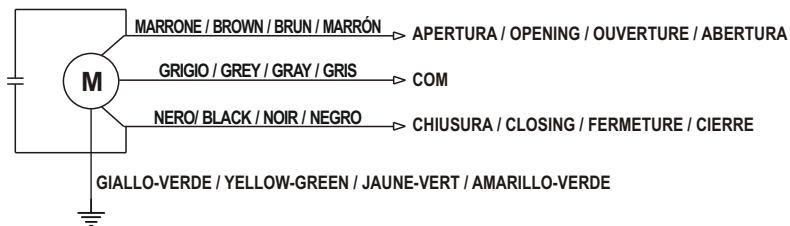

7a

ESTERNO / OUTSIDE / EXTERNE / EXTERNO

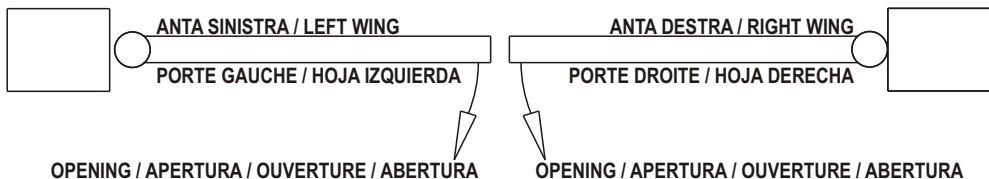

INTERNO / INSIDE / INTERNE / INTERNO

7b

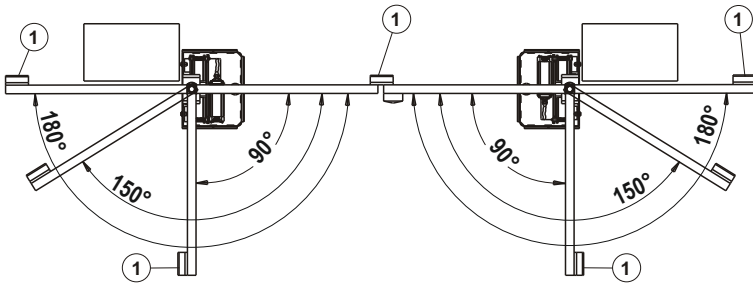

7c

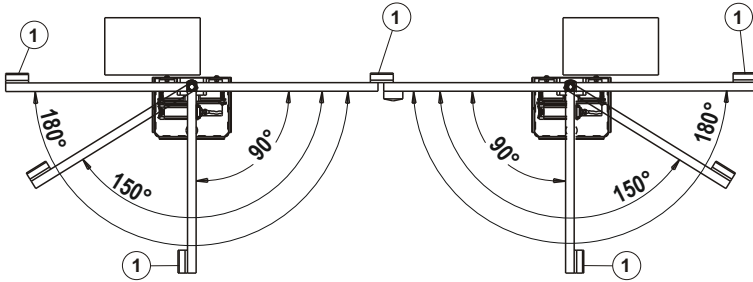

8a

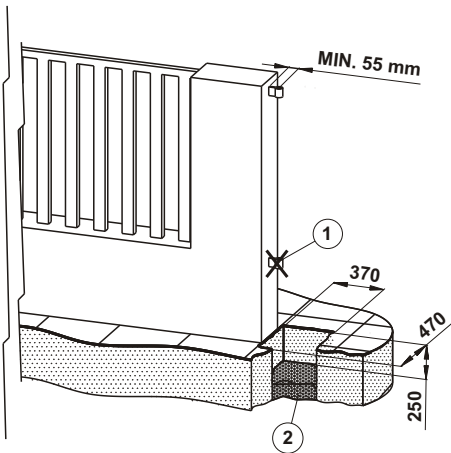

8b

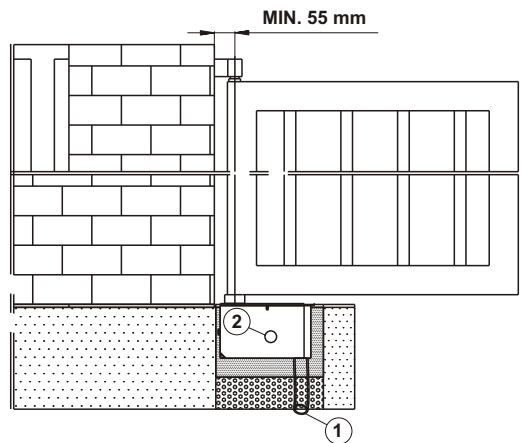

9a

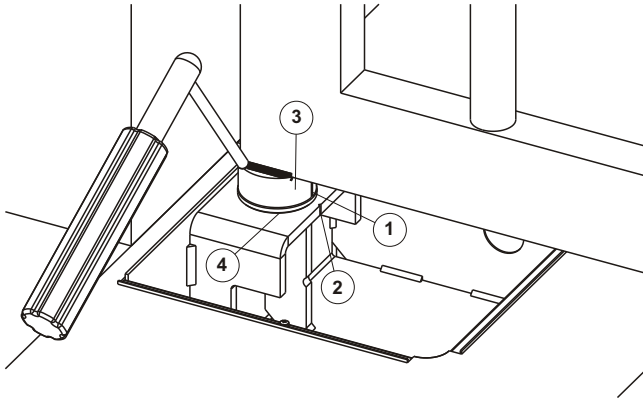

9b

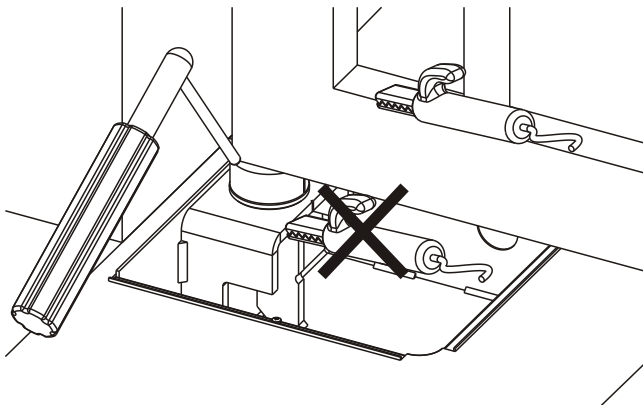

9c

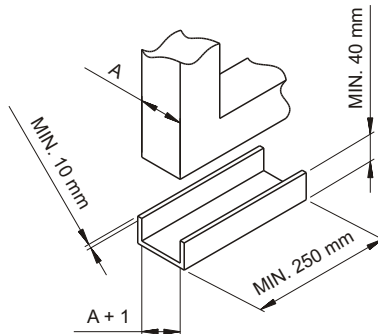

9d

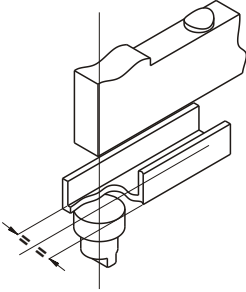

9e

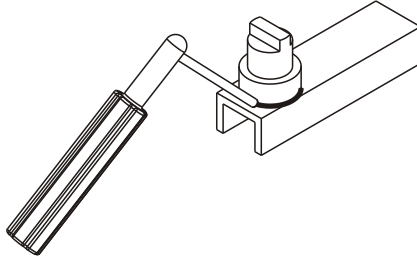

9f

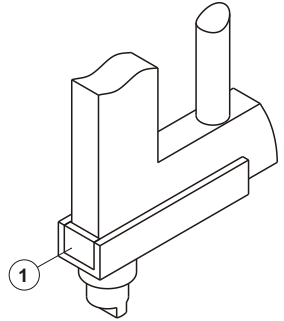

10a

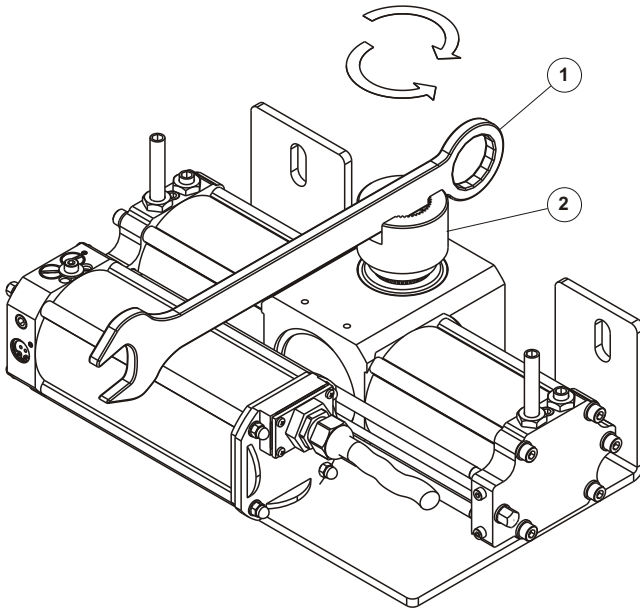



10b

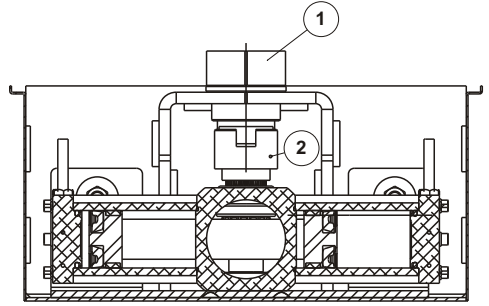
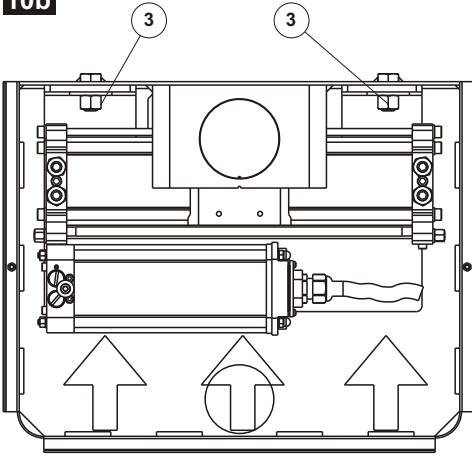

11a

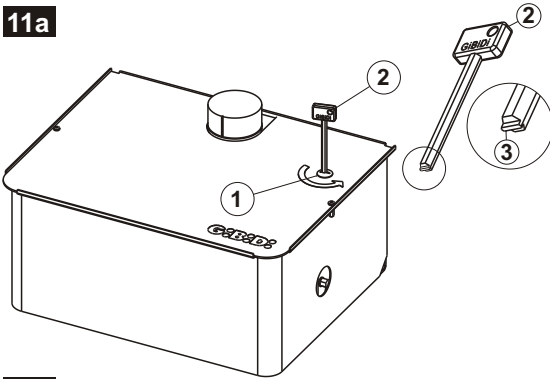

11b

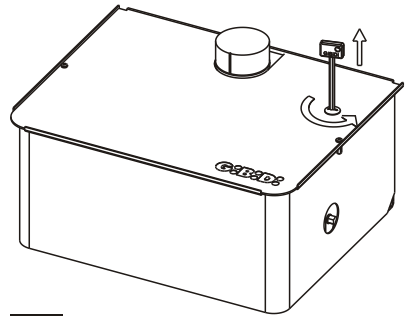

11c

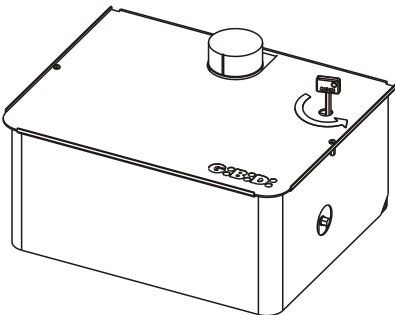

11d

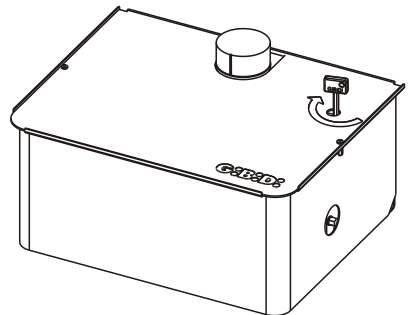

## 15a

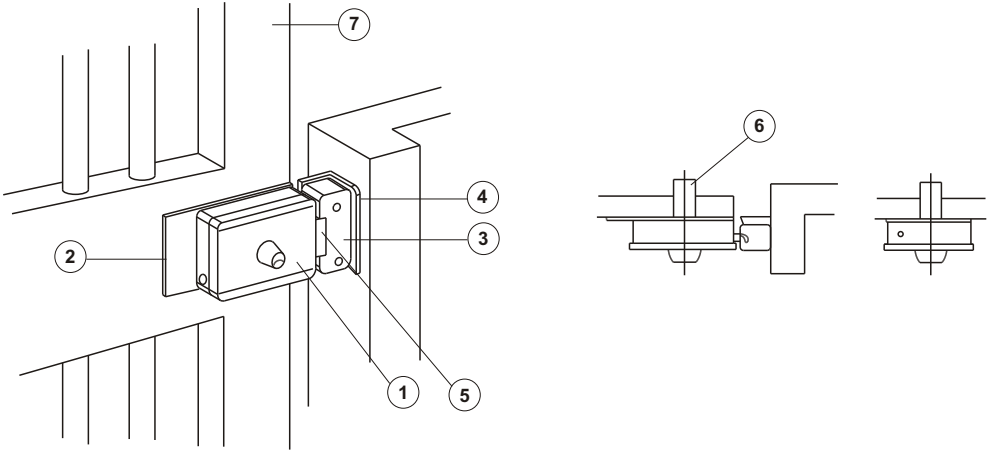

## 15b

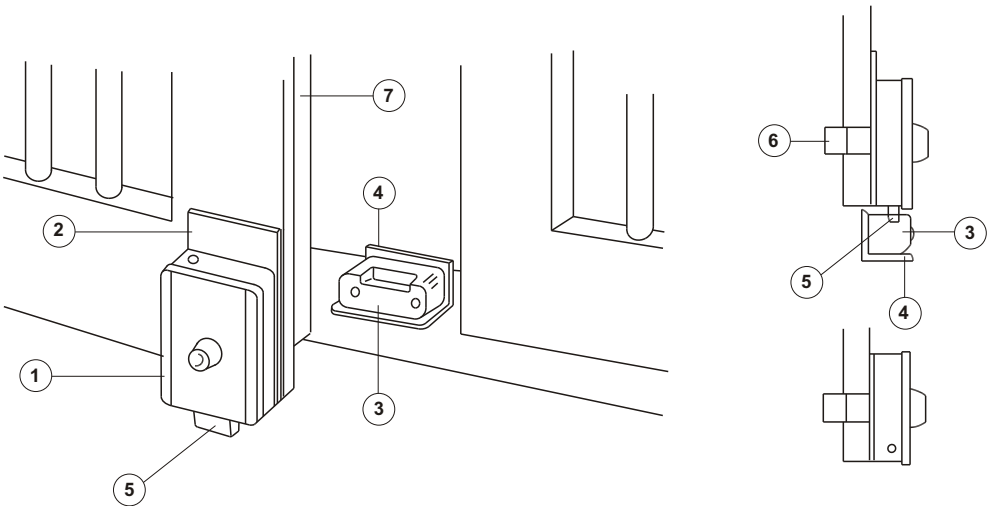

16a

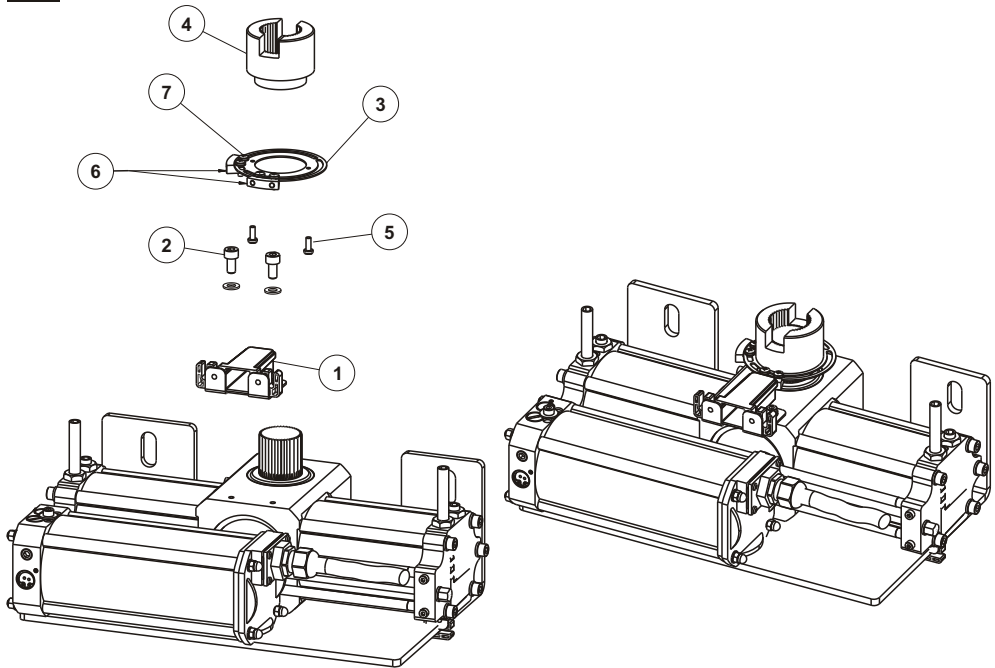

16b

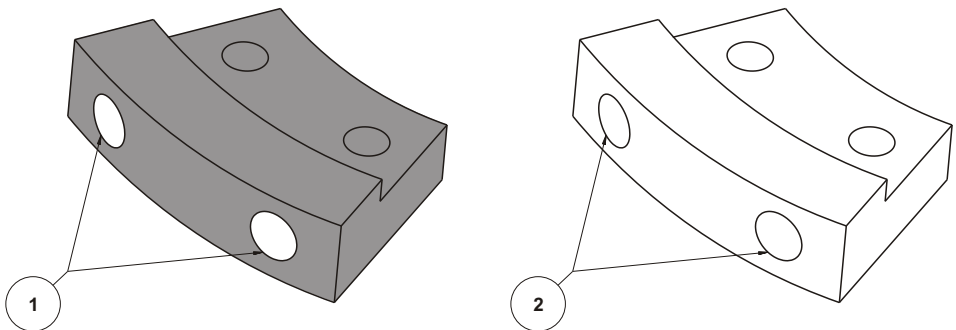

CHIUSURA / CLOSING / FERMETURE / CIERRE

OPENING / APERTURA / OUVERTURE / ABERTURA

16c

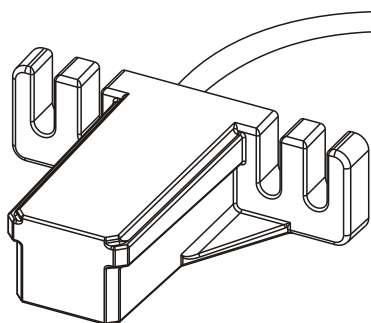

ROSSO / RED / ROUGE / ROJO

MARRONE / BROWN / BRUN / MARRÓN

VIOLA / PURPLE / VIOLET / MORADO

BLU / BLUE / BLEU / AZUL

- ⊗ + 24 Vdc
- ⊗ COM
- ⊗ FC OPEN
- ⊗ FC CLOSE

APPARECCHIATURA  
CONTROL UNIT  
PLATINE DE COMMANDE  
TARJETA DE CONTROL

18



SOLO PER FLOOR880-884  
ONLY FOR FLOOR880-884  
SEULEMENT POUR FLOOR880-884  
SOLO PARA FLOOR880-884

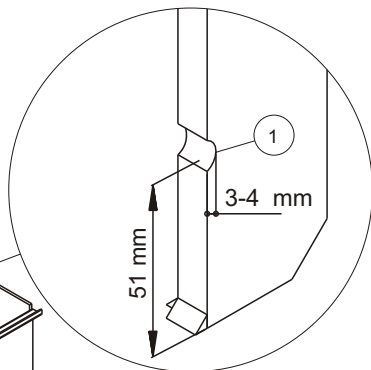
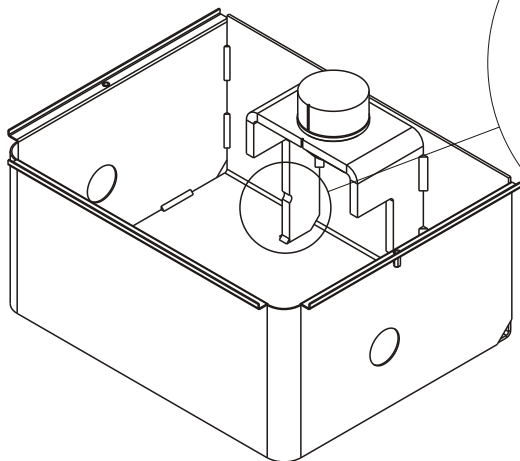

## INLEIDING

De FLOOR aandrijving zorgt op praktisch onzichtbare wijze voor de automatisering van draaihekken.

De automatisering bestaat uit een ondergrondse motor die de beweging overbrengt naar de vleugel en een hydraulische besturingseenheid die in de aandrijving is ingebouwd.

**De FLOOR 850-854-880-884 motoren zijn volledig uitwisselbaar met oudere FLOOR motoren; raadpleeg paragraaf 18 voor meer informatie.**

## WAARSCHUWING VOOR DE INSTALLATIE

- Alvorens met de installatie te beginnen, dient een thermomagnetische schakelaar en een differentieelschakelaar met een maximale stroomsterkte van 10A stroomopwaarts van de installatie geplaatst te worden. De schakelaar moet een alpolige onderbreking van de contacten waarborgen, met een openingsafstand van minstens 3 mm.
- Alle verpakkingsmaterialen moeten vanwege het mogelijke gevaar buiten het bereik van kinderen worden gehouden.
- De fabrikant wijst elke verantwoordelijkheid af voor een niet correcte werking van de automatisatie indien er geen originele onderdelen en toebehoren werden gebruikt die geschikt zijn voor de voorziene toepassing.
- Na de installatie moet u steeds grondig controleren of zowel het systeem als de gebruikte veiligheidsvoorzieningen correct werken.
- Deze handleiding richt zich tot personen die bevoegd zijn om "apparaten onder spanning" te installeren, en vandaar dat een goede kennis van de techniek is vereist. De installatie moet uitgevoerd worden door vakmensen die de geldende voorschriften in acht nemen.
- Het onderhoud moet uitgevoerd worden door vakkundig personeel.
- Alvorens reiniging- of onderhoudswerkzaamheden uit te voeren, moet de apparatuur van het elektriciteitsnet afgekoppeld worden.
- Dit product is uitsluitend ontworpen en gebouwd voor het gebruik dat is vermeld in deze documenten. Gebruik dat niet is vermeld in deze documentatie kan leiden tot schade aan het product en mogelijk gevaar inhouden.
- Controleer het gebruiksdoel en zorg ervoor dat alle nodige veiligheidsmaatregelen worden genomen.
- Het oneigenlijk gebruik van de producten is niet getest door de fabrikant. De werken die hierbij worden uitgevoerd zijn dus volledig onder de verantwoordelijkheid van de installateur.
- Duid de automatisatie aan met behulp van duidelijk zichtbare waarschuwingen.
- Waarschuw de gebruiker dat kinderen of huisdieren zich niet in de buurt van de poort mogen ophouden of spelen.
- Bescherm op een geschikte manier de gevaarpunten (bijvoorbeeld met behulp van veiligheidsstrippen).
- Controleer of het systeem correct is geaard: verbind alle metalen onderdelen van de sluiting (deuren, poorten, enz.) en alle onderdelen van het systeem die een aardingsklem hebben.
- Gebruik uitsluitend originele onderdelen bij onderhoud of reparaties.
- Wijzig de onderdelen van de automatisatie niet tenzij de constructeur dit expliciet toestaat.
- Gebruik geschikte kabelklemmen om ervoor te zorgen dat de bedrading op de juiste manier mechanisch is aangesloten en dat de beschermingsgraad IP67 behouden blijft.

NL

## WAARSCHUWINGEN VOOR DE GEBRUIKER

In geval van een bedieningsfout of storing, schakel de voedingsspanning stroomopwaarts van de besturingseenheid uit en contacteer de technische dienst.

Controleer regelmatig de correcte werking van de veiligheidsvoorzieningen.

Eventuele reparaties moeten uitgevoerd worden door gespecialiseerd personeel dat gebruik maakt van originele en gecertificeerde materialen.

Het product mag niet gebruikt worden door kinderen of personen met verminderde lichamelijke, zintuiglijke of geestelijke capaciteiten, of zonder ervaring en kennis.

Kom niet aan de besturingseenheid voor afstellingen en/of onderhoud.



### LET OP: BELANGRIJKE VEILIGHEIDSLINSTRUCTIES

Het is belangrijk voor de veiligheid van personen dat deze aanwijzingen gevolgd worden. Bewaar deze instructie handleiding.

## 1 - ELEKTRISCHE AANSLUITMOGELIJKHEDEN

Bereid de elektrische installatie voor zoals getoond in afbeelding. [1], en neem de geldende voorschriften voor elektrische installaties en andere nationale voorschriften in acht. Houd de netvoedingverbindingen strikt gescheiden van de dienstverbindingen (fotocellen, veiligheidsstrippen, bedieningsapparatuur, enz.).

### De belangrijkste onderdelen van het automatische systeem zijn:

- ① Knipperlicht: kabel met 2 draden van 0,75 mm<sup>2</sup> (2x0,75).
- ② Antenne: afgeschermd coax kabel.
- ③ Sleutelschakelaar: kabel met 3 draden van 0,5 mm<sup>2</sup> (3x0,5).
- ④ Fotocel ontvanger: kabel met 4 draden van 0,5 mm<sup>2</sup> (4x0,5).
- ⑤ Fotocel zender: kabel met 2 draden van 0,5 mm<sup>2</sup> (2x0,5).
- ⑥ Meerpolige thermomagnetische differentieelschakelaar met een afstand tussen de contacten van minstens 3 mm. Voedingsspanning naar de apparatuur 220-230V wisselstroom 50-60Hz: kabel met 3 draden van min. 1,5 mm<sup>2</sup> (3x1,5) (neem de geldende voorschriften in acht).
- ⑦ Behuizing voor elektronische besturingseenheid: kabel 3x1,5 mm<sup>2</sup>.
- ⑧ **Motor 230Vac:**  
Voeding: kabel met 4 draden van 1,5 mm<sup>2</sup> (4x1,5):  
**Grijs = gemeenschappelijke motor; Bruin = opening; Zwart = sluiting; Geel/groen = aarding**
- Motor 24Vdc:**  
Voeding: kabel met 2 draden van 2,5 mm<sup>2</sup> (2x2,5) voor een kabellengte van maximaal 6 m, voor grotere lengten moet een kabel met een grotere doorsnede gebruikt worden:  
**Roed = positief; Zwart = negatief**
- Optionele eindschakelaar:**  
Kabel met 4 draden van 0,5 mm<sup>2</sup> (4x0,5).
- ⑨ Veiligheidsstrip 8K2: kabel met 2 draden van 0,5 mm<sup>2</sup> (2x0,5).
- ⑩ Elektrisch slot: kabel met 2 draden van 1,5 mm<sup>2</sup> (2x1,5).
- ⑪ Mechanische aanslagen bij openen en sluiten.

Gebruik geschikte kabelbuizen.

Het is een goede regel om de voedingskabels te scheiden van de aansluitkabels voor toebehoren en daarom is het raadzaam om minstens twee kabelbuizen te gebruiken.

### LET OP:

Het is belangrijk om een omnipolaire thermomagnetische differentieelschakelaar te monteren aan de voedingsspanning stroomopwaarts van de besturingseenheid met een minimum contactopening van 3 mm.

## 2 - TECHNISCHE EIGENSCHAPPEN

MOTOR	FLOOR 854	FLOOR 850	FLOOR 884	FLOOR 880
Gebruiksfrequentie (%Fu) bij 20°C	80% <b>[2a]</b>	40% <b>[2b]</b>	80% <b>[2a]</b>	40% <b>[2b]</b>
Motorspanning	24Vdc 1500rpm	230Vac 1450rpm	24Vdc 1500rpm	230Vac 1450rpm
Opgenomen vermogen	max 120 W	max 190 W	max 120 W	max 190 W
Condensator	–	10 µF	–	10 µF
Beschermingsgraad	IP 67			
Maximum koppel	320 Nm		300 Nm	
Nominaal koppel	220 Nm			
Afstelling van het koppel	hydraulisch			
Afstelling van de snelheid	ja			
Openingsnelheid vleugel	6°/s		7°/s	
Max. rotatiehoek	150°		180°	
Hydraulische olie	GBD PH-03			
Werkings temperatuur	-20°C +60°C			
Thermische beveiliging	–	100°C	–	100°C
Eindschakelaar	optioneel			
Max. vleugelbreedte	3 m <b>[2c]</b>		2,5 m <b>[2c]</b>	
Max. gewicht vleugel	600 Kg <b>[2c]</b>			
Openingstijd tot 90°	15 s		13 s	
Hydraulische vergrendeling gegarandeerd voor vleugels met maximumlengte	2,0 m		1,5 m	
Minimumafstand tussen pilaar en draaias	55 mm			
Gewicht motor	17 Kg (zoals verkocht)		16 Kg (zoals verkocht)	
Formule om de werkingsfrequentie te berekenen.	$\%Fu = \frac{A + C}{A + C + P} \times 100$		A = Openingstijd C = Sluittingstijd P = Totale pauzetijd A+C+P = Tijd tussen twee openingen	

## NL

**Gebruiksdiagram**

De werkingstijd kan worden afgeleid uit de grafieken in afbeelding [2a] en [2b] op basis van de gewenste werkingsfrequentie.

**Toepassingsdiagram**

De maximale vleugelbreedte gerelateerd aan het gewicht kan worden afgeleid uit de grafiek in afbeelding [2c].

**3 - AFMETINGEN**

Zie de afbeelding [3].

**4 - BESCHRIJVING FUNDATIEKAST**

Zie de afbeelding [4].

- ① Zelfdragende pen Ø70 mm.
- ② Tapeinde voor bevestiging van de motor.
- ③ Bevestigingsgaten deksel.
- ④ Opening Ø40 mm voor draden van motor en eindschakelaars.
- ⑤ Opening Ø60 mm voor waterafvoer.
- ⑥ Bevestigingsschroeven deksel.
- ⑦ Beschermkap voor manuele ontgrendeling.
- ⑧ Deksel voor fundatiekast.

**5 - BESCHRIJVING FLOOR MOTOR**

Zie de afbeelding [5].

- ① Regelbare getande koppelbus voor bewegingsoverdracht.
- ② Bevestigingssleuven voor bevestiging van de motor in de fundatiekast.
- ③ Steunplaat motor.
- ④ ⑤ Snelheidsregelaar.
- ⑥ Ongrendelingsventiel.
- ⑦ ⑧ Klep voor afstelling van het koppel.
- ⑨ ⑩ Ventielen voor selectie omkeerbaarheid.



## 6 - INLEIDENDE WAARSCHUWINGEN

- Controleer of de poortstructuur is aangepast voor installatie van de motor.
- Controleer of de vaste en de beweeglijke onderdelen van de poort structureel intact en geschikt zijn of dat er versterking nodig is.
- Controleer of de onderdelen die aan wrijving zijn blootgesteld, met name het bovenste scharnier, geen afstelling vereisen.
- In het werkgebied mogen zich geen obstakels of andere dingen bevinden.
- De fundatiekast moet geplaatst worden in een zone zonder kabels en leidingen om een goede ondersteuning te garanderen.
- Controleer of er een goede aarding aanwezig is.
- Voer de installatie voldoende ver van de weg uit, zodat er geen gevaar voor het verkeer ontstaat.
- Het is nuttig om de geautomatiseerde ingang met waarschuwingsborden zichtbaar te maken (binnen en buiten) en indien nodig de voetgangers te waarschuwen waar ze niet door mogen.
- Als u twijfels hebt over de veiligheid van de installatie, moeten de werkzaamheden worden onderbroken en moet contact worden opgenomen met de verkoper.
- Controleer of de structuur van de poort stevig genoeg is. In elk geval moet de motor op een versterkt punt tegen de vleugel duwen.
- Controleer of de vleugels moeiteloos met de hand kunnen bewegen over hun volledige slag.
- Controleer of de mechanische aanslagen zowel bij opening als sluiting correct geïnstalleerd zijn.
- Als het automatische systeem geen volledig nieuwe installatie is, controleer dan de slijtage van alle onderdelen en herstel of vervang het defecte onderdeel.
- De betrouwbaarheid en veiligheid van de automatisering worden rechtstreeks beïnvloed door de toestand van de poortstructuur.

## 7 - OMSCHRIJVING VAN LINKER- EN RECHTERVLEUGEL EN MIDDEN INSTALLATIE

De motor kan links of rechts geïnstalleerd worden als men de poort langs de binnenzijde bekijkt (openingsrichting) **[7a]**.

De installatie van de fundatiekast kan worden uitgevoerd op de middellijn van de doorgang (klassieke installatie) **[7b]** of in de doorgang **[7c]**.

Het is noodzakelijk om mechanische aanslagen te voorzien ① **[7b] [7c]**.

## NL

**8 - INMETSELEN FUNDATIEKAST**

- 1 - Maak een opening in de grond naast de pilaar **[8a]**, breng een grondlaag van grint aan om ophoping van water te voorkomen ② **[8a]**.
- 2 - Het bestaande onderste scharnier is overbodig en moet verwijderd worden ① **[8a]**.
- 3 - Plaats de fundatiekast met behulp van afstandstukken waterpas in de opening en zorg ervoor dat de pen op de fundatiekast zich in lijn met het bovenste vleugelscharnier bevindt **[8b]**.
- 4 - Zorg ervoor dat de kabelbuis ② **[8b]** en de afvoerbuïs Ø60 mm voor de drainage van water goed gelegd zijn ① **[8b]**.
- 5 - Neem de fundatiekast uit de opening en stort de eerste laag beton om de onderlaag te vormen.
- 6 - Controleer of alle openingen in de fundatiekast afgedekt zijn, want anders komt er beton in de fundatiekast.
- 7 - Plaats de fundatiekast weer in de opening en controleer of de fundatiekast nog steeds waterpas staat.
- 8 - Stort een tweede laag beton om de ruimtes tussen de fundatiekast en de opening te vullen.
- 9 - Wacht tot het beton is uitgehard.

**9 - INSTALLATIE VAN DE VLEUGEL**

De FLOOR motor mag **niet** in de fundatiekast aanwezig zijn zolang de vleugel niet volledig geïnstalleerd is, met name zolang alle laswerkzaamheden niet zijn uitgevoerd.

De montage van de poort kan op twee manieren gebeuren:

**MANIER 1**

- Verwijder de zelfdragende pen ③ **[9a]** uit de fundatiekast, smeer in met vet en plaats deze opnieuw.
- Breng de inkeping ① **[9a]** van de zelfdragende pen ③ **[9a]** en de inkeping ② **[9a]** op de fundatiekast op één lijn.
- Plaats de poort direct op de zelfdragende pen ③ **[9a]**.
- Plaats de poort in gesloten positie en controleer of de inkepingen op de pen ① **[9a]** en op de fundatiekast ② **[9a]** nog steeds zijn uitgelijnd.
- Zorg ervoor dat de vleugel waterpas is en het bovenste scharnier van de vleugel in lijn ligt met de zelfdragende pen.
- Las de vleugel op de pen, vermijd hierbij dat de fundatiekast als massa voor het lasapparaat wordt gebruikt omdat de lasstroom door de lagerbus zou gaan en de lagerbus zelf zou beschadigen **[9b]**.

**MANIER 2**

- Neem een U-profiel (niet meegeleverd) van de juiste afmetingen **[9c]**.
- Verwijder de zelfdragende pen ③ **[9a]** ) uit de fundatiekast.
- Bepaal op het U-profiel de juiste positie voor de bevestiging van de pen **[9d]**.

- Las de pen op het U-profiel door ervoor te zorgen dat het gefreesde uiteinde loodrecht op het U-profiel staat. **[9e]**.
- Smeer de zelfdragende pen met vet.
- Steek de zelfdragende pen met het gelaste U-profiel in de fundatiekast.
- Plaats de vleugel op het U-profiel.
- Controleer of de vleugel waterpas is.
- Las op het U-profiel een plaat met de juiste afmetingen ① **[9f]** om de vleugel te blokkeren.

## 10 - INSTALLATIE VAN DE MOTOR

*Als de motor vervangen moet worden en de fundatiekast vóór 2011 is geïnstalleerd, raadpleeg dan hoofdstuk 18.*

- Beweeg de vleugel ongeveer 90° in de open richting.
- Ontgrendel de motor (zie hoofdstuk 11 "Manuele ontgrendeling").
- Steek een schroef sleutel of ander gereedschap ① **[10a]** in de gefreesde uitsparing van de getande koppelbus ② **[10a]**.
- Draai de getande koppelbus ② **[10a]** in de sluitrichting totdat de maximale slag wordt bereikt.
- Draai de getande koppelbus ② **[10a]** ongeveer 100° in de open richting.
- Verwijder de getande koppelbus ② **[10a]** en plaats hem opnieuw met de gefreesde uitsparing uitgelijnd zoals in afbeelding ② **[10b]**.
- Plaats de motor in de fundatiekast **[10b]**.
- De gefreesde uitsparing op de zelfdragende pen en op de getande koppelbus moeten zich op één lijn bevinden **[10b]**, zodat de motor volledig kan geplaatst worden. Als de motor niet past moet de vleugel iets gedraaid worden totdat de correcte uitlijning wordt bereikt.
- Bevestig de motor met moeren ③ **[10b]**.

## 11 - WERKING MANUELE ONTGRENDELING

- Schroef de plug ① **[11a]** op het deksel van de fundatiekast los met de bijgeleverde ontgrendelings sleutel ② **[11a]**.
- Zodra de plug **[11b]** verwijderd is, heeft men toegang tot het regelventiel van de ontgrendeling ⑥ **[5]**.
- Steek de zeskantsleutel in de zes kantige positie op het regelventiel ⑥ **[5]**.
- Draai de sleutel tegen de klok in voor ongeveer de helft zonder moeite **[11c]**.
- Draai de sleutel met de klok mee ⑥ **[5]** om de automatische werking te herstellen tot het regelventiel zijn eigen aanslag heeft bereikt **[11d]**.

NL

## 12 - AFSTELLING VAN HET KOPPEL

Om het motorkoppel te verhogen, draait u de regelventielen ⑦ en ⑧ [5] met de klok mee; om het motorkoppel te verlagen, draait u de regelventielen tegen de klok in.

Motor geïnstalleerd op de LINKERVLEUGEL:

- Het regelventiel ⑦ [5] regelt het koppel van het SLUITEN.
- Het regelventiel ⑧ [5] regelt het koppel van het OPENEN.

Motor geïnstalleerd op de RECHTERVLEUGEL:

- Het regelventiel ⑦ [5] regelt het koppel van het OPENEN.
- Het regelventiel ⑧ [5] regelt het koppel van het SLUITEN.

### LET OP:

Tijdens het afstellen van het motorkoppel moeten de regelventielen vlot en langzamerhand verdraait kunnen worden zonder ze volledig vast of los te schroeven. Houd er rekening mee dat alle motoren zijn voorzien van kracht die al optimaal is ingesteld tijdens de interne testen.

De motor is voorzien van drukcontrole labels voor de linker- en de rechterversie, die op de hydraulische eenheid kunnen worden aangebracht.

## 13 - AFSTELLING VAN DE SNELHEID

Gebruik de sleutel voor de handmatige ontgrendeling ① [11] op de regelventielen ④ en ⑤ [5]: rechtsom draaien neemt de draaisnelheid van de poort af en tegen de klok in neemt de draaisnelheid toe.

Motor geïnstalleerd op de LINKERVLEUGEL:

- Het regelventiel ④ [5] regelt de snelheid van het OPENEN.
- Het regelventiel ⑤ [5] regelt de snelheid van het SLUITEN.

Motor geïnstalleerd op de RECHTERVLEUGEL:

- Het regelventiel ④ [5] regelt de snelheid van het SLUITEN.
- Het regelventiel ⑤ [5] regelt de snelheid van het OPENEN.

### LET OP:

De snelheden die worden verkregen door de regelventielen ④ en ⑤ [5] worden beïnvloed door de omgevingstemperatuur. Zeer lage snelheden en een koude temperatuur kunnen ervoor zorgen dat de poort niet opent of sluit.

## 14 - OMKERING VAN ONOMKEERBARE NAAR OMKEERBARE MOTOR

De FLOOR motor wordt vervaardigd en geleverd als ONOMKEERBAAR. Indien nodig kan men de motor transformeren naar omkeerbare modus in openen of in sluiten of zowel in openen als in sluiten.

De omkeerbaarheid wordt gecontroleerd door de regelventielen ⑨ en ⑩ [5]; met de klok meedraaien totdat ze geblokkeerd zijn, de motor is onomkeerbaar; tegen de klok indraaien totdat de bovenkant van het regelventiel op dezelfde hoogte is als de aluminium kop van de motor, de motor wordt omkeerbaar.

Motor geïnstalleerd op de LINKERVLEUGEL:

- Het regelventiel ⑨ [5] regelt de omkeerbaarheid van het OPENEN.
- Het regelventiel ⑩ [5] regelt de omkeerbaarheid van het SLUITEN.

Motor geïnstalleerd op de RECHTERVLEUGEL:

- Het regelventiel ⑨ [5] regelt de omkeerbaarheid van het SLUITEN.
- Het regelventiel ⑩ [5] regelt de omkeerbaarheid van het OPENEN.

## 15 - INSTALLATIE ELEKTRISCH SLOT

Raadpleeg de afbeeldingen [15a] en [15b]. Het elektrisch slot moet geïnstalleerd worden op vleugels groter dan 2,0 meter.

- ① Elektrisch slot.
- ② Bevestigingsplaat elektrisch slot.
- ③ Koppeling van grendel.
- ④ Aanslag voor koppeling van grendel.
- ⑤ Grendel.
- ⑥ Sleutelcilinder (op aanvraag).
- ⑦ Poort.

## 16 - KIT EINDSCHAKELAAR (OPTIONEEL)

De FLOOR motor is geschikt om uitgerust te worden met een kit eindschakelaar met Hall-effect sensor.

Met de kit eindschakelaar kan u schakelen wanneer men de geschikte bedieningsapparatuur gebruikt, dit zorgt voor een betere en nauwkeurige regeling van de beweging van de vleugel; de grootste voordelen worden met de FLOOR motor op 24Vdc bereikt.

De kit bestaat uit:

- Hall-effect sensor ① [16a] die met twee schroeven ② [16a] is bevestigd op de behuizing van de motor.
- Een plaatstalen plaat ③ [16a] die met twee schroeven ⑤ [16a] onder de getande koppelbus ④ [16a] bevestigd moet worden
- Twee kunststof magneethouders ⑥ [16a], een zwarte en een witte, die elk met twee schroeven ⑦ [16a] op de plaatstalen plaat bevestigd zijn en waarover ze zich vrij kunnen verplaatsen door de bevestigingsschroeven losser te draaien.

Elke magneethouder is gemonteerd met twee magneten die in dezelfde polarisatiegevoeligheid zijn georiënteerd: de zwarte is vooraf gemonteerd met twee magneten die de sluiting regelen, de witte wordt vooraf gemonteerd met twee magneten die de opening bedienen [16b].

Het aansluitschema van de sensor wordt getoond in afbeelding [16c].

Bij gebruik van de voorbereide Gi.Bi.Di. besturingseenheden bepaalt de eerste magneet die de Hall-effect sensor passeert het begin van de vertraagde beweging, en de tweede magneet het einde van de vertraagde beweging. Zie de instructie handleiding van de besturingseenheid.

## NL

**17 - EINDCONTROLES**

Voorzie de automatisering van stroom:

- Controleer de correcte werking van de eindschakelaars (als deze optie aanwezig is), door de vleugel met de hand te bewegen.

Voer een of meerdere volledige open- en sluitcycli uit, waarbij u controleert of:

- De veiligheidsvoorzieningen goed werken;
- De correcte beweging van beide vleugels;
- De fundatieplaat stevig bevestigd is;
- De aangedreven poort voldoet aan de essentiële veiligheidseisen van de machinerichtlijn (2006/42/EG)

Voor meer details en informatie over de toepasselijke normen en voorschriften kunt u de volgende site bezoeken: [www.gibidi.com](http://www.gibidi.com)

**18 - INSTALLATIE FLOOR 880-884 MOTOR IN EEN REEDS BESTAANDE FLOOR FUNDATIEKAST**

Als de motor in een reeds bestaande fundatiekast gemonteerd moet worden, moet gecontroleerd worden of de fundatiekast voorzien is van de uitsparing zoals op afbeelding ① **[18]**.

Als de fundatiekast de uitsparing ① **[18]** niet heeft, moet deze aangebracht worden met de juiste gereedschappen (slijpmachine); op het werkgebied moet vervolgens een beschermende laag aangebracht worden om roesten te voorkomen (zinkspray).

**19 - ONDERHOUD**

Voer periodieke controles op de poort uit met bijzondere aandacht voor:

- Controleer de scharnieren;
- Controleer de correcte werking van de veiligheidsvoorzieningen;
- Ontgrendel de motor en controleer of er geen wrijvingspunten zijn over de hele slag;
- Controleer de toestand van de zelfsmerende bus.

Controleer regelmatig de correcte werking van de klembeveiliging en de efficiëntie van het ontgrendelings-systeem dat de manuele ontgrendeling mogelijk maakt (zie de betreffende paragraaf).

De geïnstalleerde veiligheidsvoorzieningen moeten minstens elke 6 maanden worden gecontroleerd.

Gi.Bi.Di. S.r.l. behoudt zich het recht voor om zonder enige waarschuwing vooraf wijzigingen aan te brengen in de technische gegevens, met het oog op de verdere ontwikkeling van het product.

**20 - STORINGEN**

In het geval van een storing, schakel de stroom naar het systeem uit en neem contact op met een gekwalificeerde techniek (installateur).

Tijdens de periode dat de installatie buiten dienst is, moet de manuele ontgrendeling geactiveerd worden om handmatige opening en sluiting mogelijk te maken.

## EU-Conformiteitsverklaring

De fabrikant:

**GI.BI.DI. S.r.l.**

Via Abetone Brennero, 177/B,  
46025 Poggio Rusco (MN) ITALY

verklaart dat de producten:

**OLEODYNAMISCHE MOTOREN FLOOR 854-850-884-880**

conform de volgende richtlijnen zijn:

- **2014/30/UE;**
- **2014/35/UE;**

en dat de volgende geharmoniseerde normen werden toegepast:

- **EN 61000-6-2:2005; EN 61000-6-3:2007 + A1:2011**
- **EN 60335-1:2002 + A1:2004+ A11:2004 + A12:2006 + A2:2006 + A13:2008 + A14:2010 + A15:2011; EN 60335-2-103:2003 + A11:2009;**

Het product voldoet, waar van toepassing, aan de hierop volgende normen:

- **EN 13241-1:2003 + A1:2011; EN 12445:2002; EN 12453:2002; EN 12978:2003 + A1:2009.**

Bovendien verklaart dat het product niet gebruikt mag worden totdat de machine waarin het is verwerkt niet is verklaard in overeenstemming met 2006/42/CE richtlijn.

Datum 22/10/2021

De Wettelijke Vertegenwoordiger  
Michele Prandi



## D

**VORWORT**

Der Antrieb FLOOR ermöglicht eine praktisch unsichtbare Form der Automation von Flügeltores.

Die Automation besteht aus einem Unterflurantrieb, der die Bewegung auf den Torflügel überträgt, sowie aus einer Hydraulikzentrale, die in den Antrieb integriert ist.

**Die Antriebe FLOOR 850-854-880-884 sind mit den Versionen FLOOR 830-824-810-812 austauschbar. Bezug auf das Kapitel 18 nehmen.**

**HINWEISE FÜR DIE INSTALLATION**

- Vor Inangriffnahme der Installation ist vor der Anlage ein bei max. 10A ansprechender Differentialthermomagnetischer Schalter zu installieren. Der Schalter muss die allpolige Trennung der Kontakte mit einer Öffnungsweite von mindestens 3 mm garantieren.
- Sämtliche in der Verpackung enthaltenen Materialien dürfen keinesfalls in der Reichweite von Kindern aufbewahrt werden, da es sich um potentielle Gefahrenquellen handelt.
- Der Hersteller weist jede Haftung für die Funktionstüchtigkeit der Automatisierung von sich, falls nicht die von ihm selbst hergestellten bzw. die für die geplante Anwendung passenden Komponenten und Zubehörteile verwendet werden.
- Zum Abschluss der Installation die Funktionstüchtigkeit der Anlage und der verwendeten Geräte immer sorgfältig überprüfen.
- Diese Gebrauchsanweisung wendet sich an Fachkräfte, die zur Installation von "unter Spannung stehenden Geräten" befugt sind, daher werden ausreichende Fachkenntnisse im Sinne einer ausgeübten Berufstätigkeit sowie die Einhaltung und Kenntnis der geltenden Normen vorausgesetzt.
- Die Wartung hat durch Fachpersonal zu erfolgen.
- Vor Ausführung von Reinigungs- oder Wartungsvorgängen das Gerät von der Stromversorgung trennen.
- Dieses Produkt wurde ausschließlich für die in diesen Unterlagen vorgeschriebene Verwendung entworfen und hergestellt. Eine nicht in dieser Anleitung beschriebene Verwendung könnte zu Beschädigungen des Produkts führen und eine Gefahrenquelle darstellen.
- Den Verwendungszweck prüfen und dafür sorgen, dass alle erforderlichen Sicherheitsmaßnahmen getroffen werden.
- Andere als die hier vorgesehenen Verwendungs- und Einsatzbereiche des Produkts wurden vom Hersteller nicht erprobt, daher stehen derartige Anwendungen unter der ausschließlichen Haftung des Installateurs.
- Die Automatisierung mit gut sichtbaren Hinweisschildern signalisieren.
- Den Verwender darauf hinweisen, dass Kinder oder Tiere nicht im Torbereich spielen, bzw. sich dort aufhalten dürfen.
- Gefahrenstellen entsprechend schützen, z.B. mit einer Sensorleiste.
- Überprüfen, ob die Erdungsanlage korrekt ausgeführt ist: alle metallenen Teile der Schließung (Türen, Tore, usw.) und alle Anlagenteile, die mit Erdungsklemmen ausgestattet sind, anschließen.
- Für alle Wartungs- und Reparaturarbeiten ausschließlich Originalersatzteile verwenden.
- Keine Änderungen an den Bauteilen der Automation ausführen, die nicht ausdrücklich vom Hersteller genehmigt wurden.
- Geeignete Materialien verwenden, um den korrekten mechanischen Anschluss der Kabel zu gewährleisten. Sie dürfen den Schutzgrad IP 67 nicht verändern.



## HINWEISE FÜR DEN VERWENDER

Bei Pannen oder Betriebsstörungen die Stromversorgung vor dem Gerät abtrennen und den Kundendienst verständigen.

Die einwandfreie Funktionstüchtigkeit der Sicherheitsvorrichtungen regelmäßig prüfen.

Reparaturen müssen von Fachkräften mit zertifizierten Originalersatzteilen durchgeführt werden.

Das Produkt darf nicht von Kindern oder Personen mit eingeschränkten körperlichen, sensorischen oder geistigen Fähigkeiten oder Personen mit mangelnder Erfahrung oder mangelndem Wissen verwendet werden.

Bei Einstellung- oder Wartungsarbeiten nicht zur Platine vordringen.



### ACHTUNG: WICHTIGE SICHERHEITSHINWEISE

Diese Hinweise müssen eingehalten werden, um die Sicherheit von Personen zu gewährleisten.  
Diese Gebrauchsanweisung aufbewahren.

## 1 - ELEKTROAUSSTATTUNG

Die elektrische Anlage laut Anweisungen in [1] vorbereiten und dabei auf die geltenden Bestimmungen für elektrische Anlagen sowie auf weitere, im jeweiligen Land geltende Bestimmungen Bezug nehmen.

Die Anschlüsse der Netzversorgung müssen streng von den Zusatzanschlüssen (Lichtschranken, Sensorleisten, Steuergeräte, usw.) getrennt sein.

### Hauptkomponenten der Automatisierung:

- ① Blinklichtsignal: Zweileiterkabel mit 0,75 mm<sup>2</sup> (2x0,75).
- ② Antenne: abgeschirmtes Koaxialkabel.
- ③ Schlüsselschalter: Dreileiterkabel mit 0,5 mm<sup>2</sup> (3x0,5).
- ④ Empfänger der Lichtschranke: Vierleiterkabel mit 0,5 mm<sup>2</sup> (4x0,5).
- ⑤ Sender der Lichtschranke: Zweileiterkabel mit 0,5 mm<sup>2</sup> (2x0,5).
- ⑥ Allpoliger Differentialthermomagnetschalter mit Kontaktweite von mindestens 3 mm.  
Versorgungsleitung zum Steuergerät 220-230 VAC 50-60 Hz: Dreileiterkabel mit einem Querschnitt von mind. 1,5 mm<sup>2</sup> (3x1,5) (geltende Vorschriften befolgen).
- ⑦ Gehäuse des Steuergeräts: Kabel 3x1,5 mm<sup>2</sup>.
- ⑧ **230Vac Antrieb:**  
Stromversorgung: Vierleiterkabel mit jeweils 1,5 mm<sup>2</sup>:  
**Grau = gemeinsamer Leiter Motor; Braun = Öffnung; Schwarz = Schließung; Gelbgrün = Erdung**
- 24Vdc Antrieb:**  
Stromversorgung: Zweileiterkabel mit jeweils 2,5 mm<sup>2</sup> bis zu einer Kabellänge von 6 m, darüber hinaus ist ein größerer Kabelquerschnitt erforderlich:  
**Rot = positiv; Schwarz = negativ**
- Sonderausstattung Endschalter:**  
Vierleiterkabel mit 0,5 mm<sup>2</sup>.
- ⑨ Sensorvorrichtung 8K2: Zweileiterkabel mit 0,5 mm<sup>2</sup> (2x0,5).
- ⑩ Elektroschloss: Zweileiterkabel mit 1,5 mm<sup>2</sup> (2x1,5).
- ⑪ Das Öffnen und Schließen mechanische Anschläge.

## D

Für die Verlegung der Kabel passende Kabelführungsrohre verwenden.

Versorgungskabel sollten immer getrennt von den Anschlusskabeln der Zubehörteile verlegt werden, deshalb wird die Verwendung von mindestens zwei Kabelführungsrohren empfohlen.

**ACHTUNG:**

Es ist wichtig, auf der Versorgungsleitung vor dem Steuergerät einen allpoligen Differentialthermomagnetschalter mit einer Kontaktweite von mindestens 3 mm zu installieren.

**2 - TECHNISCHE DATEN**

ANTRIEB	FLOOR 854	FLOOR 850	FLOOR 884	FLOOR 880
Einsatzhäufigkeit (%Fu) bei 20°C	80% <b>[2a]</b>	40% <b>[2b]</b>	80% <b>[2a]</b>	40% <b>[2b]</b>
Elektromotor	24Vdc 1500rpm	230Vac 1450rpm	24Vdc 1500rpm	230Vac 1450rpm
Leistungsaufnahme	max 120 W	max 190 W	max 120 W	max 190 W
Kondensator	–	10 µF	–	10 µF
Schutzart	IP 67			
Maximales Drehmoment	320 Nm		300 Nm	
Nenn Drehmoment	220 Nm			
Drehmomentregelung	ölhydraulisch			
Geschwindigkeitseinstellung	ja			
Drehgeschwindigkeit des Torflügels	6°/s		7°/s	
Drehwinkel	150°		180°	
Hydrauliköl	GBD PH-03			
Betriebstemperatur	-20°C +60°C			
Überstromschalter	–	100°C	–	100°C
Endschalter	optional			
Maximale Länge des Torflügels	3 m <b>[2c]</b>		2,5 m <b>[2c]</b>	
Höchstgewicht des Torflügels	600 Kg <b>[2c]</b>			
Öffnungszeit 90°	15 s		13 s	
Garantierte hydraulische Blockierung bei Flügeln mit einer maximalen Länge von	2,0 m		1,5 m	
Mindestabstand zwischen Pfeiler und Drehachse	55 mm			
Gewicht des Antriebs	17 Kg (in Verkaufsausführung)		16 Kg (in Verkaufsausführung)	
Formel für die Berechnung der Einsatzhäufigkeit	$\%Fu = \frac{A + C}{A + C + P} \times 100$ <p>A = Öffnungszeit  C = Schließzeit  P = Insgesamte Pausendauer  A+C+P = Zeit zwischen zwei Öffnungen</p>			

### Kurve des maximalen Einsatzes

Aus den Graphiken [2a] und [2b] kann die Betriebszeit je nach gewünschter Einsatzhäufigkeit ermittelt werden.

### Anwendungsdiagramm

Aus der Grafik [2c] kann die maximale Länge des Torflügels je nach dessen Gewicht ermittelt werden.

## 3 - ABMESSUNGEN

Angaben zu Abbildung [3].

## 4 - NOMENKLATUR DES FUNDAMENTKASTENS

Angaben zu Abbildung [4].

- ① Selbsttragender Zapfen  $\varnothing 70$  mm.
- ② Stiftschrauben für die Befestigung des Antriebs.
- ③ Löcher zur Befestigung der Abdeckung.
- ④ Löcher  $\varnothing 40$  mm für den Durchgang des Versorgungskabel des Motors und des Endschaltekabels.
- ⑤ Loch  $\varnothing 60$  mm für die Drainage eines evtl. Wasserrückstaus.
- ⑥ Befestigungsschrauben der Abdeckung.
- ⑦ Verschluss des Zugangs zur manuellen Entriegelung.
- ⑧ Kastenabdeckung.

## 5 - NOMENKLATUR DES ANTRIEBS FLOOR

Angaben zu Abbildung [5].

- ① Drehbare, gerillte Verbindungsmuffe für die Übertragung der Bewegung.
- ② Schlitz für die Befestigung des Antriebs im Kasten.
- ③ Halterungsplatte des Antriebs.
- ④ ⑤ Ventile für die Geschwindigkeitseinstellung.
- ⑥ Entriegelungsventile.
- ⑦ ⑧ Ventil zur Einstellung des Drehmoments.
- ⑨ ⑩ Ventile zum Wählen der Umkehrbarkeit.

## D

**6 - VORSORGLICHE HINWEISE**

- Prüfen, ob die bauliche Ausführung des Tors für die Aufnahme des Antriebs geeignet ist.
- Prüfen, ob die fest angebrachten und beweglichen Teile des Tors unversehrt und robust genug sind oder ob sie verstärkt werden müssen.
- Prüfen, ob die einer Reibung ausgesetzten Teile, insbesondere die oberen Scharniere, reguliert werden müssen.
- Im Wirkungsbereich des Antriebs dürfen sich keinerlei Hindernisse befinden.
- Die Verlegung des Fundamentkastens muss in einem Bodenbereich erfolgen, in dem sich keine Kabel oder Rohre befinden und dessen Eigenschaften einen sicheren Halt gewährleisten.
- Prüfen, ob eine wirksame Erdung vorhanden ist.
- Die Installation weit genug von der Straße entfernt vornehmen, damit keine Gefahr für den Straßenverkehr besteht.
- Der automatisierte Eingang sollte (innen und außen) mit gut sichtbaren Hinweisschildern gekennzeichnet werden. Gegebenenfalls sind auch Verbotsschilder für den Durchgang von Fußgängern anzubringen.
- Sollten Zweifel an der Sicherheit der Installation auftreten, die Arbeiten unterbrechen und den Händler benachrichtigen.
- Prüfen, ob die bauliche Ausführung des Tors robust genug ist. In jedem Fall muss der Antrieb den Flügel an einer verstärkten Stelle anschieben.
- Prüfen, ob sich die Torflügel leicht von Hand über die gesamte Laufstrecke bewegen lassen.
- Kontrollieren, ob die Anschläge für die Öffnung und Schließung montiert wurden.
- Falls es sich nicht um ein neues, sondern um ein gebrauchtes Tor handelt, den Verschleißzustand sämtlicher Komponenten prüfen und defekte oder abgenutzte Teile reparieren oder ersetzen.
- Die Zuverlässigkeit und Sicherheit der Automation stehen in direktem Zusammenhang mit dem Bauzustand des Tors.

**7 - BESTIMMUNG DES LINKEN UND RECHTEN TORFLÜGELS UND INSTALLATION AUF DER INNENSEITE**

Der Antrieb kann entweder rechts oder links montiert werden, der Einheitlichkeit halber wird das Tor von der Innenseite her betrachtet (Öffnungsrichtung) **[7a]**.

Der Fundamentkasten kann entweder auf der halber Höhe des Durchgangs (herkömmliche Installation) **[7b]** oder auf der Innenseite installiert werden **[7c]**.

Am Boden müssen die Anschläge ① **[7b] [7c]** vorbereitet werden.

## 8 - EINMAUERN DES FUNDAMENTKASTENS

- 1 - Am Fuß des Pfeilers **[8a]** eine Grube ausheben und den Boden mit Kies **② [8a]** bedecken, um einen Wasserrückstau zu vermeiden.
- 2 - Das vorhandene untere Scharnier **① [8a]** wird nicht gebraucht und deshalb entfernt.
- 3 - Den Kasten unter Zuhilfenahme von Distanzstücken eben und waagrecht in die Grube setzen und darauf achten, dass der Zapfen auf dem Kasten mit dem oberen Scharnier des Torflügels übereinstimmt **[8b]**.
- 4 - Sicherstellen, dass die Kabelführungen **② [8b]** und das Rohr Ø 60 mm für die Drainage des Wassers **① [8b]** richtig verlegt sind.
- 5 - Den Kasten herausnehmen und eine erste Schicht Beton eingießen, die den Boden bildet.
- 6 - Sicherstellen, dass alle Öffnungen des Kastens verschlossen wurden, damit kein Beton eindringen kann.
- 7 - Den Kasten wieder in die Grube setzen und sicherstellen, dass er perfekt eben und waagrecht ausgerichtet ist.
- 8 - Den zweiten Betonguss vornehmen, um den Zwischenraum zwischen Grube und Kasten aufzufüllen.
- 9 - Warten, bis der Beton fest ist.

## 9 - INSTALLATION DES TORFLÜGELS

Der Antrieb FLOOR darf nicht in den Fundamentkasten gesetzt werden, bevor der Torflügel fertig installiert wurde, vor allem nicht, bevor alle Schweißarbeiten abgeschlossen wurden.

Das Tor kann auf zwei verschiedene Arten montiert werden:

### MONTAGEART 1

- Den selbsttragenden Zapfen **③ [9a]** aus dem Kasten nehmen, schmieren und wieder einsetzen.
- Die Kerbe **① [9a]** auf dem selbsttragenden Zapfen **③ [9a]** mit der Kerbe **② [9a]** auf dem Fundamentkasten in Übereinstimmung bringen.
- Das Tor auf direkt auf den selbsttragenden Zapfen **③ [9a]** setzen.
- Den Torflügel in die geschlossene Stellung bringen und prüfen, ob die Kerbe auf dem selbsttragenden Zapfen **① [9a]** weiterhin mit der Kerbe auf dem Kasten **② [9a]** übereinstimmt.
- Prüfen, ob der Flügel waagrecht ist und ob sich das obere Scharnier auf einer Achse mit dem selbsttragenden Zapfen befindet.
- Den Torflügel auf den Zapfen schweißen und den Kasten dabei nicht als Erdung für die Schweißmaschine verwenden, denn der Schweißstrom würde dann durch das Bronzelager auf dem Kasten gehen und dessen Eigenschaften verändern **[9b]**.

### MONTAGEART 2

- Ein ausreichend großes U-Profil besorgen (nicht mitgeliefert) **[9c]**.
- Den selbsttragenden Zapfen **③ [9a]** aus dem Kasten nehmen.
- Die geeignete Stelle für die Befestigung des selbsttragenden Zapfens auf dem U-Profil bestimmen **[9d]**.

## D

- Den selbsttragenden Zapfen so auf das U-Profil schweißen, dass das eingekerbte Ende im rechten Winkel zum U-Profil steht **[9e]**.
- Den selbsttragenden Zapfen schmieren.
- Den selbsttragenden Zapfen mit dem angeschweißten U-Profil in den Kasten einsetzen.
- Den Torflügel auf das U-Profil setzen.
- Sicherstellen, dass der Flügel perfekt waagrecht ist.
- Eine Platte entsprechender Größe ① **[9f]** in das U-Profil schweißen, um den Torflügel zu blockieren.

## 10 - MONTAGE DES ANTRIEBS

Wenn der Antrieb ausgetauscht werden muss oder der Fundamentkasten vor 2011 installiert wurde, sind die Hinweise in Kapitel **18** zu befolgen.

- Den Torflügel ungefähr 90° weit öffnen.
- Den Antrieb entriegeln (siehe Kapitel **11** Manuelle Betätigung).
- Einen Schlüssel oder ein anderes Werkzeug passender Größe ① **[10a]** in die Einkerbung auf der gerillten Verbindungsmuffe ② **[10a]** einlegen.
- Die gerillte Muffe in Schließrichtung drehen ② **[10a]**, bis der maximal mögliche Lauf erreicht wird.
- Die gerillte Muffe in Öffnungsrichtung ② **[10a]**, um ca. 100° drehen.
- Die gerillte Verbindungsmuffe ② **[10a]** herausnehmen und wieder so einsetzen, dass die Einkerbung wie in ② **[10b]** ausgerichtet ist.
- Den Antrieb in den Fundamentkasten einsetzen **[10b]**.
- Die Einkerbung auf dem selbsttragenden Zapfen und die Einkerbung auf der gerillten Verbindungsmuffe müssen miteinander übereinstimmen **[10b]**, damit der Antrieb vollständig eingesetzt werden kann. Ist es nicht möglich, den Antrieb mühelos einzusetzen, muss der Torflügel leicht gedreht werden, um für eine bessere Ausrichtung zu sorgen.
- Den Antrieb mit den Muttern befestigen ③ **[10b]**.

## 11 - MANUELLE BETÄTIGUNG (ENTRIEGELUNG)

- Den Verschluss ① **[11a]** auf der Abdeckung des Fundamentkastens mit Hilfe des mitgelieferten Entriegelungsschlüssels ② **[11a]** der mit einem Schraubenzieher ③ **[11a]** versehen ist, entfernen.
- Nach dem Entfernen des Verschlusses **[11b]** bekommt man Zugriff zum Ventil ④ **[5]**.
- Den mitgelieferten Sechskant-Entriegelungsschlüssel in die sechseckige Aufnahme auf dem Ventil ④ **[5]** einstecken.
- Den Schlüssel ohne übertriebenen Kraftaufwand mindestens eine halbe Umdrehung weit gegen den Uhrzeigersinn drehen **[11c]**.
- Zum Rückstellen auf den Automatikbetrieb den Schlüssel im Uhrzeigersinn drehen, bis das Ventil ④ **[5]** am Anschlag anstößt **[11d]**.

## 12 - REGULIERUNG DES AUSGEÜBTEN DREHMOMENTS

Um das ausgeübte Drehmoment zu erhöhen, die Ventile ⑦ und ⑧ [5]; mit Hilfe eines Schraubenschlüssels im Uhrzeigersinn drehen; um es zu vermindern, die Ventile gegen den Uhrzeigersinn drehen.

Beim LINKS installierten Antrieb:

- Das Ventil ⑦ [5] reguliert das Drehmoment der SCHLIESSUNG.
- Das Ventil ⑧ [5] reguliert das Drehmoment der ÖFFNUNG.

Beim RECHTS installierten Antrieb:

- Das Ventil ⑦ [5] reguliert das Drehmoment der ÖFFNUNG.
- Das Ventil ⑧ [5] reguliert das Drehmoment der SCHLIESSUNG.

### ACHTUNG:

Beim Einstellen des Drehmoments die Ventile behutsam stufenweise drehen, ohne sie ganz auf- oder zuzuschrauben und bedenken, dass das Drehmoment der Antriebe bereits im Zuge der Abnahme optimal eingestellt wurde.

Mit dem Antrieb werden Etiketten für die Angabe der Druckeinstellungen für die rechts und links montierte Version geliefert, die auf der Hydraulikzentrale anzubringen sind.

## 13 - GESCHWINDIGKEITSEINSTELLUNG

Die Ventile ④ und ⑤ [5] mit dem Schlüssel für die manuelle Betätigung ① [11] drehen: Durch Drehen im Uhrzeigersinn wird die Drehgeschwindigkeit des Tors vermindert; gegen den Uhrzeigersinn wird sie erhöht.

Beim LINKS installierten Antrieb:

- Das Ventil ④ [5] reguliert die Geschwindigkeit bei der ÖFFNUNG.
- Das Ventil ⑤ [5] reguliert die Geschwindigkeit bei der SCHLIESSUNG.

Beim RECHTS installierten Antrieb:

- Das Ventil ④ [5] reguliert die Geschwindigkeit bei der SCHLIESSUNG.
- Das Ventil ⑤ [5] reguliert die Geschwindigkeit bei der ÖFFNUNG.

### ACHTUNG:

Die Geschwindigkeit, die durch das Drehen der Ventile ④ und ⑤ [5] erzielt wird, wird von der Umgebungstemperatur beeinflusst. Sehr niedrige Geschwindigkeitseinstellungen können in Kombination mit niedrigen Temperaturen dazu führen, dass sich das Tor nicht öffnet/schließt.

## 14 - UMSTELLUNG DES ANTRIEBS ZWISCHEN NICHT UMKEHRBAR UND UMKEHRBAR

Der Antrieb FLOOR wird in der Version NICHT UMKEHRBAR hergestellt und verkauft. Bei Bedarf kann er bei der Öffnung oder bei der Schließung oder auch bei beiden umkehrbar gemacht werden.

Die Umkehrbarkeit des Antriebs wird von den Ventilen ⑨ und ⑩ [5] bestimmt. Werden sie bis zum kompletten Anzug im Uhrzeigersinn gedreht, ist der Antrieb nicht umkehrbar, werden sie gegen den Uhrzeigersinn gedreht, bis sich der Ventilkopf auf gleicher Höhe mit der Aluminiumfläche befindet, wird der Antrieb umkehrbar.

## D

Beim LINKS installierten Antrieb:

- Das Ventil ⑨ [5] reguliert die Umkehrbarkeit bei der ÖFFNUNG.
- Das Ventil ⑩ [5] reguliert die Umkehrbarkeit bei der SCHLIESSUNG.

Beim RECHTS installierten Antrieb:

- Das Ventil ⑨ [5] reguliert die Umkehrbarkeit bei der SCHLIESSUNG.
- Das Ventil ⑩ [5] reguliert die Umkehrbarkeit bei der ÖFFNUNG.

## 15 - MONTAGE DES ELEKTROSCHLOSSES

Angaben zu den Abbildungen [15a] und [15b].

Das Elektroschloss muss bei Torflügeln über 2,0 m verwendet werden.

- ① Elektroschloss.
- ② Befestigungsplatte Elektroschloss.
- ③ Riegelkopplung.
- ④ Anschlag für Riegelkopplung.
- ⑤ Riegel.
- ⑥ Durchgehender Zylinder (auf anfrage).
- ⑦ Tor.

## 16 - SONDERAUSSTATTUNG ENDSCHALTER

Auf dem Antrieb FLOOR kann ein als Einbausatz erhältlicher Endschalter mit Hall-Sensor installiert werden.

Wird der Endschalter mit einem geeigneten Steuergerät verwendet, ermöglicht er eine bessere und genauere Kontrolle der Bewegung des Torflügels; die besten Ergebnisse werden mit dem 24Vdc Antrieb FLOOR erzielt.

Der Einbausatz besteht aus:

- Einem Hall-Sensor ① [16a] der mit zwei Schrauben ② [16a] auf dem Antrieb befestigt wird
- Einer Blechscheibe ③ [16a] die mit zwei Schrauben ⑤ [16a] unter der gerillten Verbindungsmuffe ④ [16a] befestigt wird.
- Einem weißen und einem schwarzen Magnethalter aus Kunststoff ⑥ [16a], die mit jeweils zwei Schrauben ⑦ [16a] auf der Blechscheibe befestigt sind und um die herum sie sich nach Lockern der Befestigungsschrauben frei bewegen.

Auf jedem Magnethalter sind zwei Magnete mit derselben Polarisationsrichtung vormontiert; auf dem schwarzen Halter befinden sich zwei Magnete, die die Schließung kontrollieren, während die zwei Magnete auf dem weißen Halter die Öffnung kontrollieren [16b].

Der Anschlussplan des Sensors ist in Abb. [16c] zu sehen.

Bei Verwendung entsprechend ausgelegter Gi.Bi.Di. Steuergeräte bewirkt der erste Magnet, der sich über den Hall-Sensor bewegt, den Beginn der verlangsamten Bewegung und der zweite Magnet das Ende der verlangsamten Bewegung. Auf die Gebrauchsanleitung des Steuergeräts Bezug nehmen.



## 17 - ABSCHLIEßENDE PRÜFUNGEN

Die Automation mit Strom versorgen:

- Sofern vorhanden, prüfen, ob die Ablesung der Endschalter (Sonderausstattung) korrekt ist, indem das Tor manuell bewegt wird.

Einen oder mehrere komplette Öffnungs- und Schließzyklen durchführen, um Folgendes zu prüfen:

- Den korrekten Betrieb der Sicherheitsvorrichtungen;
- Die ordnungsgemäße Bewegung der Torflügel;
- Die Robustheit der Fundamentplatte;
- Dass das motorisierte Tor den von der Maschinenrichtlinie (2006/42/EG) festgelegten Mindestanforderungen zur Gewährleistung der Sicherheit entspricht

Genauere Details und Informationen zu den geltenden Normen sind auf folgender Internetseite zu finden:

**[www.gibidi.com](http://www.gibidi.com)**

## 18 - INSTALLATION DES ANTRIEBS FLOOR 880-884 IN EINEM BEREITS VORHANDENEN FLOOR KASTEN

Sollte der Antrieb in einem bereits vorhandenen Fundamentkasten installiert werden, muss geprüft werden, ob der Träger des Torflügels wie in ① **[18]** zu sehen, eingekerbt ist.

Ist diese Ausparung ① **[18]** nicht vorhanden, muss sie mit Hilfe geeigneter Werkzeuge (Winkelschleifer) ausgeführt werden. Die bearbeitete Stelle muss zum Schutz vor Rostbildung geschützt werden (Zinkspray).

## 19 - WARTUNG

Das Tor regelmäßigen Kontrollen unterziehen und dabei besonders auf Folgendes achten:

- Die Scharniere kontrollieren;
- Die einwandfreie Funktionstüchtigkeit der Sicherheitsvorrichtungen prüfen;
- Den Antrieb entriegeln und sicherstellen, dass der gesamte Lauf reibungsfrei ist;
- Den Zustand der selbstschmierenden Buchse prüfen.

Regelmäßig kontrollieren, ob die Quetschschutteinrichtung funktionstüchtig ist und ob das Entriegelungssystem, das eine manuelle Betätigung des Tors erlaubt, funktioniert (siehe entsprechenden Absatz).

Die an der Anlage installierten Sicherheitsvorrichtungen müssen alle sechs Monate überprüft werden.

Gi.Bi.Di. Srl. behält sich das Recht vor, die technischen Daten der Produkte ohne Vorankündigung im Sinne der Weiterentwicklung und Verbesserung des Produkts zu ändern.

## 20 - BETRIEBSSTÖRUNGEN

Bei jeder Funktionsstörung, die nicht behoben werden kann, die Stromzufuhr vom System trennen und einen Fachmann (den Monteur) benachrichtigen.

Während das Tor außer Betrieb gesetzt ist, die Entriegelung aktivieren, damit die Öffnung und Schließung manuell erfolgen können.

D

## EU-Konformitätserklärung

Der Hersteller:

**GI.BI.DI. S.r.l.**

Via Abetone Brennero, 177/B,  
46025 Poggio Rusco (MN) ITALY

erklärt, dass die Produkte:

**ÖLHYDRAULISCHER ANTRIEB FLOOR 854-850-884-880**

den folgenden Richtlinien entsprechen:

- **2014/30/UE;**
- **2014/35/UE;**

und dass die nachfolgenden harmonisierten Vorschriften angewendet wurden:

- **EN 61000-6-2:2005; EN 61000-6-3:2007 + A1:2011**
- **EN 60335-1:2002 + A1:2004+ A11:2004 + A12:2006 + A2:2006 + A13:2008 + A14:2010 + A15:2011; EN 60335-2-103:2003 + A11:2009;**

Das Produkt entspricht, auf die anwendbaren Teile begrenzt, folgenden Normen:

- **EN 13241-1:2003 + A1:2011; EN 12445:2002; EN 12453:2002; EN 12978:2003 +A1:2009.**

Darüber hinaus erklärt der Hersteller, dass das Produkt nicht verwendet werden darf, bis die Maschine, in die es eingebaut wird, für konform mit der Richtlinie 2006/42/EG erklärt wurde.

Datum 22/10/2021

Der gesetzliche Vertreter  
Michele Prandi



## INTRODUÇÃO

O operador FLOOR permite automatizar, de forma praticamente invisível, portões por portas de batentes.

O automatismo é composto por um operador enterrado, que transmite o movimento à porta, e por uma centralina oleodinâmica de distribuição integrada no operador.

**Os operadores FLOOR 850-854-880-884 são permutáveis com as versões FLOOR 830-824-810-812; consultar o capítulo 18.**

## ADVERTÊNCIAS PARA A INSTALAÇÃO

- Antes de proceder com a instalação é necessário predispor a montante do sistema um interruptor magneto-térmico e diferencial com capacidade máxima de 10A. O interruptor deve garantir uma separação omnipolar dos contactos, com distância de abertura de, pelo menos, 3 mm.
- Todos os materiais presentes na embalagem não devem ser deixados ao alcance de crianças por serem fontes potenciais de perigo.
- O construtor declina qualquer responsabilidade no que diz respeito ao correcto funcionamento do automatismo caso não sejam utilizadas as componentes e os acessórios de sua produção e adequados à aplicação prevista.
- No fim da instalação verificar sempre com atenção o funcionamento correcto do sistema e dos dispositivos utilizados.
- O presente manual de instruções destina-se a pessoas habilitadas para a instalação de "aparelhos sob tensão", portanto exige-se um bom conhecimento técnico em termos profissionais e o respeito pelas normas em vigor.
- A manutenção deve ser efectuada por pessoal qualificado.
- Antes de efectuar qualquer operação de limpeza ou manutenção, desligar o aparelho da rede de alimentação eléctrica.
- Este produto foi concebido e construído exclusivamente para a utilização indicada nesta documentação. Utilizações não indicadas nesta documentação poderão ser fonte de danos para o produto e fonte de perigo.
- Verificar o objectivo da utilização final e certificar-se que foram tomadas todas as medidas de segurança necessárias.
- A utilização dos produtos e a sua aplicação em usos diferentes dos previstos, não foram testados pelo construtor, por isso os trabalhos efectuados são da inteira responsabilidade do instalador.
- Assinalar a automação com placas de advertência que devem ser visíveis.
- Avisar o utilizador que crianças ou animais não devem brincar ou estar nas proximidades do portão.
- Proteger adequadamente os pontos de perigo mediante, por exemplo, a utilização de uma aresta sensível.
- Verificar que o sistema de ligação à terra foi realizado correctamente: Ligar todas as partes metálicas do fecho (portas, portões, etc.) e todas as componentes do sistema que possuam borne de ligação a terra.
- Para qualquer manutenção ou reparação utilizar exclusivamente peças originais.
- Não efectuar qualquer alteração das componentes do automatismo se não for expressamente autorizada pelo Fabricante.
- Utilizar materiais adequados para garantir a correcta conexão mecânica da cablagem e capazes de manter o grau de protecção IP 67.

## P

**ADVERTÊNCIAS PARA O UTILIZADOR**

Em caso de avaria ou anomalias de funcionamento desligar a alimentação a montante do aparelho e chamar a assistência técnica.

Verificar periodicamente o funcionamento correcto dos dispositivos de segurança.

As eventuais reparações devem ser efectuadas por pessoal especializado utilizando materiais originais e certificados.

O produto não deve ser utilizado por crianças ou pessoas com capacidades físicas, sensoriais ou mentais limitadas, ou sem experiência e conhecimento.

Não aceder à placa para regulações e/ou manutenções.

**ATENÇÃO: INSTRUÇÕES DE SEGURANÇA IMPORTANTES**

É importante para a segurança das pessoas observar estas instruções.  
Guardar o presente manual de instruções.

**1 - PREPARAÇÕES ELÉCTRICAS**

Preparar o sistema eléctrico conforme indicado [1] e na observância das normas em vigor para os sistemas eléctricos e outras normas nacionais. Manter completamente separadas as ligações de alimentação de rede das ligações de serviço (fotocélulas, arestas sensíveis, dispositivos de comando etc.).

**As componentes principais do automatismo são:**

- ① Sinalizador de luz intermitente: cabo de 2 condutores de 0,75 mm<sup>2</sup> (2x0,75).
- ② Antena; cabo coaxial blindado.
- ③ Selector de chave: cabo de 3 condutores de 0,5 mm<sup>2</sup> (3x0,5).
- ④ Receptor fotocélula: cabo de 4 condutores de 0,5 mm<sup>2</sup> (4x0,5).
- ⑤ Transmissor fotocélula: cabo de 2 condutores de 0,5 mm<sup>2</sup> (2x0,5).
- ⑥ Interruptor magneto-térmico omnipolar diferencial com abertura mínima dos contactos de 3 mm.  
Linha de alimentação para o aparelho 220-230Vac 50-60 Hz: cabo de 3 condutores de 1,5 mm<sup>2</sup> mín. (3x1,5) (observar as normas em vigor).
- ⑦ Contentor para aparelho electrónico: cabo 3x1,5 mm<sup>2</sup>.
- ⑧ **Operador 230Vac:**  
Alimentação: cabo de 4 condutores com 1,5 mm<sup>2</sup> cada um:  
**Cinza = comum do motor; Castanho = abertura; Preto = fecho; Amarelo/verde = terra**
- Operador 24Vdc:**  
Alimentação: cabo de 2 condutores com 2,5 mm<sup>2</sup> cada um para um comprimento do cabo de 6m no máximo, é depois necessário aumentar a secção do cabo:  
**Vermelho = positivo; Preto = negativo**
- Fim-de-curso opcional:**  
Cabo de 4 condutores com 0,5 mm<sup>2</sup>.
- ⑨ Borda sensível 8K2: cabo de 2 condutores de 0,5 mm<sup>2</sup> (2x0,5).
- ⑩ Fechadura eléctrica: cabo de 2 condutores com 1,5 mm<sup>2</sup> (2x1,5).
- ⑪ Retentores de paragem das portas em abertura e em fecho.

Para a colocação dos cabos utilizar tubos de passagem adequados.

É boa prática separar os cabos de alimentação de 230V dos cabos de ligação a acessórios, por isso é aconselhável a colocação de pelo menos dois tubos de passagem dos cabos.

### ATENÇÃO:

É importante que na linha de alimentação seja instalado, a montante do equipamento, um interruptor magneto-térmico diferencial omnipolar com abertura mínima dos contactos de 3 mm.

## 2 - DADOS TÉCNICOS

OPERADOR	FLOOR 854	FLOOR 850	FLOOR 884	FLOOR 880
Frequência de utilização (%Fu) a 20°C	80% [2a]	40% [2b]	80% [2a]	40% [2b]
Alimentação do motor	24Vdc 1500rpm	230Vac 1450rpm	24Vdc 1500rpm	230Vac 1450rpm
Potência absorvida	max 120 W	max 190 W	max 120 W	max 190 W
Condensador	–	10 µF	–	10 µF
Grau de protecção	IP 67			
Binário máximo	320 Nm		300 Nm	
Binário nominal	220 Nm			
Regulação do binário	oleodinâmica			
Regulação da velocidade	sim			
Velocidade de rotação da porta	6°/s		7°/s	
Ângulo de rotação	150°		180°	
Óleo hidráulico	GBD PH-03			
Temperatura de funcionamento	-20°C +60°C			
Protecção térmica	–	100°C	–	100°C
Fim de percurso	optional			
Comprimento máximo da porta	3 m [2c]		2,5 m [2c]	
Peso máximo da porta	600 Kg [2c]			
Tempo de abertura de 90°	15 s		13 s	
Bloqueio hidráulico garantido para portas com comprimento máximo	2,0 m		1,5 m	
Quota mínima entre pilar e eixo de rotação	55 mm			
Peso operador	17 Kg (conforme vendido)		16 Kg (conforme vendido)	
Fórmula para o cálculo da frequência de utilização	$\%Fu = \frac{A + C}{A + C + P} \times 100$ <p>A = Tempo de abertura  C = Tempo de fecho  P = Tempo de pausa total  A+C+P = Tempo que decorre entre duas aberturas</p>			

## P

**Curva de utilização máxima**

A partir dos gráficos [2a] e [2b] é possível calcular o tempo de funcionamento com base na frequência de utilização desejada.

**Diagrama aplicativo**

A partir do gráfico [2c] é possível determinar o comprimento máximo da porta com base no peso da mesma.

**3 - DIMENSÕES**

Referências à imagem [3].

**4 - NOMENCLATURA DA CAIXA DE FUNDAÇÃO**

Referências à imagem [4].

- ① Pino autoportante de Ø70 mm.
- ② Pernos roscados para fixação do operador.
- ③ Furos de fixação da tampa.
- ④ Furos de Ø40 mm para a passagem do cabo eléctrico de alimentação do motor e cabo fim-de-curso.
- ⑤ Furo de Ø60 mm de drenagem para evitar acumulação de água.
- ⑥ Parafusos de fixação da tampa.
- ⑦ Tampa de acesso ao desbloqueio manual.
- ⑧ Tampa da caixa.

**5 - NOMENCLATURA DO OPERADOR FLOOR**

Referências à imagem [5].

- ① Acoplamento canelado orientável para a transmissão do movimento.
- ② Ilhós de fixação do operador no interior da caixa.
- ③ Placa de suporte do operador.
- ④ ⑤ Cursores de regulação da velocidade.
- ⑥ Cursores de desbloqueio.
- ⑦ ⑧ Válvula de regulação do binário expresso.
- ⑨ ⑩ Cursores para selecção da reversibilidade.

## 6 - AVISOS PRÉVIOS

- Verificar se a estrutura do portão é adequada para acolher o operador.
- Verificar se as partes fixas e móveis do portão estão estruturalmente íntegras e adequadas ou se requerem obras de reforço.
- Verificar se as partes sujeitas a atritos, especialmente a dobradiça superior, não requerem trabalhos de regulação.
- No campo de acção do operador não devem existir quaisquer tipos de obstáculos.
- A colocação da caixa de fundação deve ser efectuada numa área de terreno sem cabos e tubagens e com características que possam garantir uma retenção adequada.
- Verificar a existência de uma tomada de terra eficiente.
- Executar a instalação suficientemente afastada da estrada de modo a não representar perigo para a circulação.
- É boa prática assinalar a entrada automatizada através de placas de advertência de fácil visibilidade (dentro e fora) e se for o caso, avisar os peões sobre a proibição de passagem.
- Caso existam dúvidas sobre a segurança da instalação, suspender o trabalho e contactar o revendedor.
- Verificar se a estrutura do portão é suficientemente sólida. De qualquer forma o actuador deve empurrar a porta num ponto reforçado.
- Verificar se as portas se movimentam manualmente e sem esforço por todo o curso.
- Verificar se foram instalados os retentores de paragem das portas em abertura e em fecho.
- Se já houver uma instalação do portão, verificar o estado de desgaste de todos os componentes, reparar ou substituir as partes defeituosas ou gastas.
- A fiabilidade e segurança da automatização são directamente influenciadas pelo estado da estrutura do portão.

## 7 - DEFINIÇÃO DA PORTA ESQUERDA-DIREITA E INSTALAÇÃO NA LINHA CENTRAL-INTERNA

O actuador pode ser direito ou esquerdo e por norma geral observa-se o portão do lado interior ( direcção de abertura) **[7a]**.

A instalação da caixa de função pode ser realizada na linha central da passagem (instalação clássica) **[7b]** ou no interior da passagem **[7c]**.

É necessário preparar os retentores de paragem no solo ① **[7b] [7c]**.

## P

**8 - CIMENTAÇÃO DA CAIXA DE FUNDAÇÃO**

- 1 - Fazer uma cavidade no terreno por debaixo do pilar **[8a]**, criar uma base de cascalho para evitar a acumulação de água ② **[8a]**.
- 2 - A dobradiça inferior preexistente não tem utilidade e deve ser removida ① **[8a]**.
- 3 - Com o uso de espaçadores, colocar a caixa dentro da cavidade correctamente nivelada com o nível de bolha e prestar atenção para que o pino existente na caixa fique em eixo com a dobradiça superior da porta **[8b]**.
- 4 - Certificar-se de ter preparado correctamente os tubos de passagem dos cabos ② **[8b]** e o tubo de Ø60 mm para a drenagem da água ① **[8b]**.
- 5 - Extrair a caixa da cavidade e executar a primeira aplicação de betão para criar o fundo.
- 6 - Assegurar-se de ter tapado todos os orifícios existentes na caixa ou o betão entrará dentro da mesma.
- 7 - Voltar a introduzir a caixa na cavidade, verificar se a caixa ainda se encontra nivelada usando o nível de bolha.
- 8 - Efectuar a segunda aplicação de betão para preencher os espaços entre a caixa e a cavidade.
- 9 - Esperar que o betão endureça.

**9 - INSTALAÇÃO DA PORTA**

O operador FLOOR não deve estar presente dentro da caixa de fundação até à completa instalação da porta, especialmente enquanto não tiverem sido executadas todas as soldaduras.

A montagem do portão pode ser feita de dois modos:

**MODO 1**

- Extrair o pino autoportante ③ **[9a]** da caixa, lubrificá-lo com massa consistente e voltar a introduzi-lo.
- Alinhar o entalhe ① **[9a]** existente no pino autoportante ③ **[9a]** e o entalhe ② **[9a]** existente na caixa de fundação.
- Apoiar o portão directamente sobre o pino autoportante ③ **[9a]**.
- Colocar a porta em posição de fecho, verificando que seja mantido o alinhamento entre o entalhe no pino autoportante ① **[9a]** e o entalhe na caixa ② **[9a]**.
- Verificar se a porta está nivelada e se a dobradiça superior da porta está em eixo com o pino autoportante.
- Soldar a porta ao pino; evitar usar a caixa como massa para a soldadura, porque a corrente de soldadura passaria através da chumaceira existente na caixa danificando as suas características **[9b]**.

**MODO 2**

- Providenciar um perfil em U (não fornecido) de dimensões apropriadas **[9c]**.
- Extrair o pino autoportante ③ **[9a]** da caixa de fundação.
- Marcar no perfil em U a zona de fixação ideal do pino autoportante **[9d]**.



- Soldar o pino autoportante ao perfil em U de forma que a extremidade fresada fique perpendicular ao perfil em U **[9e]**.
- Lubrificar com massa consistente o pinhão autoportante.
- Introduzir na caixa o pino autoportante com o perfil em U soldado.
- Colocar a porta no perfil em U.
- Assegurar-se que a porta esteja nivelada.
- Soldar ao perfil em U uma pequena placa de dimensões adequadas ① **[9f]** para bloquear a porta.

## 10 - INSTALAÇÃO DO OPERADOR

*Em caso de substituição do operador e se a caixa de fundação tiver sido instalada antes de 2011, prestar atenção ao descrito no capítulo 18.*

- Mover a porta no sentido de abertura em cerca de 90°.
- Desbloquear o operador (ver capítulo 11 “Manobra Manual”).
- Introduzir uma chave ou outra ferramenta de dimensões apropriadas ① **[10a]** na fenda existente no acoplamento canelado ② **[10a]**.
- Rodar o acoplamento canelado ② **[10a]** no sentido do fecho até atingir o curso máximo disponível.
- Rodar o acoplamento canelado ② **[10a]** no sentido de abertura em cerca de 100°.
- Extrair o acoplamento canelado ② **[10a]** e reintroduzi-lo com a fenda alinhada como em ② **[10b]**.
- Introduzir o operador na caixa de fundação **[10b]**.
- A fenda do pino autoportante e a fenda do acoplamento canelado deverão estar alinhadas **[10b]** de forma a permitir a total introdução do operador, se o operador não entrar facilmente será necessário actuar sobre a porta, rodando-a ligeiramente, para efectuar um melhor alinhamento.
- Fixar o operador com as porcas ③ **[10b]**.

## 11 - MANOBRA MANUAL (DESBLOQUEIO)

- Desaparafusar a tampinha ① **[11a]** existente tampa da caixa de fundação utilizando a chave de desbloqueio fornecida ② **[11a]** na qual existe uma fenda para chave de fendas ③ **[11a]**.
- Uma vez retirada a tampinha **[11b]** tem-se acesso ao cursor ④ **[5]**.
- Introduzir a chave hexagonal de desbloqueio fornecida na cavidade hexagonal existente no cursor ④ **[5]**.
- Rodar a chave no sentido anti-horário pelo menos meia volta, sem forçar **[11c]**.
- Para repor em automático rodar a chave no sentido horário até que o cursor ④ **[5]** fique retido **[11d]**.

## P

**12 - REGULAÇÃO DO BINÁRIO EXPRESSO**

Para aumentar o binário expresso, rodar em sentido horário com o auxílio de uma chave de fendas, as válvulas ⑦ e ⑧ [5]; para diminuir o binário expresso, rodar as válvulas em sentido anti-horário.

Detalhadamente no operador instalado na porta ESQUERDA:

- A válvula ⑦ [5] regula o binário de FECHO.
- A válvula ⑧ [5] regula o binário de ABERTURA.

Detalhadamente no operador instalado na porta DIREITA:

- A válvula ⑦ [5] regula o binário de ABERTURA.
- A válvula ⑧ [5] regula o binário de FECHO.

**ATENÇÃO:**

Ao efectuar a operação de regulação do binário, rodar suave e gradualmente as válvulas sem desaparafusá-las ou aparafusá-las completamente, tendo em consideração que os operadores são fornecidos com a força já regulada de forma ideal durante a fase de teste.

O operador é fornecido com etiquetas de regulações da pressão para a versão direita e esquerda a aplicar na centralina.

**13 - REGULAÇÃO DA VELOCIDADE**

Utilizando a chave para a manobra manual ① [11], actuar sobre os cursores ④ e ⑤ [5]: rodando-os em sentido horário, a velocidade de rotação do portão diminui; em sentido anti-horário, aumenta.

Detalhadamente no operador instalado na porta ESQUERDA:

- A válvula ④ [5] regula a velocidade em ABERTURA.
- A válvula ⑤ [5] regula a velocidade em FECHO.

Detalhadamente no operador instalado na porta DIREITA:

- A válvula ④ [5] regula a velocidade em FECHO.
- A válvula ⑤ [5] regula a velocidade em ABERTURA.

**ATENÇÃO:**

As velocidades obtidas ao actuar-se sobre as válvulas ④ e ⑤ [5] são influenciadas pela temperatura ambiente. Regulações muito baixas da velocidade associadas à chegada de temperaturas baixas podem provocar a falta de abertura/fecho da porta.

**14 - CONVERSÃO DO OPERADOR IRREVERSÍVEL-REVERSÍVEL**

O operador FLOOR é produzido e vendido como IRREVERSÍVEL; se necessário, é possível torná-lo reversível na abertura ou no fecho ou mesmo em ambos.

A reversibilidade do operador é regulada pelos cursores ⑨ e ⑩ [5], rodando-os em sentido horário até ao aperto completo o operador fica irreversível; rodando-o no sentido anti-horário até levar a cabeça do cursor em linha com o cabeçote de alumínio, o operador torna-se reversível.

Detalhadamente no operador instalado na porta ESQUERDA:

- A válvula ⑨ [5] controla a reversibilidade em ABERTURA.
- A válvula ⑩ [5] controla a reversibilidade em FECHO.

Detalhadamente no operador instalado na porta DIREITA:

- A válvula ⑨ [5] controla a reversibilidade em FECHO.
- A válvula ⑩ [5] controla a reversibilidade em ABERTURA.

## 15 - MONTAGEM DA FECHADURA ELÉCTRICA

Referências às imagens [15a] e [15b]. A fechadura eléctrica é obrigatória para portas superiores a 2,0 m.

- ① Fechadura eléctrica.
- ② Placa de fixação da fechadura eléctrica.
- ③ Engate com trinco.
- ④ Fim-do-percurso por engate com trinco.
- ⑤ Trinco.
- ⑥ Barrilete passante (sob pedido).
- ⑦ Portão.

## 16 - GRUPO FIM-DE-CURSO OPCIONAL

No operador FLOOR é possível instalar o kit fim-de-curso com sensor de efeito Hall.

O kit fim-de-curso permite, se utilizado com equipamento de comando adequado, um melhor e mais preciso controlo do movimento da porta; são obtidas melhores vantagens com o operador FLOOR de 24Vdc.

O kit é composto por:

- Sensor de efeito Hall ① [16a] que é fixado no corpo do operador com dois parafusos ② [16a].
- Um disco em chapa ③ [16a] que é fixado sob o acoplamento canelado ④ [16a] com dois parafusos ⑤ [16a].
- Dois porta-ímanes em plástico ⑥ [16a], um de cor preta e um de cor branca, que são fixados no disco em chapa com dois parafusos de ⑦ [16a] cada um e nos quais, afrouxando os parafusos de fixação, estarão livres de deslizar.

Sobre cada porta-íman são pré-montados dois ímanes orientados no mesmo sentido de polarização; no porta-ímanes preto estão pré-montados dois ímanes que controlam o fecho; no porta-íman branco estão pré-montados dois ímanes que controlam a abertura [16b].

O esquema de ligação do sensor está na Fig. [16c].

Ao utilizar centrais Gi.Bi.Di. devidamente preparadas, o primeiro íman que passa no sensor de efeito hall determina o início do movimento em abrandamento e o segundo íman determina o fim do movimento em abrandamento. Consultar as instruções da central de comando.

## P

**17 - VERIFICAÇÕES FINAIS**

Alimentar a automatização:

- Se presentes, verificar a leitura correcta dos fins-de-curso (opcionais), movendo manualmente a porta.

Efectuar um ou mais ciclos completos de abertura e fecho verificando:

- O funcionamento correcto dos dispositivos de segurança;
- O movimento regular das portas;
- A solidez da placa de fundação;
- Se o portão motorizado está em conformidade com os requisitos essenciais de segurança da directiva sobre máquinas (2006/42/CE)

Para mais detalhes e informações sobre as normativas de referência, aceder ao sítio da Internet:

**www.gibidi.com**

**18 - INSTALAÇÃO DO OPERADOR FLOOR 880-884 NUMA CAIXA FLOOR PREEXISTENTE**

Em caso de ser necessário realizar a instalação do operador dentro de uma caixa preexistente, deve verificar-se se a caixa possui o pilar de suporte da porta perfilada como em ① **[18]**.

Se a caixa não apresentar as folgas em ① **[18]** será necessário criá-las com a utilização de instrumentos apropriados (flexíveis), na zona trabalhada será necessário aplicar um revestimento protector para evitar oxidações (spray de zinco).

**19 - MANUTENÇÃO**

Efectuar controlos periódicos do portão, com especial atenção:

- Verificar as dobradiças;
- Verificar o bom funcionamento dos dispositivos de segurança;
- Desbloquear o operador e verificar se não existem pontos de fricção durante todo o curso;
- Verificar o estado do casquilho auto-lubrificante.

Verificar periodicamente o funcionamento correcto das seguranças e a eficiência dos sistemas de anti-esmagamento desbloqueio que permite o funcionamento manual (ver o respectivo parágrafo).

Os dispositivos de segurança instalados no sistema devem ser verificados a cada seis meses.

A Gi.Bi.Di. S.r.l. reserva-se o direito de modificar os dados técnicos sem aviso prévio, em função da evolução do produto.

**20 - MAUFUNIONAMENTO**

Em caso de qualquer anomalia no funcionamento não solucionada, desligar a alimentação do sistema e solicitar a intervenção de pessoal qualificado (instalador).

No período de fora de serviço, activar o desbloqueio manual para permitir a abertura e o fecho manual.

## Declaração de conformidade UE

O fabricante:

**GI.BI.DI. S.r.l.**

Via Abetone Brennero, 177/B,  
46025 Poggio Rusco (MN) ITALY

declara que os produtos:

**OPERADOR OLEODINÂMICO FLOOR 854-850-884-880**

estão em conformidade com as seguintes Directivas:

- **2014/30/UE;**
- **2014/35/UE;**

e que foram aplicadas as seguintes normas harmonizadas:

- **EN 61000-6-2:2005; EN 61000-6-3:2007 + A1:2011**
- **EN 60335-1:2002 + A1:2004 + A11:2004 + A12:2006 + A2:2006 + A13:2008 + A14:2010 + A15:2011; EN 60335-2-103:2003 + A11:2009;**

O produto está em conformidade, quando aplicável, com as seguintes normas:

- **EN 13241-1:2003 + A1:2011; EN 12445:2002; EN 12453:2002; EN 12978:2003 + A1:2009.**

Também declara que o produto não deve ser usado até que a máquina na qual está incorporado tenha sido declarada em conformidade com a diretiva 2006/42 / EC.

Data 22/07/2022

O Representante legal  
Michela Prandi



GR

**ΕΙΣΑΓΩΓΗ**

Ο μηχανισμός FLOOR επιτρέπει τον αυτοματισμό, με τρόπο πρακτικά αόρατο, κιγκλιδωμάτων με κλειόμενες όψεις.

Ο αυτοματισμός αποτελείται από ένα υπόγειο μηχανισμό, που μεταδίδει την κίνηση στην όψη και από ένα ελαιοδυναμικό κέντρο κατανομής ενσωματωμένο στο μηχανισμό.

**Οι μηχανισμοί FLOOR 850-854-880-884 είναι εναλλάξιμοι με τις εκδόσεις FLOOR 810-812-830-824, ανατρέξτε στο κεφάλαιο 18.**

**ΠΡΟΕΙΔΟΠΟΙΗΣΗ ΓΙΑ ΤΗΝ ΕΓΚΑΤΑΣΤΑΣΗ**

- Πριν προχωρήσετε στην εγκατάσταση θα πρέπει να προβλέψετε, στην αρχή του συστήματος, για έναν μαγνητοθερμικό και διαφορικό διακόπτη μέγιστης παροχής 10Α. Ο διακόπτης πρέπει να εξασφαλίζει ένα πολυπολικό διαχωρισμό των επαφών, με ελάχιστο άνοιγμα επαφών 3mm.
- Όλα τα υλικά της συσκευασίας δεν πρέπει να αφηθούν στη διάθεση παιδιών, δεδομένου ότι αποτελούν δυνητικές πηγές κινδύνου.
- Ο κατασκευαστής αποποιείται κάθε ευθύνης για τη σωστή λειτουργία του αυτοματισμού στην περίπτωση που δεν χρησιμοποιούνται τα μέρη και τα αξεσουάρ δικής μας παραγωγής και κατάλληλα για την προβλεπόμενη εφαρμογή.
- Στο τέλος της εγκατάστασης να ελέγχετε πάντα προσεκτικά τη σωστή λειτουργία του συστήματος και των χρησιμοποιούμενων συσκευών.
- Αυτό το εγχειρίδιο οδηγιών απευθύνεται σε άτομα εξουσιοδοτημένα για την εγκατάσταση "συσκευών υπό τάση", συνεπώς απαιτεί καλή γνώση της τεχνικής, ασκούμενης ως επάγγελμα και σύμφωνα με τους ισχύοντες κανονισμούς.
- Η συντήρηση πρέπει να διενεργείται από ειδικευμένο προσωπικό.
- Πριν από οποιαδήποτε εργασία καθαρισμού ή συντήρησης, αποσυνδέετε τη συσκευή από το ηλεκτρικό δίκτυο τροφοδοσίας.
- Το προϊόν αυτό σχεδιάστηκε και κατασκευάστηκε αποκλειστικά για τη χρήση που υποδεικνύεται στη τεκμηρίωση αυτή. Χρήσεις μη αναφερόμενες στην τεκμηρίωση αυτή μπορεί να αποτελέσουν πηγή βλαβών στο προϊόν και πηγή κινδύνου.
- Ελέγξτε το σκοπό της τελικής χρήσης και βεβαιωθείτε ότι έχετε λάβει όλα τα αναγκαία μέτρα ασφάλειας.
- Η χρησιμοποίηση των προϊόντων και ο προορισμός τους για χρήσεις διαφορετικές από τις προβλεπόμενες, δεν δοκιμάστηκε από τον κατασκευαστή, συνεπώς οι εκτελούμενες εργασίες γίνονται υπό την απόλυτη ευθύνη του εγκαταστάτη.
- Επισημάνετε τον αυτοματισμό με πινακίδες ειδοποίησης που πρέπει να είναι ορατές.
- Ειδοποιείτε το χρήστη ότι τα παιδιά ή τα ζώα δεν θα πρέπει να παίζουν ή να στέκονται πλησίον του κιγκλιδώματος.
- Να προστατεύετε επαρκώς τα επικίνδυνα σημεία, για παράδειγμα μέσω της χρήσης ενός ευαίσθητου πλευρού.
- Ελέγχετε αν η εγκατάσταση γείωσης είναι σωστά υλοποιημένη: συνδέετε όλα τα μεταλλικά μέρη του κλεισίματος (θύρες, κάγκελα, κλπ.) και όλα τα εξαρτήματα της εγκατάστασης που διαθέτουν ακροδέκτη γείωσης.
- Χρησιμοποιείτε αποκλειστικά αυθεντικά μέρη για οποιαδήποτε συντήρηση ή επισκευή.
- Μην διενεργείτε καμία τροποποίηση στα εξαρτήματα του αυτοματισμού αν δεν υπάρχει ρητή εξουσιοδότηση από την Εταιρεία.
- Να χρησιμοποιείτε κατάλληλα υλικά για τη διασφάλιση της σωστής μηχανικής σύνδεσης της καλωδίωσης και τέτοια που να διατηρείται ο βαθμός προστασίας IP 67.

## ΠΡΟΕΙΔΟΠΟΙΗΣΕΙΣ ΓΙΑ ΤΟ ΧΡΗΣΤΗ

Σε περίπτωση βλάβης ή ανωμαλιών λειτουργίας αποσυνδέστε την τροφοδοσία στην αρχή της συσκευής και καλέστε την τεχνική υποστήριξη.

Να ελέγχετε περιοδικά τη λειτουργία των διατάξεων ασφαλείας.

Οι ενδεχόμενες επισκευές πρέπει να γίνονται από ειδικευμένο προσωπικό χρησιμοποιώντας αυθεντικά και πιστοποιημένα υλικά.

Το προϊόν δεν πρέπει να χρησιμοποιείται από παιδιά ή άτομα με μειωμένες φυσικές, αισθησιακές ή νοητικές ικανότητες, ή χωρίς πείρα και γνώση.

Μην επεμβαίνετε στην κάρτα για ρυθμίσεις ή/και συντήρηση.



### ΠΡΟΣΟΧΗ: ΣΗΜΑΝΤΙΚΕΣ ΟΔΗΓΙΕΣ ΑΣΦΑΛΕΙΑΣ

Είναι σημαντικό για την ασφάλεια των ατόμων να ακολουθείτε τις παρακάτω οδηγίες. Διατηρείτε το παρόν εγχειρίδιο οδηγιών.

## 1 - ΠΡΟΕΤΟΙΜΑΣΙΑ ΗΛΕΚΤΡΙΚΩΝ

Προετοιμάστε το ηλεκτρικό σύστημα όπως φαίνεται [1] με βάση τους ισχύοντες κανονισμούς για τα ηλεκτρικά συστήματα και τους εθνικούς κανονισμούς. Να διατηρείτε σαφώς χωριστές τις συνδέσεις τροφοδοσίας δικτύου από τις συνδέσεις υπηρεσίας (φωτοκυτόπαρα, ευαίσθητα πλαϊνά, διατάξεις χειρισμού, κλπ.).

**Τα κύρια εξαρτήματα του αυτοματισμού είναι:**

- ① Σηματοδότης με φως αναλαμπής: καλώδιο 2 αγωγών των 0,75 mm<sup>2</sup> (2x0,75).
- ② Κεραία: ομοαξονικό θωρακισμένο καλώδιο.
- ③ Επιλογέας με κλειδί: καλώδιο 3 αγωγών των 0,5 mm<sup>2</sup> (3x0,5).
- ④ Δέκτης φωτοκυττάρου: καλώδιο 4 αγωγών των 0,5 mm<sup>2</sup> (4x0,5).
- ⑤ Μεταδότης φωτοκυττάρου: καλώδιο 2 αγωγών των 0,5 mm<sup>2</sup> (2x0,5).
- ⑥ Διαφορικός-μαγνητοθερμικός διακόπτης με ελάχιστο άνοιγμα των επαφών ίσο με 3 mm.  
Γραμμή τροφοδοσίας της συσκευής 220-230Vac 50-60Hz: καλώδιο 3 αγωγών των 1,5 mm<sup>2</sup> min. (3x1,5)  
(Τηρείτε τους ισχύοντες κανονισμούς).
- ⑦ Κουτί ηλεκτρονικής συσκευής: καλωδίου 3x1,5 mm<sup>2</sup>.
- ⑧ **Μηχανισμός 230Vac:**  
Τροφοδοσία: καλώδιο 4 αγωγών των 1,5 mm<sup>2</sup> έκαστος:  
**Γκρι = κοινό κινητήρα; Καφέ = άνοιγμα; Μαύρο = κλείσιμο; Κίτρινο/πράσινο = γείωση**
- Μηχανισμός 24Vdc:**  
Τροφοδοσία: καλώδιο 2 αγωγών των 2,5mm<sup>2</sup> έκαστος για ένα μέγιστο μήκος καλωδίου 6m, πέραν του οποίου χρειάζεται να αυξηθεί η διατομή του καλωδίου:  
**Κόκκινο = θετικό; Μαύρο = αρνητικό**
- Προαιρετικός αναστολέας τέλους διαδρομής:**  
Καλώδιο 4 αγωγών των 0,5 mm<sup>2</sup>.
- ⑨ Ευαίσθητο άκρο 8K2: καλώδιο 2 αγωγών των 0,5 mm<sup>2</sup> (2x0,5).
- ⑩ Ηλεκτρική κλειδαριά: καλώδιο 2 αγωγών των 1,5 mm<sup>2</sup> (2x1,5).
- ⑪ Άνοιγμα και κλείσιμο μηχανικές στάσεις.

## GR

Για την τοποθέτηση των καλωδίων χρησιμοποιήστε κατάλληλους σωλήνες διέλευσης.

Είναι καλό να διαχωρίζετε τα καλώδια τροφοδοσίας 230V από τα καλώδια σύνδεσης αξεσουάρ, συνεπώς προτείνεται η διευθέτηση τουλάχιστον δύο σωλήνων διέλευσης καλωδίων.

**ΠΡΟΣΟΧΗ:**

Είναι σημαντικό στη γραμμή τροφοδοσίας να εγκατασταθεί, στην αρχή του εξοπλισμού, ένας διαφορικός-μαγνητοθερμικός πολυπολικός διακόπτης με ελάχιστο άνοιγμα των επαφών ίσο με 3 mm.

**2 - ΤΕΧΝΙΚΑ ΣΤΟΙΧΕΙΑ**

ΜΗΧΑΝΙΣΜΟΣ	FLOOR 854	FLOOR 850	FLOOR 884	FLOOR 880
Συχνότητα χρήσης (%Fu) σε 20°C	80% <b>[2a]</b>	40% <b>[2b]</b>	80% <b>[2a]</b>	40% <b>[2b]</b>
Ηλεκτρικός κινητήρας	24Vdc 1500rpm	230Vac 1450rpm	24Vdc 1500rpm	230Vac 1450rpm
Απορροφούμενη Ισχύς	max 120 W	max 190 W	max 120 W	max 190 W
Πυκνωτής	-	10 μF	-	10 μF
Βαθμός προστασίας	IP 67			
Μέγιστη ροπή	320 Nm		300 Nm	
Ονομαστική ροπή	220 Nm			
Ρύθμιση της ροπής	ελαιοδυναμικά			
Ρύθμιση της ταχύτητας	Ναί			
Ταχύτητα περιστροφής της όψης	6°/s		7°/s	
Γωνία περιστροφής	150°		180°	
Υδραυλικό λάδι	GBD PH-03			
Θερμοκρασία λειτουργίας	-20°C +60°C			
Θερμική προστασία	-	100°C	-	100°C
Τερματικό στοπ	προαιρετικό			
Μέγιστο μήκος όψης	3 m <b>[2c]</b>		2,5 m <b>[2c]</b>	
Μέγιστο βάρος όψης	600 Kg <b>[2c]</b>			
Χρόνος ανοίγματος σε 90°	15 s		13 s	
Υδραυλικό μπλοκ εγγυημένο για όψεις μέγιστου μήκους	2,0 m		1,5 m	
Ελάχιστη απόσταση μεταξύ στήλης και άξονα περιστροφής	55 mm			
Βάρος μηχανισμού	17 Kg (όπως πωλείται)		16 Kg (όπως πωλείται)	
Τύπος για τον υπολογισμό της συχνότητας χρήσης	$\%Fu = \frac{A + C}{A + C + P} \times 100$ <p>A = Χρόνος ανοίγματος C = Χρόνος κλεισίματος P = Χρόνος συνολικής παύσης A+C+P = Χρόνος που μεσολαβεί μεταξύ δύο ανοιγμάτων</p>			



### Καμπύλη Μέγιστης χρησιμοποίησης

Από τα γραφήματα [2a] και [2b] μπορεί να εξαχθεί ο χρόνος λειτουργίας με βάση την επιθυμητή συχνότητα χρήσης.

### Διάγραμμα εφαρμογής

Από το γραφικό [2c] μπορείτε να καθορίσετε το μέγιστο μήκος της όψης με βάση του βάρους της.

## 3 - ΔΙΑΣΤΑΣΕΙΣ

Αναφορές στην εικόνα [3].

## 4 - ΟΝΟΜΑΤΟΛΟΓΪΑ ΚΙΒΩΤΪΟΥ ΘΕΜΕΛΪΩΣΗΣ

Αναφορές στην εικόνα [4].

- ① Αυτοφερόμενος πείρος  $\varnothing 70$  mm.
- ② Μπουζόνια για τη στερέωση του μηχανισμού.
- ③ Οπές στερέωσης καπακιού.
- ④ Οπές  $\varnothing 40$  mm για τη διέλευση του ηλεκτρικού καλωδίου τροφοδοσίας του κινητήρα και καλωδίου αναστολέα τέλους διαδρομής.
- ⑤ Οπή  $\varnothing 60$  mm αποστράγγισης για την αποφυγή δημιουργίας στάσιμων νερών.
- ⑥ Βίδες στερέωσης καπακιού.
- ⑦ Πώμα πρόσβασης στη χειροκίνητη απασφάλιση.
- ⑧ Καπάκι κιβωτίου.

## 5 - ΟΝΟΜΑΤΟΛΟΓΪΑ ΜΗΧΑΝΙΣΜΟΥ FLOOR

Αναφορές στην εικόνα [5].

- ① Κυλινδρικό αυλακωτό περίβλημα στρεφόμενο για τη μετάδοση της κίνησης.
- ② Ανοίγματα στερέωσης μηχανισμού εντός του κιβωτίου.
- ③ Πλάκα στήριξης του μηχανισμού.
- ④ ⑤ Δρομείς ρύθμισης ταχύτητας.
- ⑥ Δρομείς απασφάλισης.
- ⑦ ⑧ Βαλβίδα ρύθμισης υφιστάμενης ροπής.
- ⑨ ⑩ Δρομείς για την επιλογή της αντιστρεψιμότητας.

## GR

**6 - ΠΡΟΚΑΤΑΡΚΤΙΚΕΣ ΠΡΟΕΙΔΟΠΟΙΗΣΕΙΣ**

- Βεβαιωθείτε αν η δομή του κιγκλιδώματος είναι κατάλληλη για να φιλοξενήσει το μηχανισμό.
- Βεβαιωθείτε αν τα σταθερά και κινητά μέρη του κιγκλιδώματος είναι δομικά ακέραια και κατάλληλα ή αν απαιτούν εργασίες ενίσχυσης.
- Βεβαιωθείτε αν τα μέρη που υπόκεινται σε τριβές, ειδικότερα ο επάνω μεντεσές, απαιτούν εργασίες αποκατάστασης.
- Στο πεδίο δράσης του μηχανισμού δεν πρέπει να υπάρχουν εμπόδια οποιουδήποτε τύπου.
- Η τοποθέτηση του κιβωτίου θεμελίωσης πρέπει να γίνει σε μια περιοχή εδάφους χωρίς καλώδια και σωληνώσεις και με τέτοια χαρακτηριστικά που να εξασφαλίζουν σωστό κράτημα.
- Ελέγξτε για την ύπαρξη εδάφους με αποτελεσματικό κράτημα.
- Διενεργήστε την τοποθέτηση αρκετά μακριά από το δρόμο έτσι που να μην αποτελεί εμπόδιο για την κυκλοφορία.
- Είναι καλό να επισημαίνετε την αυτοματοποιημένη είσοδο με προειδοποιητικές πινακίδες ευανάγνωστες (εντός και εκτός) και, κατά περίπτωση, να ειδοποιούν τους πεζούς για την απαγόρευση διέλευσης.
- Σε περίπτωση αβεβαιότητας για την ασφάλεια εγκατάστασης, διακόψτε την εργασία και επικοινωνήστε με τον μεταπωλητή.
- Ελέγξτε αν η δομή του κάγκελου είναι επαρκώς ανθεκτική. Σε κάθε περίπτωση ο εκκινητής πρέπει να ωθήσει την όψη σε ένα ενισχυμένο σημείο.
- Ελέγξτε αν οι όψεις κινούνται χειρονακτικά και χωρίς προσπάθεια σε όλη τη διαδρομή.
- Ελέγξτε αν έχουν τοποθετηθεί τα στοπ των όψεων σε άνοιγμα και κλείσιμο.
- Αν το κάγκελο δεν είναι πρόσφατης τοποθέτησης, ελέγξτε την κατάσταση φθοράς όλων των εξαρτημάτων, τακτοποιήστε ή αντικαταστήστε τα ελαττωματικά ή φθαρμένα μέρη.
- Η αξιοπιστία και η ασφάλεια του αυτοματισμού επηρεάζεται άμεσα από την κατάσταση της δομής του κιγκλιδώματος.

**7 - ΚΑΘΟΡΙΣΜΟΣ ΑΡΙΣΤΕΡΗΣ-ΔΕΞΙΑΣ ΟΨΗΣ ΚΑΙ ΕΓΚΑΤΑΣΤΑΣΗ ΣΤΗΝ ΕΣΩΤΕΡΙΚΉ ΚΕΝΤΡΙΚΉ Θ΄ΕΣΗ**

Ο εκκινητής μπορεί να είναι δεξιάς ή αριστερός και συμβατικά παρατηρείται το κιγκλιδωμά από το εσωτερικό πλευρό (προς το άνοιγμα) **[7a]**.

Η εγκατάσταση του κιβωτίου θεμελίωσης μπορεί να γίνει στο μέσο τμήμα του περάσματος (κλασική εγκατάσταση) **[7b]** ή εντός του περάσματος **[7c]**.

Θα πρέπει να διευθετήσετε τα στοπ επί του εδάφους ① **[7b]** **[7c]**.

## 8 - ΤΟΙΧΟΔΟΜΉ ΚΙΒΩΤΪΟΥ ΘΕΜΕΛΪΩΣΗΣ

- 1 - Διενεργήστε ένα μια εκσκαφή στο έδαφος κάτω από το υποστύλωμα **[8a]**, δημιουργήστε μια βάση από αμμοχάλικο για την αποφυγή στασιμότητας του νερού **[8a]**.
- 2 - Ο προϋπάρχων κάτω μεντεσές δε χρησιμεύει και πρέπει να αφαιρεθεί **[8a]**.
- 3 - Με τη χρήση αποστατών διευθετήστε το κιβώτιο εντός της εκσκαφής, αλφαδιασμένο, και προσέχοντας ώστε ο πείρος του κιβωτίου να είναι στον ίδιο άξονα με τον επάνω μεντεσέ της όψης **[8b]**.
- 4 - Βεβαιωθείτε ότι έχετε διευθετήσει σωστά τους σωλήνες διέλευσης καλωδίων **[8b]** και το σωλήνα Ø60 mm για την αποστράγγιση των νερών **[8b]**.
- 5 - Βγάλτε το κιβώτιο από την εκσκαφή και εκτελέστε την πρώτη έγχυση τσιμέντου για τη δημιουργία του θεμελίου.
- 6 - Βεβαιωθείτε ότι έχετε εμφράξει όλες τις σπές επί του κιβωτίου αλλιώς το τσιμέντο θα εισχωρήσει στο κιβώτιο.
- 7 - Επανεισάγετε εντός της εκσκαφής, βεβαιωθείτε ότι το κιβώτιο είναι ακόμη αλφαδιασμένο.
- 8 - Διενεργήστε τη δεύτερη έγχυση τσιμέντου για να γεμίσετε τα μεσοδιαστήματα μεταξύ κιβωτίου και εκσκαφής.
- 9 - Περιμένετε ώστε το τσιμέντο να πήξει.

## 9 - ΕΓΚΑΤΑΣΤΑΣΗ ΟΨΗΣ

Ο μηχανισμός FLOOR δεν πρέπει να υπάρχει εντός του κιβωτίου θεμελίωσης μέχρι την πλήρη εγκατάσταση της όψης, ειδικότερα μέχρι να έχουν εκτελεστεί όλες οι συγκολλήσεις.

Η συναρμολόγηση του κιγκλιδώματος μπορεί να γίνει με δύο τρόπους:

### ΤΡΟΠΟΣ 1

- Βγάλτε τον αυτοφερόμενο πείρο **[9a]** από το κιβώτιο, λιπάνετέ τον με γράσο και εισάγετέ τον πάλι.
- Ευθυγραμμίστε τη χαραγή **[9a]** που υπάρχει στον αυτοφερόμενο πείρο **[9a]** με τη χαραγή **[9a]** που υπάρχει στο κιβώτιο θεμελίωσης.
- Τοποθετήστε το κιγκλιδώμα απ' ευθείας στον αυτοφερόμενο πείρο **[9a]**.
- Τοποθετήστε την όψη σε θέση κλεισίματος όντας βέβαιοι ότι η ευθυγράμμιση μεταξύ χαραγής στον αυτοφερόμενο πείρο **[9a]** και χαραγής στο κιβώτιο **[9a]** διατηρείται.
- Βεβαιωθείτε ότι η όψη είναι αλφαδιασμένη και ότι ο επάνω μεντεσές της όψης είναι ευθυγραμμισμένος με τον αυτοφερόμενο πείρο.
- Συγκολλήστε την όψη στον πείρο, αποφύγετε τη χρήση του κιβωτίου ως μονωτή για τη συσκευή συγκόλλησης γιατί το ρεύμα συγκόλλησης θα περνούσε μέσω του εδράνου που υπάρχει στο κιβώτιο αλλοιώνοντάς του τα χαρακτηριστικά **[9b]**.

### ΤΡΟΠΟΣ 2

- Προμηθευτείτε ένα προφίλ τύπου U (δεν παρέχεται) κατάλληλων διαστάσεων **[9c]**.
- Βγάλτε τον αυτοφερόμενο πείρο **[9a]** από το κιβώτιο θεμελίωσης.

## GR

- Εντοπίστε στο προφίλ τύπου U την περιοχή ιδανικής στερέωσης του αυτοφερόμενου πείρου **[9d]**.
- Συγκολλήστε τον αυτοφερόμενο πείρο στο προφίλ τύπου U έτσι ώστε το φρεζαρισμένο άκρο να είναι κάθετο στο προφίλ τύπου U **[9e]**.
- Λιπάνετε το αυτοφερόμενο γρανάζι με γράσο.
- Εισάγετε στο κιβώτιο τον αυτοφερόμενο πείρο με προφίλ τύπου U συγκολλημένο.
- Τοποθετήστε την όψη στο προφίλ τύπου U.
- Βεβαιωθείτε ότι η όψη είναι αλφαδιασμένη.
- Συγκολλήστε το προφίλ τύπου U μια πλάκα κατάλληλων διαστάσεων ① **[9f]** για να ασφαλίσετε την όψη.

## 10 - ΕΓΚΑΤΑΣΤΑΣΗ ΜΗΧΑΝΙΣΜΟΥ

*Σε περίπτωση αντικατάστασης του μηχανισμού και αν το κιβώτιο θεμελίωσης έχει εγκατασταθεί πριν το 2011, δώστε προσοχή σε ό,τι γράφεται στο κεφάλαιο **18**.*

- Κινήστε την όψη κατά το άνοιγμα για περίπου 90°.
- Απασφαλίστε το μηχανισμό (βλέπε κεφάλαιο **11** “Χειρονακτική Μανούβρα”).
- Εισάγετε ένα κλειδί ή άλλο εργαλείο κατάλληλων διαστάσεων ① **[10a]** στο φρεζάρισμα που υπάρχει στο αυλακωτό κυλινδρικό κάλυμμα ② **[10a]**.
- Στρέψτε την αυλακωτή σύζευξη ② **[10a]** προς τη φορά κλεισίματος μέχρι να φτάσει στη μέγιστη διαθέσιμη διαδρομή.
- Στρέψτε την αυλακωτή σύζευξη ② **[10a]** προς τη φορά ανοίγματος για περίπου 100°.
- Βγάλτε το κυλινδρικό αυλακωτό κάλυμμα ② **[10a]** και εισαγάγετέ το πάλι με το φρεζάρισμα ευθυγραμμισμένο όπως στο ② **[10b]**.
- Εισάγετε το μηχανισμό στο κιβώτιο θεμελίωσης **[10b]**.
- Το φρεζάρισμα στον αυτοφερόμενο πείρο και το φρεζάρισμα στο αυλακωτό κυλινδρικό κάλυμμα θα πρέπει να είναι ευθυγραμμισμένα **[10b]** έτσι ώστε να επιτρέπουν την πλήρη εισαγωγή του μηχανισμού, αν ο μηχανισμός δεν μπαίνει εύκολα θα πρέπει να ενεργήσετε στην όψη, στρέφοντάς την ελαφρά, για να δημιουργηθεί καλύτερη ευθυγράμμιση.
- Στερεώστε το μηχανισμό με τα παξιμάδια ③ **[10b]**.

## 11 - ΧΕΙΡΟΚΙΝΗΤΗ ΜΑΝΟΥΒΡΑ (ΑΠΑΣΦΑΛΙΣΗ)

- Ξεβιδώστε το πώμα ① **[11a]** που υπάρχει στο καπάκι του κιβωτίου θεμελίωσης με τη χρήση του παρεχόμενου κλειδιού απασφάλισης ② **[11a]** στο οποίο υπάρχει ένα φρεζάρισμα κατασαβιδιού ③ **[11a]**.
- Αφού αφαιρεθεί το πώμα **[11b]** έχετε πρόσβαση στο δρομέα ⑥ **[5]**.
- Εισάγετε το παρεχόμενο εξαγωνικό κλειδί απασφάλισης στην εξαγωνική έδρα που υπάρχει στο δρομέα ⑥ **[5]**.
- Γυρίστε το κλειδί αριστερόστροφα κατά τουλάχιστον μισή στροφή χωρίς να το ζορίσετε **[11c]**.
- Για την αυτόματη επαναφορά στρέψτε το κλειδί δεξιόστροφα μέχρις ότου ο δρομέας ⑥(5) φτάσει καλά σε стоп **[11d]**.

## 12 - ΡΥΘΜΙΣΗ ΤΗΣ ΡΟΠΗΣ

Για την αύξηση της ροπής, στρέψτε με τη βοήθεια ενός κατασαβιδιού, δεξιόστροφα, τις βαλβίδες ⑦ και ⑧ [5]; για τη μείωση της ροπής, στρέψτε τις βαλβίδες αριστερόστροφα.

Αναλυτικά στο μηχανισμό εγκατεστημένο επί της ΑΡΙΣΤΕΡΗΣ όψης:

- Η βαλβίδα ⑦ [5] ρυθμίζει τη ροπή ΚΛΕΙΣΙΜΑΤΟΣ.
- Η βαλβίδα ⑧ [5] ρυθμίζει τη ροπή ΑΝΟΙΓΜΑΤΟΣ.

Αναλυτικά στο μηχανισμό εγκατεστημένο επί της ΔΕΞΙΑΣ όψης:

- Η βαλβίδα ⑦ [5] ρυθμίζει τη ροπή ΑΝΟΙΓΜΑΤΟΣ.
- Η βαλβίδα ⑧ [5] ρυθμίζει τη ροπή ΚΛΕΙΣΙΜΑΤΟΣ.

### ΠΡΟΣΟΧΗ:

Κατά τη διεργασία ρύθμισης ροπής, στρέψτε τις βαλβίδες απαλά χωρίς να τις βιδώσετε ή να τις ξεβιδώσετε τελείως, λαμβάνοντας υπόψη ότι οι μηχανισμοί παρέχονται με την ισχύ ήδη ρυθμισμένη με βέλτιστο τρόπο σε φάση δοκιμής.

Ο μηχανισμός διαθέτει τις ετικέτες ρύθμισης πίεσης για την έκδοση δεξιά και αριστερά προς εφαρμογή στο κέντρο.

## 13 - ΡΥΘΜΙΣΗ ΤΗΣ ΤΑΧΥΤΗΤΑΣ

Χρησιμοποιώντας το κλειδί για τη χειροκίνητη μανούβρα ① [11], ενεργήστε στους δρομείς ④ και ⑤ [5]: στρέφοντάς τους δεξιόστροφα η ταχύτητα περιστροφής του κικκλιδώματος μειώνεται, αριστερόστροφα αυξάνεται.

Αναλυτικά στο μηχανισμό εγκατεστημένο επί της ΑΡΙΣΤΕΡΗΣ όψης:

- Η βαλβίδα ④ [5] ρυθμίζει την ταχύτητα ΑΝΟΙΓΜΑΤΟΣ.
- Η βαλβίδα ⑤ [5] ρυθμίζει την ταχύτητα ΚΛΕΙΣΙΜΑΤΟΣ.

Αναλυτικά στο μηχανισμό εγκατεστημένο επί της ΔΕΞΙΑΣ όψης:

- Η βαλβίδα ④ [5] ρυθμίζει την ταχύτητα ΚΛΕΙΣΙΜΑΤΟΣ.
- Η βαλβίδα ⑤ [5] ρυθμίζει την ταχύτητα ΑΝΟΙΓΜΑΤΟΣ.

### ΠΡΟΣΟΧΗ:

Ενεργώντας στις βαλβίδες ④ και ⑤ [5] οι επιτυγχανόμενες ταχύτητες επηρεάζονται από την θερμοκρασία περιβάλλοντος. Ρυθμίσεις πολύ χαμηλής της ταχύτητας συσχετισμένες με την άφιξη χαμηλών θερμοκρασιών μπορούν να προξενήσουν την απουσία ανοίγματος/κλεισίματος της όψης.

## 14 - ΜΕΤΑΤΡΟΠΗ ΜΗΧΑΝΙΣΜΟΥ ΜΗ ΑΝΤΙΣΤΡΕΠΤΗ-ΑΝΤΙΣΤΡΕΠΤΗ

Ο μηχανισμός FLOOR παράγεται και πωλείται ως ΜΗ ΑΝΤΙΣΤΡΕΠΤΟΣ, αν χρειαστεί μπορεί να καταστεί αντιστρεπτός σε άνοιγμα ή σε κλείσιμο ή τόσο σε άνοιγμα όσο και σε κλείσιμο.

Η αντιστρεψιμότητα του μηχανισμού ρυθμίζεται από τους δρομείς ⑨ και ⑩ [5], στρέφοντάς τους δεξιόστροφα μέχρι την πλήρη σύσφιξη ο μηχανισμός είναι μη αντιστρεπτός, στρέφοντάς τους αριστερόστροφα μέχρι να έρθει η κεφαλή του δρομέα σύρριζα στην κεφαλή αλουμινίου, ο μηχανισμός καθίσταται αντιστρεπτός.

## GR

Αναλυτικά στο μηχανισμό εγκατεστημένο επί της ΑΡΙΣΤΕΡΗΣ όψης:

- Η βαλβίδα ⑨ [5] ελέγχει την αντιστρεψιμότητα ΑΝΟΙΓΜΑΤΟΣ.
- Η βαλβίδα ⑩ [5] ελέγχει την αντιστρεψιμότητα ΚΛΕΙΣΙΜΑΤΟΣ.

Αναλυτικά στο μηχανισμό εγκατεστημένο επί της ΔΕΞΙΑΣ όψης:

- Η βαλβίδα ⑨ [5] ελέγχει την αντιστρεψιμότητα ΚΛΕΙΣΙΜΑΤΟΣ.
- Η βαλβίδα ⑩ [5] ελέγχει την αντιστρεψιμότητα ΑΝΟΙΓΜΑΤΟΣ.

## 15 - ΜΟΝΤΑΡΙΣΜΑ ΗΛΕΚΤΡΙΚΗΣ ΚΛΕΙΔΑΡΙΑΣ

Αναφορές σε εικόνες [15a] και [15b]. Η ηλεκτρική κλειδαριά είναι υποχρεωτική για όψεις άνω του 2,0 m.

- ① Ηλεκτρική κλειδαριά.
- ② Πλακά στερέωση ηλεκτρικής κλειδαρίας.
- ③ Αγκιστρωση μανδαλωσης.
- ④ Στοπ για αγκιστρωση μανδαλωσης.
- ⑤ Μανδαλωση.
- ⑥ Βαρελακι διερχόμενο (κατα παραγγελία).
- ⑦ Κιγκλιδωμα.

## 16 - ΠΡΟΑΙΡΕΤΙΚΗ ΜΟΝΑΔΑ ΑΝΑΣΤΟΛΕΑ ΤΕΛΟΥΣ ΔΙΑΔΡΟΜΗΣ

Στο μηχανισμό FLOOR μπορεί να εγκατασταθεί το κιτ αναστολέα τέλους διαδρομής με αισθητήρα αποτελέσματος Hall.

Το κιτ αναστολέα τέλους διαδρομής επιτρέπει, αν χρησιμοποιείται με κατάλληλη συσκευή χειρισμού, καλύτερο και ακριβέστερο έλεγχο της κίνησης της όψης. Τα μεγαλύτερα πλεονεκτήματα επιτυγχάνονται με το μηχανισμό FLOOR σε 24Vdc.

Το κιτ αποτελείται από:

- Αισθητήρα με αποτέλεσμα Hall ① [16a] που στερεώνεται στο σώμα μηχανισμού με δύο βίδες ② [16a].
- Δίσκο μεταλλικό ③ [16a] που στερεώνεται κάτω από το κυλινδρικό αυλακωτό κάλυμμα ④ [16a] με δύο βίδες ⑤ [16a].
- Δύο φορείς μαγνητών από πλαστικό ⑥ [16a], ένας μαύρου χρώματος και ένας λευκού χρώματος, που στερεώνονται στο μεταλλικό δίσκο έκαστος με δύο βίδες ⑦ [16a] και στον οποίο, χαλαρώνοντας τις βίδες στερέωσης, είναι ελεύθεροι να κυλήσουν.

Σε κάθε φορά μαγνήτη είναι ήδη μονταρισμένοι δύο μαγνήτες προσανατολισμένοι στην ίδια φορά πόλωσης, στον μαύρο φορέα είναι ήδη μονταρισμένοι δύο μαγνήτες που ελέγχουν το κλείσιμο, στο λευκό φορέα είναι ήδη μονταρισμένοι δύο μαγνήτες που ελέγχουν το άνοιγμα [16b].

Το σχέδιο σύνδεσης του αισθητήρα είναι στην Εικ. [16c].

Χρησιμοποιώντας κέντρα Gi.Bi.Di. δεόντως διευθετημένα, ο πρώτος μαγνήτης που περνάει στον αισθητήρα με αποτέλεσμα hall καθορίζει την έναρξη της κίνησης σε επιβράδυνση και ο δεύτερος μαγνήτης καθορίζει το τέλος της κίνησης σε επιβράδυνση. Ανατρέξτε στις οδηγίες του κέντρου χειρισμού.

## 17 - ΤΕΛΙΚΟΙ ΈΛΕΓΧΟΙ

Τροφοδοσία του αυτοματισμού:

- Αν υπάρχουν ελέγξτε τη σωστή ανάγνωση των αναστολέων τέλους διαδρομής (προαιρετικό), κινώντας χειρονακτικά την όψη.

Διενεργήστε έναν ή περισσότερους πλήρεις κύκλους ανοίγματος και κλεισίματος ελέγχοντας:

- Τη σωστή λειτουργία των διατάξεων ασφαλείας;
- Την κανονική κίνηση των όψεων;
- Τη σταθερότητα της πλάκας θεμελίωσης;
- Αν το μηχανοκίνητο κιγκλίδωμα είναι σύμφωνο με τις βασικές προδιαγραφές ασφαλείας που απαιτούνται από την οδηγία μηχανών (2006/42/EK)

Για περισσότερες λεπτομέρειες και πληροφορίες για τους κανονισμούς αναφοράς μπορείτε να συνδέεστε στο site internet: **www.gibidi.com**

## 18 - ΕΓΚΑΤΑΣΤΑΣΗ ΜΗΧΑΝΙΣΜΟΥ FLOOR 880-884 ΣΕ ΈΝΑ ΠΡΟΫΠΑΡΧΟΝ ΚΙΒΩΤΙΟ FLOOR

Σε περίπτωση που πρέπει να προχωρήσετε στην εγκατάσταση του μηχανισμού εντός ενός προϋπάρχοντος κιβωτίου χρειάζεται να ελέγξετε αν το κιβώτιο έχει το αντέρισμα της όψης διαμορφωμένο όπως στην ① **[18]**.

Αν το κιβώτιο δεν παρουσιάζει τις ελαφρύνσεις της ① **[18]** θα απαιτηθεί να τις δημιουργήσετε με τη χρήση κατάλληλων οργάνων (εύκαμπτο), στην περιοχή εργασίας χρειάζεται να εφαρμόσετε μια προστατευτική επένδυση για την αποφυγή οξειδώσεων (spray ψευδαργύρου).

## 19 - ΣΥΝΤΗΡΗΣΗ

Διενεργείτε περιοδικούς ελέγχους στο κιγκλίδωμα με ιδιαίτερη προσοχή:

- στον έλεγχο των υποστηρίγμάτων;
- στον έλεγχο της καλής λειτουργίας των διατάξεων ασφαλείας;
- Απασφαλίστε το μηχανισμό και ελέγξτε την απουσία σημείων τριβής καθ' όλη τη διαδρομή;
- Ελέγξτε την κατάσταση του αυτολιπαινόμενου αφαλού.

ελέγχετε περιοδικά τη σωστή λειτουργία των ασφαλειών αντισύνθλιψης και την αποτελεσματικότητα του συστήματος απασφάλισης που επιτρέπει την χειροκίνητη λειτουργία (βλέπε σχετική παράγραφο).

Οι εγκατεστημένες διατάξεις ασφαλείας στο σύστημα πρέπει να ελέγχονται κάθε έξι μήνες.

Η Gi.Bi.Di. S.r.l. διατηρεί το δικαίωμα να τροποποιεί τα τεχνικά στοιχεία χωρίς προειδοποίηση, σε συνάρτηση της εξέλιξης του προϊόντος.

## 20 - ΔΥΣΛΕΙΤΟΥΡΓΙΑ

Για οποιαδήποτε ανωμαλία λειτουργίας που δεν έχει επιλυθεί, διακόψτε την τροφοδοσία στο σύστημα και ζητήστε την επέμβαση ειδικευμένου προσωπικού (εγκαταστάτης).

Στην περίοδο εκτός λειτουργίας, ενεργοποιήστε την χειρονακτική απασφάλιση για να επιτραπεί το χειρονακτικό άνοιγμα και κλείσιμο.

GR

## Δήλωση συμμόρφωσης UE

Ο κατασκευαστής:

**GI.BI.DI. S.r.l.**

Via Abetone Brennero, 177/B,  
46025 Poggio Rusco (MN) ITALY

δηλώνει ότι τα προϊόντα:

**ΥΔΡΑΥΛΙΚΟ ΜΗΧΑΝΙΣΜΟ FLOOR 854-850-884-880**

είναι σύμφωνα με τις ακόλουθες Οδηγίες:

- **2014/30/UE;**
- **2014/35/UE;**

και εφαρμόστηκαν τα ακόλουθα εναρμονισμένα πρότυπα:

- **EN 61000-6-2:2005; EN 61000-6-3:2007 + A1:2011**
- **EN 60335-1:2002 + A1:2004+ A11:2004 + A12:2006 + A2:2006 + A13:2008 + A14:2010 + A15:2011; EN 60335-2-103:2003 + A11:2009;**

Το προϊόν συμμορφώνεται, κατά περίπτωση, με τα ακόλουθα πρότυπα:

- **EN 13241-1:2003 + A1:2011; EN 12445:2002; EN 12453:2002; EN 12978:2003 +A1:2009.**

Δηλώνει επίσης ότι το προϊόν δεν πρέπει να χρησιμοποιηθεί έως ότου το μηχανήμα στο οποίο είναι ενσωματωμένο δηλωθεί ότι συμμορφώνεται με την οδηγία 2006/42 / CE.

Ημερομηνία 22/10/2021

Ο Νόμιμος Εκπρόσωπος  
Michele Prandi











# GIBIDI

**GI.BI.DI. S.r.l.**

Via Abetone Brennero, 177/B  
46025 Poggio Rusco (MN) - ITALY  
Tel. +39.0386.52.20.11  
Fax +39.0386.52.20.31  
E-mail: [info@gibidi.com](mailto:info@gibidi.com)



[www.gibidi.com](http://www.gibidi.com)