



ISO 9001 - Cert. n° 0079

AUTOMATISMI PROFESSIONALI PER CANCELLI E GARAGES - PROFESSIONAL AUTOMATIC DEVICES FOR GATES AND GARAGE DOORS

# ART 5000 - 5012

ISTRUZIONI PER L'INSTALLAZIONE

INSTRUCTIONS POUR LE MONTAGE

INSTRUCTIONS FOR INSTALLATION

INSTRUCCIONES PARA EL MONTAJE

INSTRUÇÕES PARA A INSTALAÇÃO

INSTALLATIONSANLEITUNG

INSTRUCTIEHANDLEIDING

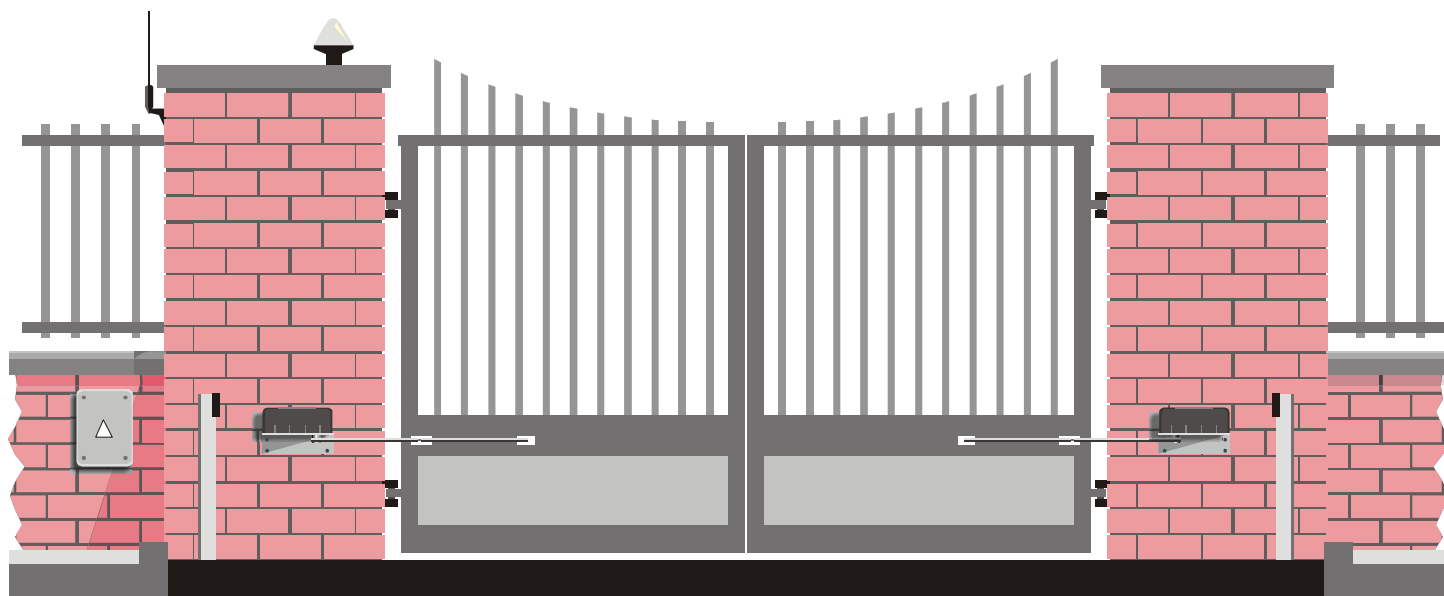

[www.gibidi.com](http://www.gibidi.com)

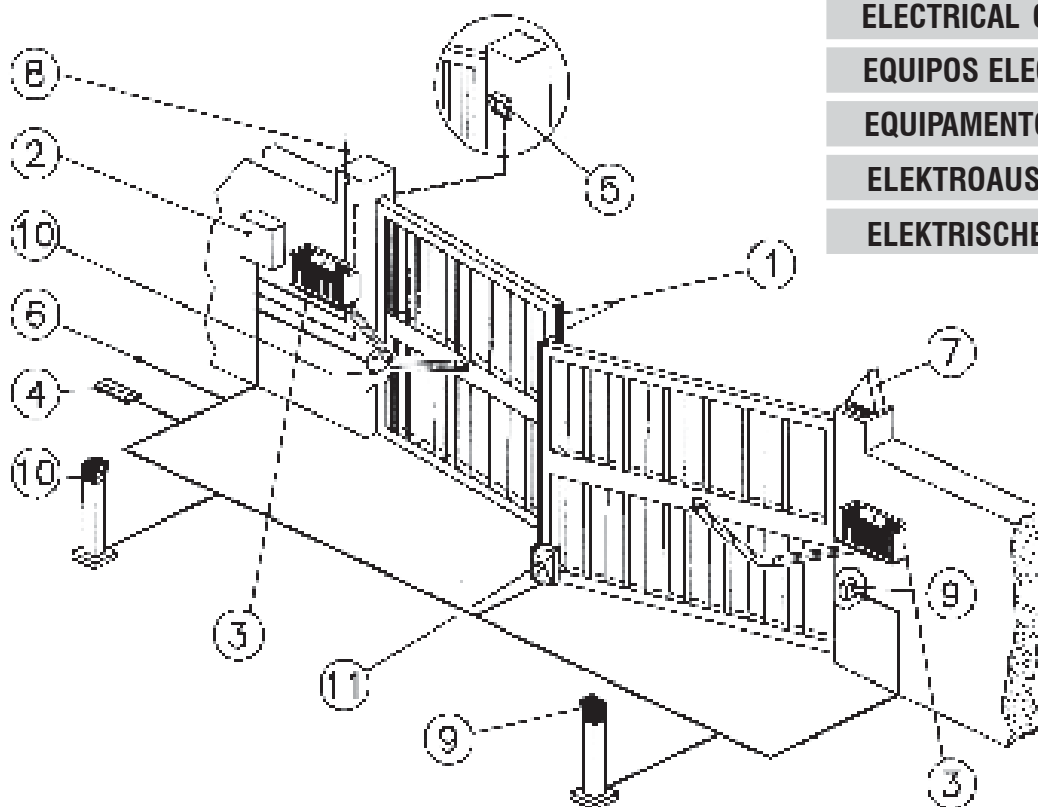

**PREDISPOSIZIONI ELETTRICHE****APPAREILLAGES ELECTRIQUES****ELECTRICAL CONNECTIONS****EQUIPOS ELECTRICOS****EQUIPAMENTO ELÉCTRICO****ELEKTROAUSSTATTUNG****ELEKTRISCHE AANSLUITINGEN****I**

- 1 Costole sensibili.
- 2 Contenitore apparecchiatura elettronica.
- 3 Operatori. ART 5000: cavo a 7 conduttori da 1,5 mm<sup>2</sup>.  
ART 5012: cavo a 5 conduttori da 1,5 mm<sup>2</sup> per distanze max.3m dall'apparecchiatura; per distanze maggiori cavo da 2.5mm<sup>2</sup> (max.6m). In entrambi i casi 3 conduttori sono utilizzati per il collegamento dei finecorsa.
- 4 Pulsantiera; cavo a 5 conduttori da 0,5 mm<sup>2</sup>.
- 5 Selettore a chiave; cavo a 3 conduttori da 0,5 mm<sup>2</sup>.
- 6 Linea di alimentazione all'apparecchiatura 220-230 V 50-60 Hz; cavo a 3 conduttori da 1,5 mm<sup>2</sup> min. (attenersi alle Norme vigenti).
- 7 Segnalatore a luce lampeggiante; cavo a 2 conduttori da 1,5 mm<sup>2</sup>.
- 8 Antenna.
- 9 Trasmettitore fotocellula; cavo a 2 conduttori da 0,5 mm<sup>2</sup>
- 10 Ricevitore fotocellula; cavo a 4 conduttori da 0,5 mm<sup>2</sup>
- 11 Elettroserratura.

**ATTENZIONE:** è importante che sulla linea di alimentazione venga installato, a monte dell'apparecchiatura, un interruttore magnetotermico onnipolare con apertura minima dei contatti pari a 3 mm.

**UK**

- 1 Sensitive frame.
- 2 Electronic equipment container.
- 3 Operators. ART 5000: cable with 7 conductors of 1.5 mm<sup>2</sup>.  
ART 5012: cable with 5 conductors of 1.5 mm<sup>2</sup> for distances max.3m from the control unit; for bigger distances cable of 2.5mm<sup>2</sup> (max.6m). In both cases 3 conductors are used for the limit switch connection.
- 4 Push-button panel; cable with 5 conductors of 0.5 mm<sup>2</sup>.
- 5 Key-selector; cable with 3 conductors of 0.5 mm<sup>2</sup>.
- 6 Power supply line to equipment 220-230V 50-60Hz, cable with 3 conductors of min. 1.5 mm<sup>2</sup> (follow regulations in force).
- 7 Flashing light; cable with 2 conductors of 1.5 mm<sup>2</sup>.
- 8 Antenna.
- 9 Photocell transmitter; cable with 2 conductors of 0.5 mm<sup>2</sup>.
- 10 Photocell receiver; cable with 4 conductors of 0.5 mm<sup>2</sup>.
- 11 Electric lock.

**WARNING:** It is important that an omnipolar magneto-thermal switch with a contact opening of minimum 3 mm is installed on the power supply line, upstream of the equipment.

**F**

- 1 Barres palpeuses.
- 2 Boîtier de la platine électronique.
- 3 Opérateurs. ART 5000: câble à 7 conducteurs de 1,5 mm<sup>2</sup>.  
ART 5012: câble à 5 conducteurs de 1,5 mm<sup>2</sup> pour distances max.3m de la platine de commande; pour distances supérieures câble de 2.5mm<sup>2</sup> (max.6m). Dans les deux cas 3 conducteurs sont utilisés pour la connexion des fins de course.
- 4 Tableau de commande; câble à 5 conducteurs de 0,5 mm<sup>2</sup>.
- 5 Sélecteur à clé; câble à 3 conducteurs de 0,5 mm<sup>2</sup>.
- 6 Ligne d'alimentation de la platine 220-230 V 50-60 Hz; câble à 3 conducteurs de 1,5mm<sup>2</sup> mini (respecter les normes en vigueur).
- 7 Clignotant; câble à 2 conducteurs de 1,5 mm<sup>2</sup>.
- 8 Antenne.
- 9 Emetteur cellule photo-électrique; câble à 2 conducteurs de 0,5 mm<sup>2</sup>.
- 10 Récepteur cellule photo-électrique; câble à 4 conducteurs de 0,5 mm<sup>2</sup>.
- 11 Electroscerrure.

**ATTENTION:** Sur la ligne d'alimentation, en amont de la platine, il est important de monter un interrupteur magnétothermique onnipolaire ayant une ouverture des contacts minimale de 3 mm.

**E**

- 1 Bandas sensibles.
- 2 Contenedor del equipo electrónico.
- 3 Operadores. ART 5000: cable de 9 conductores de 1,5 mm<sup>2</sup>.  
ART 5012: cable de 7 conductores de 1,5 mm<sup>2</sup> para distancias max.3m del equipo de mando; para distancias superiores cable de 2.5mm<sup>2</sup> (max.6m). En ambos casos 3 conductores son utilizados para la conexión de los finales de carrera.
- 4 Botonera; cable de 5 conductores de 0,5 mm<sup>2</sup>.
- 5 Selector de llave; cable de 3 conductores de 0,5 mm<sup>2</sup>.
- 6 Línea de alimentación al equipo 220-230 V 50-60 Hz; cable de 3 conductores de 1,5 mm<sup>2</sup> (mínimo) (atenerse a las normas vigentes).
- 7 Destellador; cable de 2 conductores de 1,5 mm<sup>2</sup>.
- 8 Antena.
- 9 Fotocélula transmisora; cable de 2 conductores de 0,5 mm<sup>2</sup>.
- 10 Fotocélula receptora; cable de 4 conductores de 0,5 mm<sup>2</sup>.
- 11 Electrocerradura.

**ATENCIÓN:** es importante instalar en la línea de alimentación, antes del equipo, un interruptor magnetotérmico onnipolar con abertura mínima de los contactos igual a 3 mm.

**P**

- 1 Banda sensível.
- 2 Caixa da aparelhagem electrónica.
- 3 Operador. ART 5000: cabo com 7 condutores de 1,5 mm<sup>2</sup>.  
ART 5012: cabo com 5 condutores de 1,5 mm<sup>2</sup> para distância máx. de 3m do aparelho; para distâncias maiores, cabo de 2,5mm<sup>2</sup> (máx.6m). Em ambos os casos são utilizados 3 condutores para a ligação dos interruptores de fim de curso.
- 4 Paineis de terminais; cabo com 4 condutores de 0,5 mm<sup>2</sup>.
- 5 Selector de chave; cabo com 3 condutores de 0,5 mm<sup>2</sup>.
- 6 Linha de alimentação da aparelhagem 220-230 V 50-60 Hz; cabo com 3 condutores de 1,5 mm<sup>2</sup> mín. (respeitar as normas vigentes).
- 7 Lâmpada pisca-pisca a 220 V ou 12 V; cabo com 2 condutores de 1,5mm<sup>2</sup>.
- 8 Antena.
- 9 Transmissor fotocélula; cabo com 2 condutores de 0,5 mm<sup>2</sup>.
- 10 Receptor fotocélula; cabo com 4 condutores de 0,5 mm<sup>2</sup>.
- 11 Fechadura eléctrica; cabo com 2 condutores de 1,5 mm<sup>2</sup>.

**ATENCIÓN:** é importante instalar sobre a linha de alimentação, antes da aparelhagem, um interruptor magnetotérmico omnipolar com abertura mínima dos contactos igual a 3 mm.

**NL**

- 1 Veiligheidsstrip
- 2 Besturingskast
- 3 Opener ART 5000 - 7 draden sectie 1,5 mm<sup>2</sup> voor een max.afstand van 3 meter van de apparatuur; voor langere afstanden, kabel van 2.50mm<sup>2</sup> (max.6meter). waarvan 3 draden worden gebruikt door de aansluiting van de einderitschakelaars
- 4 Drukknoppaneel : 5 draden sectie 0,5 mm<sup>2</sup>
- 5 Sleutelcontact : 3 draden sectie 0,5 mm<sup>2</sup>
- 6 Voedingsspanning 220-230 V, 50-60 Hz : 3 draden min. sectie 1,5 mm<sup>2</sup> (respecteer de van kracht zijnde normen)
- 7 Knipperlicht 220 V : 2 draden sectie 1,5 mm<sup>2</sup>
- 8 Antenne
- 9 Infrarood fotocel zender : 2 draden sectie 0,5 mm<sup>2</sup>
- 10 Infrarood fotocel ontvanger : 4 draden sectie 0,5 mm<sup>2</sup>.
- 11 Elektrisch slot

**OPGELET :** Het is heel belangrijk dat er een onderbrekingsschakelaar wordt geplaatst op alle voedingsdraden. De minimum opening van deze schakelcontacten moet 3 mm. bedragen.

**D**

- 1 Kontaktschienen
- 2 Steuergerätgehäuse
- 3 Antrieb ART 5000: 7-Leiter-Kabel 1,5 mm<sup>2</sup> ART 5012: 5-Leiter-Kabel 1,5 mm<sup>2</sup> für Entfernungen bis max.3m vom Gerät; für größere Entfernungen kabel mit 2.5mm<sup>2</sup> (bis max.6m). Bei beiden Ausführungen werden 3 Leiter für den Anschluss der Endschalter verwendet.
- 4 Druckknopftafel: 5-Leiter-Kabel 0,5 mm<sup>2</sup>
- 5 Schlüsselschalter: 3-Leiter-Kabel 0,5 mm<sup>2</sup>
- 6 Versorgungsleitung zum Steuergerät 220-230V, 50-60 Hz: 3-Leiter-Kabel 1,5 mm<sup>2</sup> (die geltenden Vorschriften befolgen).
- 7 Blinklicht: 2-Leiter-Kabel 1,5 mm<sup>2</sup>
- 8 Antenne
- 9 Lichtschrankensender: 2-Leiter-Kabel 0,5 mm<sup>2</sup>
- 10 Lichtschrankenempfänger: 4-Leiter-Kabel 0,5 mm<sup>2</sup>
- 11 Elektroschloss

**ACHTUNG:** An der Versorgungsleitung vor dem Steuergerät unbedingt einen allpoligen, thermomagnetischen Schalter mit einer Kontaktweite von mindestens 3 mm anbringen.

	ART 5012	ART 5000
ALIMENTAZIONE / ALIMENTATION / POWER SUPPLY / ALIMENTACION / ALIMENTAÇÃO / STROMVERSORGUNG / VOEDINGSSPANNING	12 V DC	220-230V / 50-60Hz
POTENZA ASSORBITA / PUISSANCE ABSORBEE / ABDORBED POWER	70 W	260 W
POTENCIA ABSORBIDA / POTÊNCIA ABSORVIDA / LEISTUNGS-AUFNAHME / OPGENOMEN VERMOGEN	6 A	1,05 A
CORRENTE ASSORBITA / COURANT ABSORBE / ABSORBED CURRENT	6,4 °/s	5,5 °/s
CORRIENTE ABSORBIDA / CORRENTE ABSORVIDA / STROMAUFNAHME / OPGENOMEN STROOM	20 s	22 s
VELOCITA' ANGOLARE MAX / VITESSE ANGULAIRE MAXI / MAX. ANGULAR SPEED	200 Nm	200 Nm
VELOCIDAD ANGULAR MÁXIMA / VELOCIDADE ANGULAR MÁX. / MAX LINEARE GESCHWINDIGKEIT / MAX LINEARE SNELHEID	-	10 µF
TEMPO DI APERTURA A 90° / TEMPS D'OUVERTURE A 90° / TIME TO OPEN UP TO 90°	-20°C +60°C	-20°C +60°C
TIEMPO DE ABERTURA A 90° / TEMPO DE ABERTURA A 90° / ÖFFNUNGSZEIT 90° / OPENINGSTIJD VOOR 90°	40	20
COPIA MAX / COUPLE MAXI / MAX. TORQUE / PAR MÁXIMO / TORQUE MÁX. / MAX DREHMOMENT / MAX KOPPEL	200	200
CONDENSATORE / CONDENSATEUR / CAPACITOR / CONDENSADOR / CONDENSADOR / KONDENSATOR / CONDENSATOR	3 m	3 m
TEMPERATURA DI ESERCIZIO / TEMPERATURE D'EMPLOI / WORKING TEMPERATURE / TEMPERATURA DE EJERCICIO / PRESSÃO DE EXERCÍCIO MÁX. / BETRIEBSTEMPERATUR / WERKINGSTEMPERATUUR		
CICLI PER ORA (COMPLETI) / CYCLES - HEURE (COMPLETS) / CYCLES PER HOUR (FULL OPEN & CLOSE) / CICLOS PO HORA (COMPLETOS) / CICLOS POR HORA (COMPLETOS) / ZYKLEN (KOMPLETT) PRO STUNDE / VOLLEDIGE CYCLI PER UUR		
CICLI AL GIORNO / CYCLES - JOUR / CYCLES PER DAY		
CICLOS POR DIA / CICLOS POR DIA / ZYKLEN PRO TAG / CYCLI PER DAG		
LUNGHEZZA MAX. ANTA / LONGEUR MAXI DU BATTANT / MAX LEAF LENGHT		
LONGITUD HOJA MAX. / COMPRIMENTO MÁX. DA FOLHA / MAX LÄNGETORFLÜGEL / MAX VLEUGELBREEDTE		

## AVVERTENZE PRELIMINARI

## MISES EN GARDE PRELIMINAIRES

## PRELIMINARY WARNINGS

## ADVERTENCIAS PRELIMINARES

## ADVERTÊNCIAS PRELIMINARES

## VORBEREITENDE HINWEISE

## VOORAFGAANDE WAARSCHUWINGEN

### I

#### AVVERTENZE PRELIMINARI

Verificare che la struttura del cancello sia conforme a quanto previsto dalle normative vigenti e che il movimento delle ante sia lineare e privo di attriti. Si raccomanda di effettuare gli eventuali interventi prima di installare l'automazione e in particolare di prevedere sempre gli arresti meccanici di finecorsa

#### INSTALLAZIONE DELL'ATTUATORE

Verifiche preliminari:

- controllare che la struttura del cancello sia sufficientemente robusta. In ogni caso l'attuatore deve spingere l'anta in un punto rinforzato
- controllare che le ante si muovano manualmente e senza sforzo per tutta la corsa
- controllare che siano installate le battute di arresto delle ante
- se il cancello non è di nuova installazione, controllare lo stato di usura di tutti i componenti, sistemare o sostituire le parti difettose o usurate.

L'affidabilità e la sicurezza dell'automazione, è direttamente influenzata dallo stato della struttura del cancello.

### F

#### MISES EN GARDE PRELIMINAIRES

Vérifier que la structure du portail est conforme conformément aux réglementations en vigueur et que le mouvement des vantaux est linéaire et n'est pas soumis à frottements.

Il recommandé d'effectuer les interventions éventuelles avant d'installer l'automatisation et en particulier, il faut toujours prévoir les butées mécaniques de fin de course.

#### INSTALLATION DE L'ACTIONNEUR

Vérifications préliminaires:

- contrôler que la structure du portail est suffisamment robuste. Dans tous les cas, l'actionneur doit pousser le vantail sur un point renforcé
- contrôler que les vantaux se déplacent manuellement et sans effort sur toute la course
- contrôler que les butées d'arrêt des vantaux sont installées
- si le portail n'a pas été récemment installé, contrôler l'état d'usure de tous ses composants, réparer ou remplacer les pièces défectueuses ou usées.

La fiabilité et la sécurité de l'automatisation dépend directement de l'état de la structure du portail.

### P

#### ADVERTÊNCIAS PRELIMINARES

Verificar que a estrutura do portão seja uniforme conforme previsto pelas leis em vigor e que o movimento dos batentes seja linear e sem atritos.

Recomenda-se a realização de eventuais intervenções antes de instalar o automatismo e em particular prever sempre as paragens mecânicas de fim-de-curso

#### INSTALAÇÃO DO ACTUADOR

Verificações preliminares:

- verificar que a estrutura do portão seja suficientemente resistente. De qualquer forma o actuador deve empurrar o batente num ponto reforçado
- verificar que os batentes movimentam-se manualmente e sem esforço durante todo o curso
- verificar que estão instalados os mecanismos de bloqueio dos batentes
- se o portão não for novo, verificar o estado de desgaste de todas as componentes, e arranjar ou substituir as partes defeituosas ou gastas.

A facilidade e a segurança do automatismo, são directamente influenciadas pelo estado da estrutura do portão.

### UK

#### PRELIMINARY WARNINGS

Check that the gate structure meets the standards laid down in the regulations in force and that the gate movement is linear and without friction. It is recommended to carry out any operations necessary before installing the operator and in particular to always fit the mechanical end-stops.

#### OPERATOR INSTALLATION

Preliminary checks:

- Check that the gate structure is sufficiently robust. In any event, the operator must push the gate at a reinforced point.
- Check that the gates move manually without effort for their entire travel.
- Check that the gate stops have been installed.
- If the gate is not a new installation, check the state of wear of all the components and repair or replace the defective or worn parts

The reliability and safety of the automated device is directly affected by the state of the gate structure.

### E

#### ADVERTENCIAS PRELIMINARES

Verifique que la estructura de la cancela sea conforme a lo previsto por las normativas vigentes y que el movimiento de las puertas sea lineal y que no presente fricciones.

Se recomienda efectuar las posibles intervenciones antes de instalar la automatización y en especial prever siempre los paros mecánicos de final de carrera.

#### INSTALACION DEL ACTUADOR

Verificaciones preliminares:

- controle que la estructura de la cancela sea lo suficientemente resistente. En todo caso, el actuador debe empujar la puerta hacia un punto reforzado
- controle que las puertas se muevan manualmente y sin esfuerzo durante toda la carrera
- controle que estén instalados los topes de parada de las puertas
- si la cancela se ha instalado anteriormente, controle el estado de usura de todos los componentes, arregle o sustituya las partes defectuosas o usadas.

La fiabilidad y la seguridad de la automatización es directamente condicionada por el estado de la estructura de la cancela.

### D

#### VORBEREITENDE HINWEISE

Überprüfen Sie, dass die Struktur des Tors gemäss die geltende Gesetze und die Bewegung der Flügel linear und frei von Reibung ist.

Es wird empfohlen, die eventuellen Eingriffe vor der Installation der Automatisierung auszuführen und insbesondere immer für die mechanischen Endschalter zu sorgen.

#### INSTALLATION DES ANTRIEBS

Vorbereitende Überprüfungen:

- Kontrollieren Sie, dass die Struktur des Tores hinreichend robust ist. In jedem Fall muss der Ansatzpunkt des Antriebs auf dem Flügel verstärkt sein.
- Kontrollieren Sie, dass sich die Flügel auf dem gesamten Lauf manuell und leicht bewegen lassen.
- Kontrollieren Sie, dass die Stoppanschläge der Flügel installiert sind.
- Wenn das Tor nicht neu installiert ist, muss der Abnutzungszustand aller Komponenten überprüft werden. Die defekten oder abgenutzten Teile reparieren oder austauschen.

Die Zuverlässigkeit und die Sicherheit der Automatisierung wird direkt von dem Zustand der Torstruktur beeinflusst.

### NL

#### VOORAFGAANDE WAARSCHUWINGEN

Controleer of de constructie van het hek in overeenstemming is met de geldende richtlijnen en dat de beweging van het hek egaal is en zonder wrijving.

Het is aanbevolen alle noodzakelijke werkzaamheden, met inbegrip van de mechanische eindstoppen (in open- en sluitrichting), uit te voeren vooraleer de openers te plaatsen.

#### INSTALLATIE VAN DE OPENER

Voorafgaande controles:

- Controleer of de constructie van het hek voldoende stevig is. In elk geval dient de opener op een verstevigde plaats van het hek te duwen.
- Controleer of het hek zich beweegt zonder grote vereiste krachten over zijn volledige loopbeweging.
- Controleer of de mechanische eindstoppen zijn geplaatst.
- Indien het hek geen nieuwe installatie is, controleer dan alle bewegende onderdelen op slijtage en indien nodig, herstel of vervang de defecte onderdelen.

De betrouwbaarheid en de veiligheid van de automatische openers kunnen onmiddellijk worden beïnvloed door de toestand van de constructie van het hek.

**MONTAGGIO DEGLI OPERATORI**  
**MONTAGE DES OPERATEURS**  
**INSTALLATION OF THE OPERATORS**  
**MONTAJE DE LOS OPERADORES**  
**MONTAGEM DOS MOTORES**

**ANTRIEBSMONTAGE**  
**PLAATSING VAN DE OPENERS**

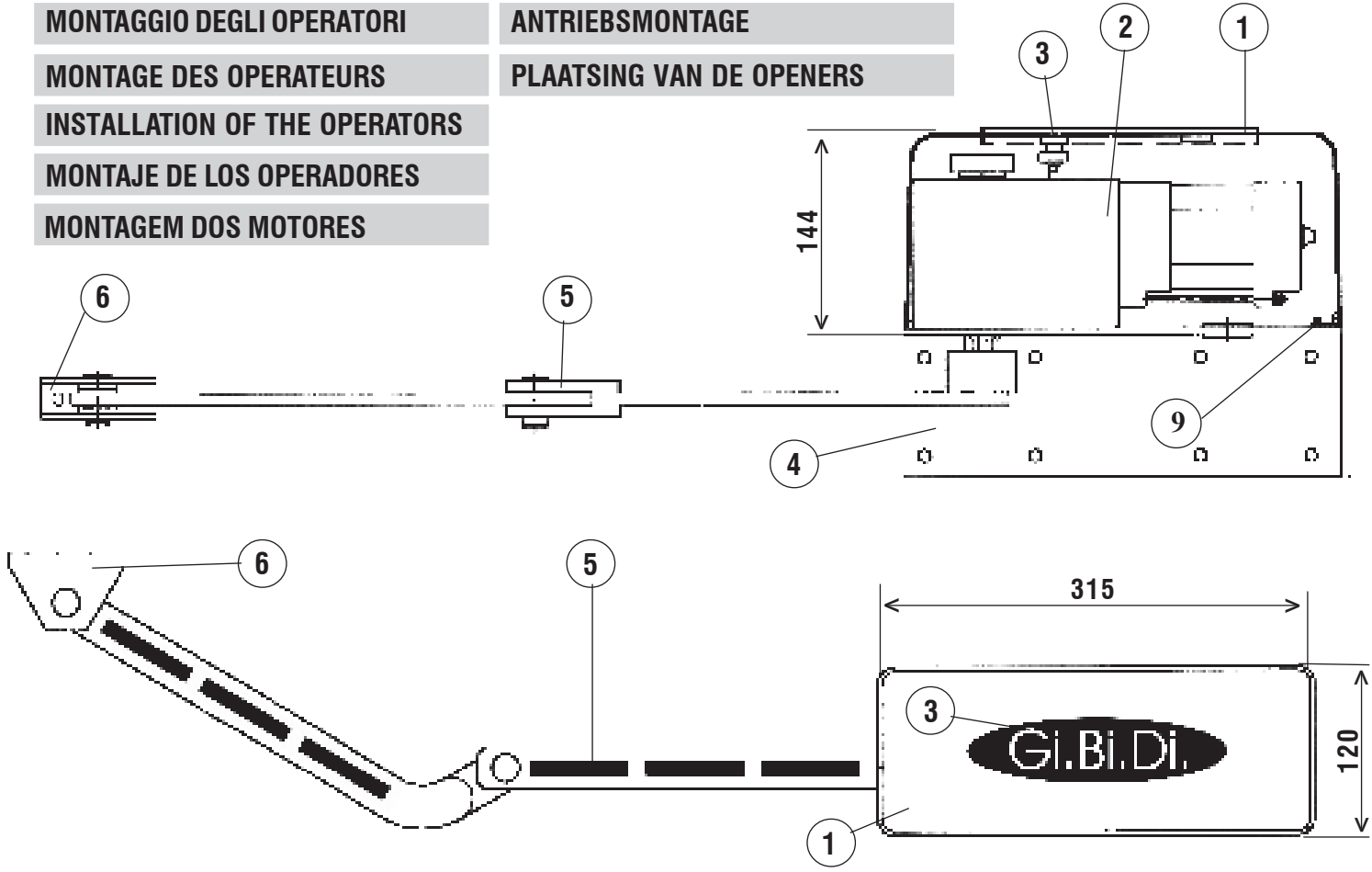

APPLICAZIONE DELL'OPERATORE PER APERTURA ANTA DI 90° MAX  
 APPLICATION DE L'OPERATEUR POUR OUVERTURE VANTAIL DE 90° MAXI  
 APPLICATION OF THE OPERATOR FOR MAX. 90° WING OPENING  
 APLICACION DEL OPERADOR PARA APERTURA HOJA EN 90° MÁX.  
 MONTAGEM DO OPERADOR PARA ABERTURA DO PORTÃO DE 90° MAX.  
 MONTAGE DES ANTRIEBS FÜR EINE ÖFFNUNGSWEITE DES TORFLÜGELS VON MAX. 90°  
 PLAATSING VAN DE OPENERS VOOR EEN MAXIMUM OPENING VAN 90°

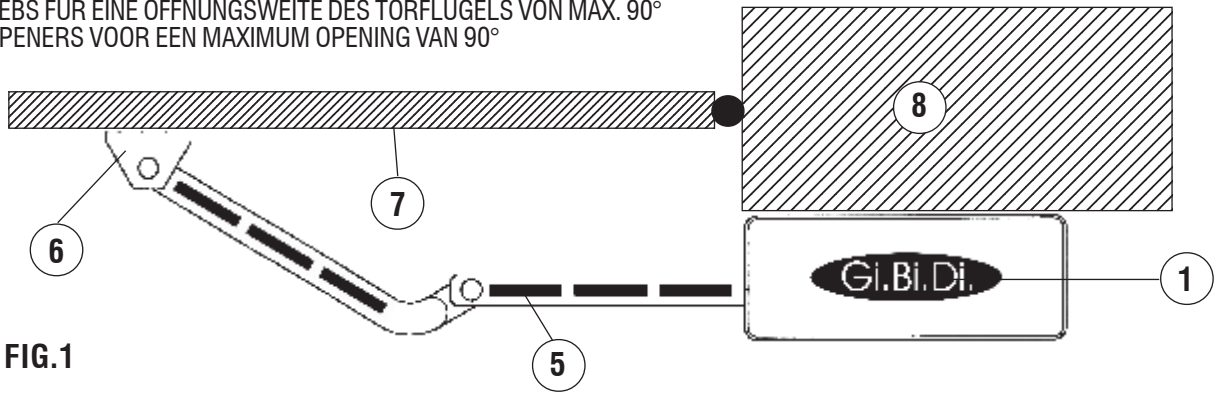

FIG.1

APPLICAZIONE DELL'OPERATORE PER APERTURA ANTA SUPERIORE A 90°  
 APPLICATION DE L'OPERATEUR POUR OUVERTURE VANTAIL SUPERIEURE A 90°  
 APPLICATION OF THE OPERATOR FOR OVER 90° WING OPENING  
 APLICACION DEL OPERADOR PARA APERTURA HOJA SUPERIOR A 90°  
 MONTAGEM DO OPERADOR PARA ABERTURA DO PORTÃO POR MAIS DE 90°  
 MONTAGE DES ANTRIEBS FÜR EINE ÖFFNUNGSWEITE DES TORFLÜGELS ÜBER 90°  
 PLAATSING VAN DE OPENERS VOOR EEN OPENING VAN MEER DAN 90°

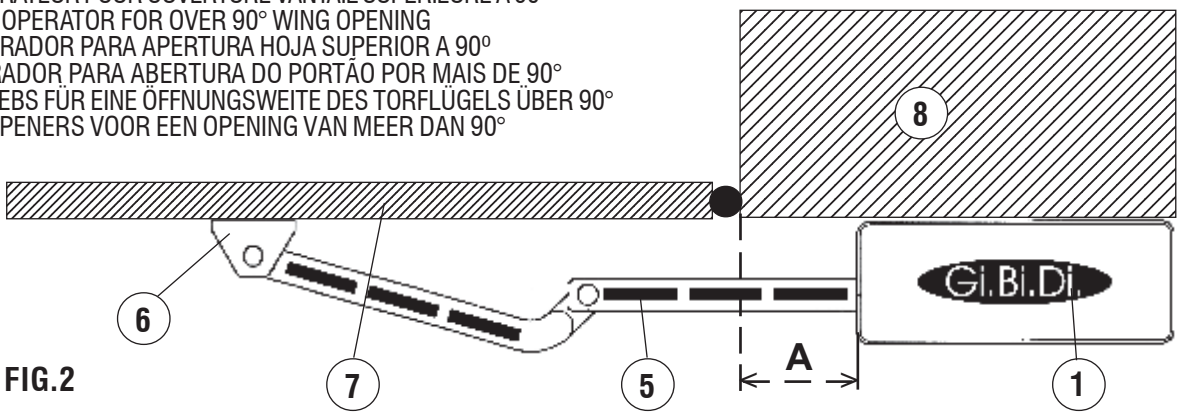

FIG.2

## I

- 1 Coperchio operatore.
- 2 Operatore "ART 5000 - ART 5012".
- 3 Dispositivo di sblocco per la manovra manuale.
- 4 Piastra di fissaggio dell'operatore al pilastro.
- 5 Braccio articolato.
- 6 Staffa di fissaggio del braccio articolato al cancello.
- 7 Cannello.
- 8 Pilastro.
- 9 Piastrina con vite per il fissaggio coperchio.

Fissare l'operatore "ART 5000 - ART 5012" al pilastro, posizionandolo come in figura 1 se l'apertura dell'anta non è maggiore di 90°, come in figura 2 se è maggiore (vedere pag. 6); in questo caso la distanza "A" deve essere sufficiente per far aprire l'anta dell'angolo desiderato.

**ATTENZIONE:** la prima parte del braccio articolato (5) deve essere parallela al cancello in posizione chiuso.

## UK

- 1 Operator cover.
- 2 Operator "ART 5000 - ART 5012".
- 3 Unlocking device for manual operation.
- 4 Fastening plate of operator to pillar.
- 5 Articulated arm.
- 6 Fastening bracket of articulated arm to gate.
- 7 Gate.
- 8 Pillar.
- 9 Plate with screw for fixing the cover.

Fix the operator "ART 5000 - ART 5012" to the pillar, positioning it as shown in Fig. 1 if the wing opening is not more than 90°, and as in Fig. 2 if it is more (see Page 6); in this case, the distance "A" must be sufficient for the wing to open by the desired angle.

**WARNING:** The first part of the articulated arm (5) must be parallel to the gate in closed position.

## F

- 1 Couvercle opérateur.
- 2 Opérateur «ART 5000 - ART 5012».
- 3 Dispositif de déverrouillage pour la manoeuvre manuelle.
- 4 Plaque de fixation de l'opérateur au pilier.
- 5 Bras articulé.
- 6 Etrier de fixation du bras articulé au portail.
- 7 Portail.
- 8 Pilier.
- 9 Plot avec vis pour la fixation du couvercle.

Fixer l'opérateur «ART 5000 - ART 5012» au pilier, en le positionnant comme d'après la figure 1 si l'ouverture du vantail n'est pas supérieure à 90°, comme d'après la figure 2 si elle est supérieure (voir page 6). Dans ce cas, la distance «A» doit être juste assez pour faire ouvrir le vantail de l'angle souhaité.

**ATTENTION:** la première partie du bras articulé (5) doit être parallèle au portail en position «fermé».

## E

- 1 Cubierta operador.
- 2 Operador "ART. 5000 - ART. 5012".
- 3 Dispositivo de desbloqueo para la maniobra manual.
- 4 Placa de fijación del operador al pilar.
- 5 Brazo articulado.
- 6 Soporte de fijación del brazo articulado a la cancela.
- 7 Cancela.
- 8 Pilar.
- 9 Placa con tornillo para fijar la tapa.

Fijar el operador "ART. 5000 - ART. 5012" al pilar, posicionándolo del modo ilustrado en figura 1 en caso de que la apertura de la hoja no supere los 90° o bien como ilustrado en figura 2 si los supera (ver pág. 6); en este último caso la distancia "A" deberá ser suficiente para abrir la hoja en el ángulo deseado.

**ATENCION:** La primera parte del brazo articulado (5) debe ser paralela a la cancela en posición cerrada.

## P

- 1 Tampa do operador.
- 2 Operador "ART 5000 - ART 5012".
- 3 Dispositivo de desbloqueio para manobra manual.
- 4 Chapa de fixação do operador ao pilar.
- 5 Braço articulado.
- 6 Suporte de fixação do braço articulado ao portão.
- 7 Portão.
- 8 Pilar.
- 9 Placa con videira para el fixação del tampão.

Fixar o operador "ART 5000 - ART 5012" ao pilar posicionando-o no modo ilustrado na figura 1 no caso em que a abertura do portão não seja superior a 90°, ou como ilustrado na figura 2 no caso em que seja superior a 90° (ver pág. 6). Neste caso a distância "A" deve consentir a abertura do portão no ângulo desejado.

**ATENÇÃO:** a primeira parte de braço articulado (5) deve estar paralela ao portão na posição fechada.

## D

- 1 Deckel Antrieb
- 2 Antrieb „ART 5000 – ART 5012“
- 3 Entriegelungsvorrichtung für manuelle Bewegung.
- 4 Platte für die Befestigung des Antriebs am Pfeiler.
- 5 Gelenkarm
- 6 Bügel für die Befestigung des Gelenkarms am Tor.
- 7 Tor
- 8 Pfeiler
- 9 Kleine Platte mit Schraube für die Befestigung des Deckels.

Den Antrieb „ART 5000 – Art 5012“ am Pfeiler befestigen, wobei dieser wie in Abb. 1 zu positionieren ist, falls die Öffnungsweite des Torflügels max. 90° beträgt. Bei größerer Öffnungsweite ist er hingegen wie in Abb. 2 zu positionieren (siehe S. 6). In diesem Fall muss der Abstand „A“ groß genug sein, um den gewünschten Öffnungswinkel des Torflügels zuzulassen.

**ACHTUNG:** Der erste Abschnitt des Gelenkarms (5) muss bei geschlossener Position parallel zum Tor sein.

## NL

- 1 Behuizing opener
- 2 Opener ART 5000
- 3 Ontgrendelingsmechanisme voor manuele bediening
- 4 Bevestigingsplaat van de opener te plaatsen tegen de kolom
- 5 Knikarm
- 6 Bevestigingsstuk aan de knikarm te plaatsen op het hekken
- 7 Hekken
- 8 Kolom

Plaats de opener ART 5000 op de kolom : zoals in figuur 1 (pag. 5), indien de opening van het hekken niet meer bedraagt dan 90° ;

zoals in figuur 2 (pag. 5), indien de opening van het hekken meer dan 90° bedraagt ; in dit geval moet de afstand A juist voldoende zijn om de gewenste opening te verkrijgen.

**OPGELET:** het eerste gedeelte van de knikarm (5) dient parallel te zijn met het hekken in gesloten toestand.

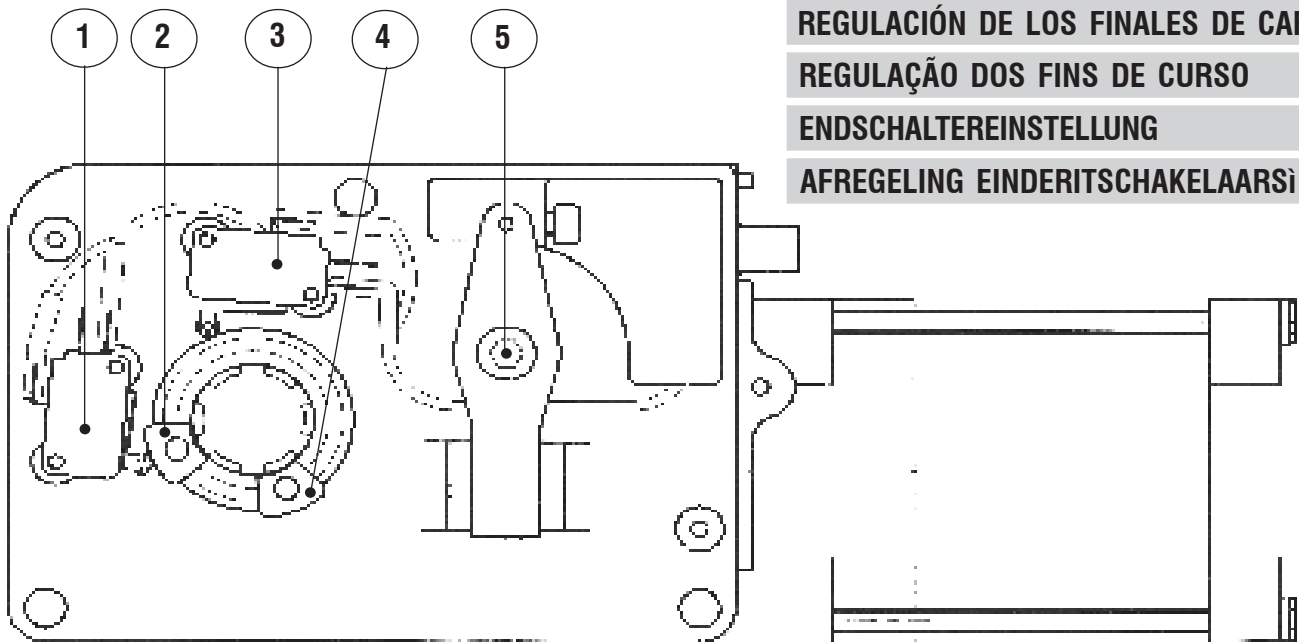
**REGOLAZIONE DEI FINECORSA****REGLAGE DES FINS DE COURSE****LIMIT SWITCH ADJUSTMENT****REGULACIÓN DE LOS FINALES DE CARRERA****REGULAÇÃO DOS FINS DE CURSO****ENDSCHALTEREINSTELLUNG****AFREGELING EINDERITSCHAKELAARS****I**

- 1 Finecorsa di chiusura con operatore installato a destra; finecorsa di apertura con operatore installato a sinistra.  
 2 Dispositivo per la regolazione del finecorsa (1).  
 3 Finecorsa di apertura con operatore installato a destra; finecorsa di chiusura con operatore installato a sinistra.  
 4 Dispositivo per la regolazione del finecorsa (3).  
 5 Dispositivo di sblocco per la manovra manuale.

**E**

- 1 Final de carrera de cierre con operador instalado a la derecha; final de carrera de apertura con operador instalado a la izquierda.  
 2 Dispositivo para la regulación del final de carrera (1).  
 3 Final de carrera de apertura con operador instalado a la derecha; final de carrera de cierre con operador instalado a la izquierda.  
 4 Dispositivo para la regulación del final de carrera (3).  
 5 Dispositivo de desbloqueo para maniobra manual.

**F**

- 1 Fin de course de fermeture avec opérateur installé à droite; fin de course d'ouverture avec opérateur installé à gauche.  
 2 Dispositif pour le réglage de la fin de course (1).  
 3 Fin de course d'ouverture avec opérateur installé à droite; fin de course de fermeture avec opérateur installé à gauche.  
 4 Dispositif pour le réglage de la fin de course (3).  
 5 Dispositif de déblocage pour la manoeuvre manuelle.

**P**

- 1 Fim-de-curso de encerramento com operador instalado à direita; fim-de-curso de abertura com operador instalado à esquerda.  
 2 Dispositivo para a regulação do fim de curso (1).  
 3 Fim-de-curso de abertura com operador instalado à direita; fim-de-curso de encerramento com operador instalado à esquerda.  
 4 Dispositivo para a regulação do fim de curso (3).  
 5 Dispositivo de desbloqueio para a manobra manual.

**UK**

- 1 Closing limit switch with operator installed on the right; opening limit switch with operator installed on the left.  
 2 Device for limit switch (1) adjustment.  
 3 Opening limit switch with operator installed on the right; closing limit switch with operator installed on the left.  
 4 Device for limit switch (3) adjustment.  
 5 Unlocking device for manual operation.

**D**

- 1 Schließungsendschalter bei rechts montiertem Antrieb; Endschalter Öffnen bei links montiertem Antrieb.  
 2 Vorrichtung zur Einstellung des Endschalters (1).  
 3 Öffnungsendschalter bei rechts montiertem Antrieb; Schließungsendschalter bei links montiertem Antrieb.  
 4 Vorrichtung zur Einstellung des Endschalters (3).  
 5 Entriegelungsvorrichtung für manuelle Bewegung.

**NL**

- 1 Einderitschakelaar sluiten met de opener rechts geplaatst; Einderitschakelaar openen met de opener links geplaatst.  
 2 Regelingsnok einderitschakelaar (1).  
 3 Einderitschakelaar openen met de opener rechts geplaatst; Einderitschakelaar sluiten met de opener links geplaatst.  
 4 Regelingsnok einderitschakelaar (3).  
 5 Ontgrendelingssysteem voor manuele ontgrendeling.

COLLEGAMENTI ELETTRICI

CONNEXIONS ELECTRIQUES

ELECTRICAL CONNECTIONS

CONEXIONES ELECTRICAS

LIGAÇÕES ELÉCTRICAS

ELEKTROANSCHLÜSSE

ELECTRISCHE AANSLUITINGEN

ART 5000

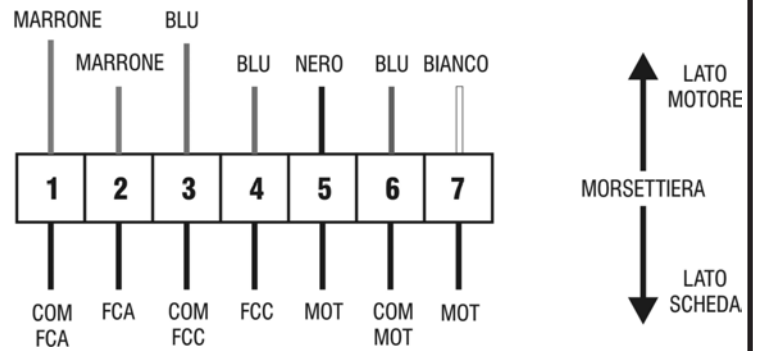
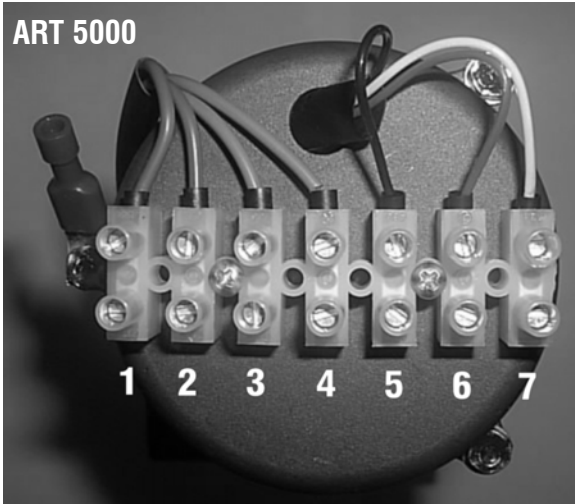

ART 5012

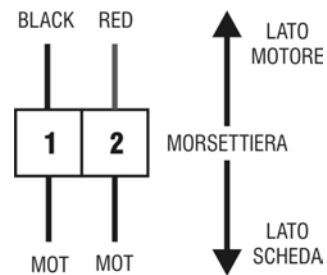
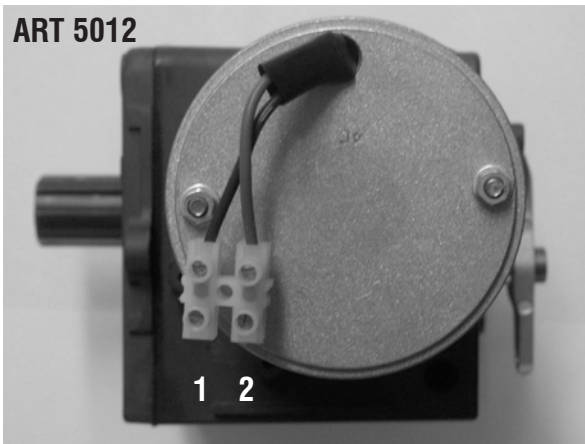

I

**ART 5000 (230Vac)**

- 1 Comune Finecorsa apertura
- 2 Finecorsa apertura
- 3 Comune Finecorsa chiusura
- 4 Finecorsa chiusura
- 5-6-7 Alimentazione del motore a 230V; il filo 6 è il comune

**ART 5012 (12Vdc)**

- 1-2 Alimentazione del motore a 12Vdc

F

**ART 5000 (230Vac)**

- 1 Commun Fin de course d'ouverture
- 2 Fin de course d'ouverture
- 3 Commun Fin de course de fermeture
- 4 Fin de course de fermeture
- 5-6-7 Alimentation du moteur à 230V; le fil 6 est le commun

**ART 5012 (12Vdc)**

- 1-2 Alimentation du moteur à 12Vdc



**E****ART 5000 (230Vac)**

- 1 Común de Final de carrera en apertura
- 2 Final de carrera apertura
- 3 Común de Final de carrera en cierre
- 4 Final de carrera cierre
- 5-6-7 Alimentación del motor de 230V; el 6 es el hilo común

**ART 5012 (12Vdc)**

- 1-2 Alimentación del motor de 12Vdc

**P****ART 5000 (230Vac)**

- 1 Comum Fim de curso de abertura
- 2 Fim de curso de abertura
- 3 Comum de Fim de curso de fecho
- 4 Fim de curso de fecho
- 5-6-7 Alimentação do motor 230V; o fio nº6 é o comum

**ART 5012 (12Vdc)**

- 1-2 Alimentação do motor 12Vdc

**UK****ART 5000 (230Vac)**

- 1 Common Opening limit switch
- 2 Opening limit switch
- 3 Common Closing limit switch
- 4 Closing limit switch
- 5-6-7 230V motor power supply; 6 is the common wire

**ART 5012 (12Vdc)**

- 1-2 12Vdc motor power supply

**D****ART 5000 (230Vac)**

- 1 Gemeinsam Öffnungsendschalter
- 2 Öffnungsendschalter
- 3 Gemeinsam Schließungsendschalter
- 4 Schließungsendschalter
- 5-6-7 Versorgungsleitung zum Motor 230V; Draht 6 wird gemeinsam verwendet

**ART 5012 (12Vdc)**

- 1-2 Versorgungsleitung zum Motor 12Vdc

**NL****ART 5000 FC (230Vac)**

- 1 Gemeenschappelijke Einderitschakelaar openen
- 2 Einderitschakelaar openen
- 3 Gemeenschappelijke einderitschakelaars sluiten
- 4 Einderitschakelaar sluiten
- 5-6-7 Voedingsdraad motor 230V; draad nr.6 gemeenschappelijke

**ART 5012 (12Vdc)**

- 1-2 Voedingsdraad motor 12 Vdc

**MANOVRA MANUALE**

**MANOUVRE MANUELLE**

**MANUAL OPERATION**

**MANIOBRA MANUAL**

**MANOBRA MANUAL**

**MANUELLE BEWEGUNG**

**MANUELE ONTGRENDELING**

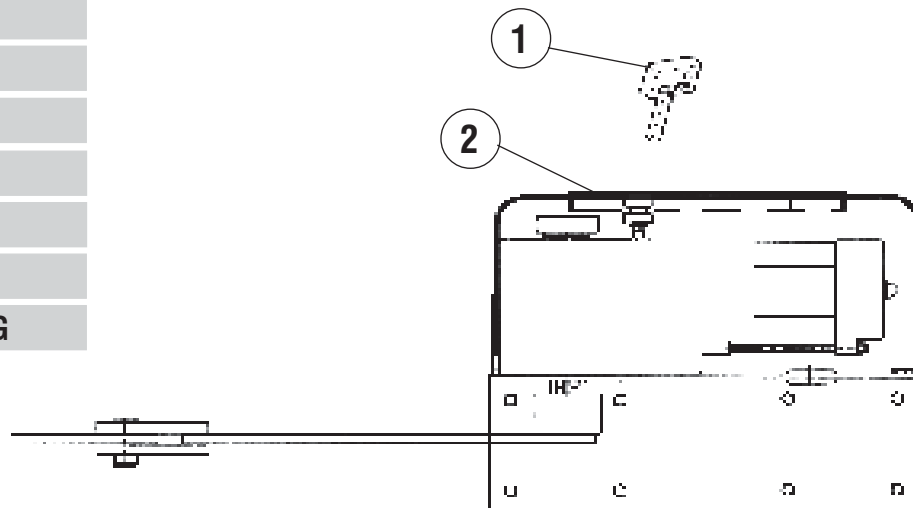

**I**

#### **DISPOSITIVO PER LA MANOVRA MANUALE**

Togliere il coperchio (2) dalla serratura che permette d'innestare la chiave (1) per sbloccare l'operatore; quindi ruotare la chiave (1) in senso orario fino a quando non si ferma senza forzarla ed eseguire la manovra manuale.

Per il ripristino ruotare la chiave (1) in senso antiorario fino a quando non si ferma senza forzarla. Togliere la chiave (1) e rimettere il coperchio (2) sulla serratura.

**ATTENZIONE:** effettuare le operazioni per la manovra manuale con motore fermo.

**E**

#### **DISPOSITIVO PARA LA MANIOBRA MANUAL**

Quitar la tapa (2) de la cerradura que permite introducir la llave (1) para desbloquear el operador; luego girar la llave (1) a derechas hasta el tope sin forzarla y cumplir la maniobra manual.

Para el restablecimiento, girar la llave (1) a izquierdas hasta el tope sin forzarla. Quitar la llave (1) y volver a colocar la tapa (2) sobre la cerradura.

**ATENCIÓN:** cumplir las operaciones para la maniobra manual con motor parado.

**F**

#### **DISPOSITIF POUR LA MANOEUVRE MANUELLE**

Enlever le couvercle (2) de la serrure permettant d'enfoncer la clé (1) pour déverrouiller l'opérateur, puis tourner la clé (1) dans le sens des aiguilles d'une montre jusqu'à l'arrêt sans la forcer. Ensuite, exécuter la manoeuvre manuelle. Pour le rétablissement tourner la clé (1) dans le sens inverse à celui des aiguilles d'une montre jusqu'à l'arrêt sans la forcer. Enlever la clé (1) et positionner de nouveau le couvercle (2) sur la serrure.

**ATTENTION:** Effectuer les opérations de manoeuvre manuelle après avoir arrêté le moteur.

**UK**

#### **DEVICE FOR MANUAL OPERATION**

Remove the lock cover (2) which allows inserting the key (1) to unlock the operator.

Turn the key (1) clockwise until it stops without forcing it and carry out the manual operation. To reset, turn the key (1) anticlockwise until it stops without forcing it. Remove the key (1) and replace the lock cover (2).

**WARNING:** Carry out the manual operations with the motor off.

**P**

#### **DISPOSITIVO DE MANOBRA MANUAL**

Retirar a tampa (2) da fechadura que permite introduzir a chave (1) para desbloquear o operador; a seguir rodar a chave (1) no sentido horário até quando não pára, sem a forçar e efectuar a manobra manual.

Para restabelecer, rodar a chave (1) no sentido anti-horário até ao fim, sem a forçar. Retirar a chave (1) e montar a tampa (2) na fechadura.

**ATENÇÃO:** efectuar as operações para a manobra manual com o motor parado.

**D**

#### **VORRICHTUNG FÜR DIE MANUELLE BEWEGUNG**

Den Deckel (2) vom Schloss abnehmen, in das der Schlüssel (1) zum Entriegeln des Antriebs eingesteckt wird. Dann den Schlüssel (1) behutsam im Uhrzeigersinn bis zum Anschlag drehen und die manuelle Bewegung ausführen.

Zum Zurückschalten den Schlüssel (1) behutsam im Uhrzeigersinn bis zum Anschlag drehen. Den Schlüssel (1) abziehen und den Schloßsdeckel (2) wieder schließen.

**ACHTUNG:** Die manuelle Bewegung bei stillstehendem Motor durchführen.

**NL**

#### **MANUEEL ONTGRENDELINGSSYSTEEM**

Verwijder de afscherm dop (2) en draai met de ontgrendelings sleutel (1) in uurwijzerzin zover U kan zonder grote krachten uit te oefenen. Dan kan het hekken voorzichtig manueel bediend worden. Om het hekken terug automatisch te bedienen, draai met de ontgrendelings sleutel (1) tegenuurwijzerzin zover U kan zonder grote krachten uit te oefenen. Verwijder de sleutel (1) en plaatst terug de afscherm dop.

**OPGELET :** De manuele ontgrendeling kan slechts gebeuren wanneer de opener niet in werking is.

## ELETTROSERRATURA

## ELECTROSERRURE

## ELECTROLOCK

## ELECTROCERRADURA

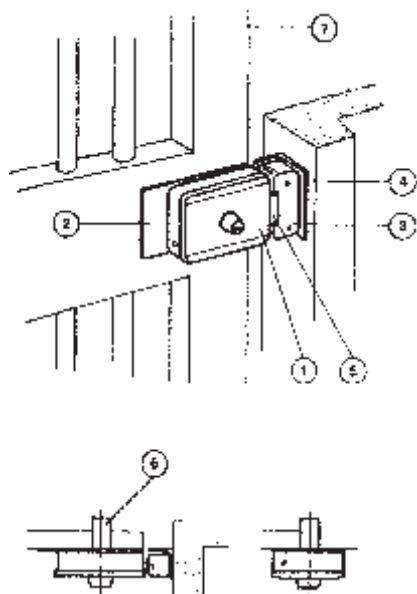

## FECHADURA ELÉCTRICA

## ELEKTROSCHLOSS

## ELEKTRISCH SLOT

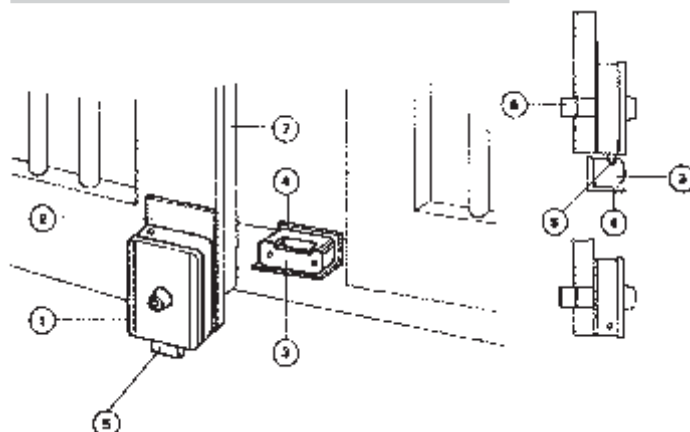

**E**

### MONTAJE DE LA ELECTROCERRADURA

- 1 Electrocerradura
- 2 Placa de fijación de la electrocerradura
- 3 Cerradero del pestillo
- 4 Tope para el cerradero del pestillo
- 5 Pestillo
- 6 Cilindro doble (sobre pedido)
- 7 Reja

**P**

### MONTAGEM DA FECHADURA ELÉTRICA

- 1 Fechadura eléctrica
- 2 Chapa de fixação da fechadura eléctrica
- 3 Enganchamento do ferrolho
- 4 Batente para enganchamento do ferrolho
- 5 Ferrolho
- 6 Cilindro duplo (a pedido)
- 7 Portão

**D**

### MONTAGE DES ELEKTROSCHLOSSES

- 1 Elektroschloss
- 2 Befestigungsplatte Elektroschloss
- 3 Riegelanschluss
- 4 Riegelanschlussanschlag
- 5 Riegel
- 6 Doppelausgang-Zylinder (auf Wunsch)
- 7 Tor

**NL**

### MONTAGE VAN HET ELEKTRISCH SLOT

1. Elektrisch slot
2. Bevestigingsplaat van het elektrisch slot
3. Penvanger
4. Bevestigingsplaat van de penvanger
5. Pen
6. Cilinderslot (op aanvraag)
7. Poort

**I**

### MONTAGGIO ELETTROSERRATURA

- 1 Elettroserratura
- 2 Piastra di fissaggio elettroserratura
- 3 Bocchetta
- 4 Battuta per bocchetta
- 5 Scrocco
- 6 Cilindro passante (a richiesta)
- 7 Cancellò

**F**

### MONTAGE DE L'ELECTROSERRURE

- 1 Electroserreure
- 2 Tôle de fixation de l'électroserrure
- 3 Gâche du pêne
- 4 Epaulement pour la gâche du pêne
- 5 Pêne
- 6 Cylindre à double sortie (sur demande)
- 7 Grille

**UK**

### MOUNTING THE ELECTROLOCK

- 1 Electrolock
- 2 electrolock fixing plate
- 3 Bolt hooker
- 4 Bolt hooking rabbet
- 5 Bolt
- 6 Key cylinder (on request)
- 7 Gate

# Dichiarazione di conformità CE

**Il fabbricante:** Gi.Bi.Di. Continental S.p.A.

Sede Legale :  
Via B.Bonomi, 17 Fraz. Toline 25055 Pisogne (BS)  
Sede Amministrativa-Ufficio Commerciale-Stabilimento :  
Via Abetone Brennero, 177/B, 46025 Poggio Rusco (Mantova) ITALY  
Tel. 0039 0386 522011 - Fax Uff.com 0039 0386 522031

dichiara che i prodotti :  
operatori elettromeccanici: ART 5000 - 5012

sono conformi alle seguenti Direttive CEE:

- Direttiva Bassa Tensione 73/23 e successive modifiche (ART 5000);
- Direttiva Compatibilità Elettromagnetica 89/336 e successive modifiche (ART 5000 - 5012);

e che sono state applicate le seguenti norme armonizzate:

EN 60335-1  
EN 61000-6-3  
EN 61000-6-1

Data 14/11/06

Firma Amministratore Delegato  
Oliviero Arosio



## Déclaration de conformité CE

**La Société :** Gi.Bi.Di. Continental S.p.A.

Siège Social :  
Via B.Bonomi, 17 Fraz. Toline 25055 Pisogne (BS)  
Siège Administratif – Service Commercial – Usine :  
Via Abetone Brennero, 177/B, 46025 Poggio Rusco (Mantova) ITALY  
Tel. 0039 0386 522011 - Fax Serv. comm 0039 0386 522031

Déclare que les produits :  
opérateurs electromecaniques:ART 5000 - 5012

sont en conformité avec les exigences des Directives CEE :

- Directive Basse Tension 73/23 et ses modifications (ART 5000);
- Directive Compatibilité Electromagnétique 89/336 et ses modifications (ART 5000 - 5012);

et que les normes harmonisées suivantes ont été appliquées :

EN 60335-1  
EN 61000-6-3  
EN 61000-6-1

Date 14/11/06

Signature Administrateur Délégué  
Oliviero Arosio



## EC Declaration of conformity

**The manufacturer:** Gi.Bi.Di. Continental S.p.A.

Registered Office:  
Via B.Bonomi, 17 Fraz. Toline 25055 Pisogne (BS)  
Administrative Office – Sales Office - Factory:  
Via Abetone Brennero, 177/B, 46025 Poggio Rusco (Mantua) ITALY  
Tel. 0039 0386 522011 - Fax Sales Office 0039 0386 522031

declares that the products:  
electromechanical operators:ART 5000 - 5012

are in conformity with the following EEC Directives:

- Low Voltage Directive 73/23 and subsequent amendments (ART 5000);
- Electromagnetic Compatibility Directive 89/336 and subsequent amendments (ART 5000 - 5012);

and that the following harmonised standards have been applied:

EN 60335-1  
EN 61000-6-3  
EN 61000-6-1

Date 14/11/06

Managing Director  
Oliviero Arosio



## EG-Konformitätserklärung

**Der Hersteller:** Gi.Bi.Di. Continental S.p.A.

Geschäftssitz :

Via B.Bonomi, 17 Fraz. Toline 25055 Pisogne (BS)

Verwaltung-Vertrieb-Werk :

Via Abetone Brennero, 177/B, 46025 Poggio Rusco (Mantova) ITALY  
Tel. 0039 0386 522011 - Fax Vertrieb 0039 0386 522031

erklärt, dass die Produkte  
elektromechanischer antrieb:ART 5000 - 5012

den folgenden EWG-Richtlinien entsprechen:

- Niederspannungsrichtlinie 73/23 und nachfolgende Änderungen (ART 5000);
- EMV-Richtlinie 89/336 und nachfolgende Änderungen (ART 5000 - 5012);

und dass die nachfolgenden harmonisierten Vorschriften  
angewendet wurden:

EN 60335-1

EN 61000-6-3

EN 61000-6-1

Datum 14/11/06

Unterschrift des Geschäftsführers  
Oliviero Arosio

## CE-Conformiteitsverklaring

**De fabrikant:** Gi.Bi.Di. Continental S.p.A.

Hoofdkantoor:

Via B.Bonomi, 17 Fraz. Toline 25055 Pisogne (BS)

Administratief kantoor-Commercieel kantoor-Fabriek:

Via Abetone Brennero, 177/B, 46025 Poggio Rusco (Mantova) ITALY  
Tel. 0039 0386 522011 - Fax Comm. kantoor 0039 0386 522031

verklaart dat de producten:  
elektromechanische opener:ART 5000 - 5012

conform de volgende EG-richtlijnen zijn:

- Richtlijn Laagspanning 73/23 en daaropvolgende wijzigingen (ART 5000);
- Richtlijn Elektromagnetische Compatibiliteit 89/336 en daaropvolgende wijzigingen (ART 5000 - 5012);

en dat de volgende geharmoniseerde normen werden toegepast:

EN 60335-1

EN 61000-6-3

EN 61000-6-1

Datum 14/11/06

Handtekening Zaakvoerder  
Oliviero Arosio

## Declaración de conformidad CE

**El fabricante:** Gi.Bi.Di. Continental S.p.A.

Sede Legal :

Via B.Bonomi, 17 Fraz. Toline 25055 Pisogne (BS)

Sede Administrativa-Oficina Comercial-Establecimiento :

Via Abetone Brennero, 177/B, 46025 Poggio Rusco (Mantova) ITALY  
Tel. 0039 0386 522011 - Fax Ofic. Comercial 0039 0386 522031

declara que los productos :  
operadores electromecánicos:ART 5000 - 5012

cumplen las siguientes Directivas CEE:

- Directiva de Baja Tensión 73/23 y modificaciones sucesivas (ART 5000);
- Directiva Compatibilidad Electromagnética 89/336 y modificaciones sucesivas (ART 5000 - 5012);

y que se han aplicado las siguientes normas armonizadas:

EN 60335-1

EN 61000-6-3

EN 61000-6-1

Fecha 14/11/06

Firma Administrador Delegado  
Oliviero Arosio

## Declaração de conformidade CE

**O fabricante:** Gi.Bi.Di. Continental S.p.A.

Sede Legal:

Via B.Bonomi, 17 Fraz. Toline 25055 Pisogne (BS)

Sede Administrativa-Dep. Comercial-Sede:

Via Abetone Brennero, 177/B, 46025 Poggio Rusco (Mantua) ITÁLIA  
Tel. 0039 0386 522011 - Fax Dep.com 0039 0386 522031

declara que os produtos :  
operadores electromecânicos:ART 5000 - 5012

estão em conformidade com as seguintes Directivas CEE:

- Directiva Baixa Tensão 73/23 e alterações posteriores (ART 5000);
- Directiva Compatibilidade Electromagnética 89/336 e alterações posteriores (ART 5000 - 5012);

e que foram aplicadas as seguintes normas harmonizadas:

EN 60335-1

EN 61000-6-3

EN 61000-6-1

Data 14/11/06

Assinatura do Administrador Delegado  
Oliviero Arosio



**Sede Legale :**

Via B.Bonomi, 17 Fraz. Toline 25055 Pisogne (BS) ITALY

**Sede Amministrativa  
Ufficio Commerciale**

**Stabilimento:**

46025 Poggio Rusco (Mantova) ITALY

Via Abetone Brennero, 177/B

Tel. 0039 0386 522011 r.a.

Fax Ufficio Commerciale 0039 0386 522031

E-mail: comm@gibidi.com; tech@gibidi.com

