

G:B:D:

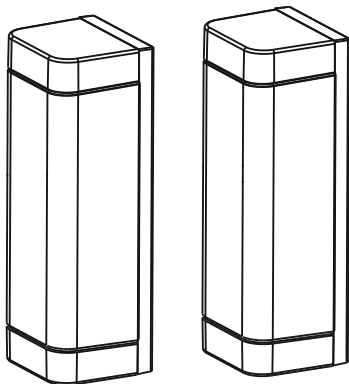

:DCF

CE UK
CA

DCF180DB - (AU02020)

Fotocellule digitali
ISTRUZIONI PER L'INSTALLAZIONE

Digital photocells
INSTRUCTIONS FOR INSTALLATIONS

I	UK	F	E
D	P	NL	GR

DCF180DB

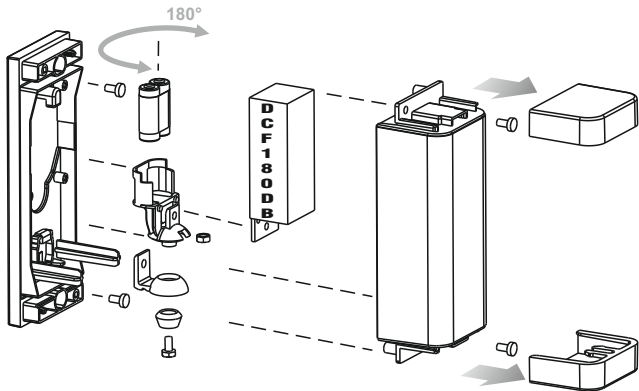

FIG. 1

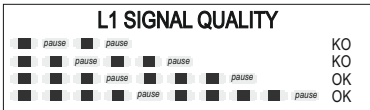
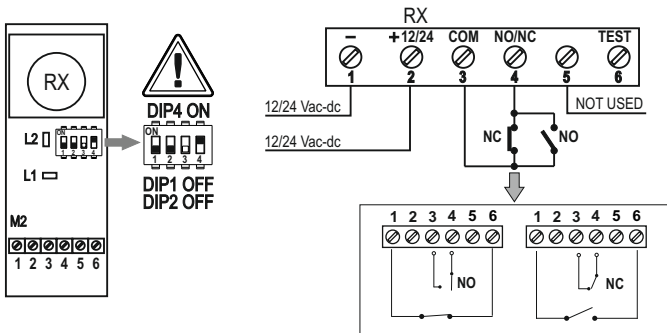
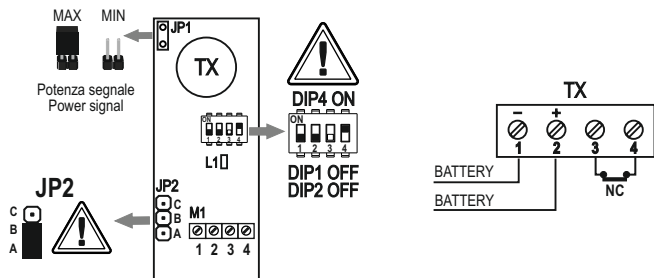

FIG. 2



CARATTERISTICHE TECNICHE

Modello / Articolo	DCF180DB / AU02020	
Portata	30 m (12 in esterno)	
Segnale	Impulsivo non modulato	
Frequenza infrarosso	100 Hz ÷ 1 KHz	
Portata relè	0,5A 48Vac/dc	
Alimentazione	TX: 2 x AAA 1,5V	RX: 12/24 V dc/ac
Assorbimento	TX: 0,04mA+ 0,12mA	RX: 35mA
Temperatura di utilizzo	-20 + +60 °C	
IP	54	

Grazie per avere scelto GIBIDI.



LEGGERE ATTENTAMENTE QUESTO MANUALE PRIMA DI PROCEDERE ALL'INSTALLAZIONE.

- Eseguire i collegamenti facendo riferimento alle tabelle seguenti e alla serigrafia allegata. Fare molta attenzione a collegare in serie tutti i dispositivi che vanno collegati allo stesso ingresso N.C. (normalmente chiuso) e in parallelo tutti i dispositivi che condividono lo stesso ingresso N.A. (normalmente aperto). Una errata installazione o un uso errato del prodotto può compromettere la sicurezza dell'impianto.
- Tutti i materiali presenti nell'imballo non devono essere lasciati alla portata dei bambini in quanto potenziali fonti di pericolo.
- Il costruttore declina ogni responsabilità ai fini del corretto funzionamento dell'automazione nel caso non vengano utilizzati i componenti e gli accessori di propria produzione e idonei per l'applicazione prevista.
- Al termine dell'installazione verificare sempre con attenzione il corretto funzionamento dell'impianto e dei dispositivi utilizzati.
- Questo manuale d'istruzioni si rivolge a persone abilitate all'installazione di "apparecchi sotto tensione" pertanto si richiede una buona conoscenza della tecnica, esercitata come professione e nel rispetto delle norme vigenti.
- La manutenzione deve essere eseguita da personale qualificato.

AVVERTENZE: Questo prodotto è stato collaudato in GI.BI.DI. verificando la perfetta corrispondenza delle caratteristiche alle direttive vigenti.

GI.BI.DI. S.r.l. si riserva la facoltà di modificare i dati tecnici senza avviso, in funzione dell'evoluzione del prodotto.

SMALTIMENTO: GI.BI.DI. consiglia di riciclare i componenti in plastica e di smaltire in appositi centri abilitati i componenti elettronici evitando di contaminare l'ambiente con sostanze inquinanti.



INSTALLAZIONE

Fissare la fotocellula ed effettuare i collegamenti come in **Fig. 1 (RX)** **Fig. 2 (TX)**.

Coprire la fotocellula con il frontale e fissare quest'ultimo con le viti in dotazione. Interrompere il raggio più volte verificando la corretta risposta del relè.

FUNZIONAMENTO

La fotocellula DCF180DB è studiata principalmente per essere utilizzata sui cancelli scorrevoli per risolvere il problema della costa mobile. Può essere comunque utilizzata come una normale fotocellula in tutti i casi in cui non si possa cablare il trasmettitore. **Il ricevitore deve essere posizionato in modo che non sia disturbato da altre fotocellule.**

Funzionamento del trasmettitore

Il trasmettitore ha un jumper (J1) per la selezione della potenza. Per diminuire la portata della fotocellula (fino a 10m) si deve aprire il jumper (J1). Il led rosso L1 lampeggiante indica il corretto funzionamento del trasmettitore.

Il trasmettitore deve essere alimentato con batterie da 3 Volt alcaline. La durata media di una batteria è di circa 24 mesi con normale potenza (ponticello (J1) non inserito) e di circa 12 mesi con alta potenza (ponticello inserito). **Tale durata è da considerarsi valida in condizioni climatiche e di utilizzo ottimali; variazioni climatiche e utilizzi impropri riducono la durata delle batterie.**

L'alimentazione a batteria del trasmettitore comporta una riduzione della potenza di trasmissione, in alcuni casi il ricevitore può essere disturbato da fasci luminosi. Per ovviare a questo inconveniente, posizionare il DIP 3 in OFF (RX).

Funzionamento del ricevitore

Sul ricevitore sono presenti 2 led: il primo (L1) indica la corretta ricezione del segnale (se acceso riceve il segnale) mentre il secondo (L2) lampeggia solamente quando è presente il segnale altrimenti rimane spento. La lunghezza del periodo di accensione indica la qualità del segnale, quindi quanto più il LED rimane acceso tanto più il segnale è buono.

Il ricevitore può essere alimentato con 12 o 24 V sia in corrente continua (rispettare la polarità) sia in corrente alternata.

Se la fotocellula viene utilizzata con una portata inferiore a 2 mt si consiglia di togliere la lente e aprire il jumper di potenza J1 posto sul trasmettitore.

IMPORTANTE: i trasmettitori di altre fotocellule devono essere posizionati in modo che il loro fascio non venga diretto verso il ricevitore della fotocellula a batteria. Se questa condizione non viene rispettata, il normale funzionamento non è garantito

UK**TECHNICAL SPECIFICATIONS**

Model/Item	DCF180DB / AU02020	
Range	30 m (12 m, external)	
Signal	Impulse signal, unmodulated	
Infrared frequency	100 Hz ÷ 1 KHz	
Relay power	0,5A 48Vac/dc	
Power supply	TX: 2 x AAA 1,5V	RX: 12/24 V dc/ac
Absorption	TX: 0,04mA÷ 0,12mA	RX: 35mA
Operating temperature	-20 ÷ +60 °C	
IP	54	

Thank you for choosing **GI.BI.DI.**



PLEASE READ CAREFULLY THIS MANUAL BEFORE PROCEEDING WITH THE INSTALLATION.

- Before proceeding with installation, fit a magnetothermal or differential switch with a maximum
- Make the connections referring to the following tables and to the attached screen-print. Be extremely careful to connect in series all the devices that are connected to the same N.C. (normally closed) input, and in parallel all the devices that share the same N.O. (normally open) input. Incorrect installation or improper use of the product may compromise system safety.
- Keep all the materials contained in the packaging away from children, since they pose a potential risk.
- The manufacturer declines all responsibility for improper functioning of the automated device if the original components and accessories suitable for the specific application are not used.
- After installation, always carefully check proper functioning of the system and the devices used.
- This instruction manual addresses persons qualified for installation of "live equipment". Therefore, good technical knowledge and professional practice in compliance with the regulations in force are required.
- Maintenance must be carried out by qualified personnel.

WARNINGS: This product has been tested in GI.BI.DI. verifying the perfect correspondence of the characteristics to the current directive.

Gi.Bi.Di. S.r.l. reserves the right to modify the technical data without prior notice depending on the product development.

DISPOSAL: GI.BI.DI. advises recycling the plastic components and to dispose of them at special authorised centres for electronic components thus protecting the environment from polluting substances.



INSTALLATION

Fix the photocells and make connections as shown in **Fig. 1 (RX)** **Fig. 2 (TX)**. Cover the photocell with the front part and secure with the screws provided. Pass across the photocell range several times, to check relay response.

FUNCTIONING

The DCF180DB photocell has been designed mainly for use with sliding gates, which eliminates the need for a mobile frame. The device can also be used as a normal photocell in all cases where the transmitter cannot be wired. **The receiver must be positioned so that it is not disturbed by other photocells.**

Transmitter operation

The transmitter has a jumper (J1) for power selection. To decrease the photocell range (down to 10 m) open the jumper(J1). The flashing red LED L1 indicates proper transmitter operation.

The transmitter must be powered with 3V alkaline batteries. Each battery lasts on average 24 months in normal power conditions (jumper (J1) disabled) or approximately 12 months in high power conditions (jumper enabled). **This duration is valid for optimal climatic conditions and optimal conditions of use; variations in climatic conditions and improper use will reduce battery life.**

The power supply of the transmitter with a battery can reduce the transmission, in such cases the receiver can be interfered from infrared rays. To avoid this inconvenience, put the DIP 3 in OFF (RX).

Receiver operation

The receiver has 2 LEDs. The first LED (L1), indicates proper signal reception (the signal is being received if the LED is on), while the second LED (L2) only flashes when the signal is present (otherwise it is off). The time the LED is on indicates signal quality. So the longer the LED is on, the better quality signal.

The receiver must be powered with a 12 or 24 V DC (check polarities are correct), or AC power supply. If this photocell is used for a range of less than 2 m, the lens should be removed and the J1 power jumper on the transmitter opened.

IMPORTANT: transmitters of other photocells must be positioned so that their band does not directly face the receiver of the battery-operated photocell. If the above is not observed, normal operation is not guaranteed.

CARACTERISTIQUES TECHNIQUES

Modèle/Article	DCF180DB / AU02020	
Portée	30 m (12 en plein air)	
Signal	A impulsion non modulé	
Fréquence infrarouge	100 Hz \pm 1 KHz	
Portée relais	0,5A 48Vac/dc	
Alimentation	TX: 2 x AAA 1,5V	RX:12/24 V dc/ac
Courant absorbé	TX: 0,04mA+ 0,12mA	RX: 35mA
Température de service	-20 \pm +60 °C	
IP	54	

Merci d'avoir choisi G.I.BI.DI.



NOUS VOUS PRIONS DE BIEN VOULOIR LIRE ATTENTIVEMENT CE MANUEL AVANT DE PROCÉDER À L'INSTALLATION.

- Il faut effectuer les connexions en se référant aux tableaux suivants et à la sérigraphie jointe. Il faut faire particulièrement attention à raccorder en série tous les dispositifs qui doivent être connectés à la même entrée N.F. (normalement fermée) et en parallèle tous les dispositifs qui partagent la même entrée N.O. (normalement ouverte). Une mauvaise installation ou une mauvaise utilisation du produit peut compromettre la sécurité de l'installation.
- Tous les matériaux se trouvant dans l'emballage ne doivent pas être laissés à la portée des enfants, car ils peuvent être dangereux.
- Le constructeur décline toute responsabilité, quant au bon fonctionnement de l'automatisme, en cas d'utilisation de composants et d'accessoires n'étant pas de sa production et inappropriés à l'utilisation prévue.
- Après la mise en place, il faut toujours contrôler avec attention, le bon fonctionnement de l'installation et des dispositifs utilisés.
- Ce Manuel d'instructions s'adresse aux personnes autorisées à effectuer la mise en place "d'appareils sous tension". Il faut donc avoir une bonne connaissance de la technique, exercée comme profession et conformément aux réglementations en vigueur.
- La maintenance doit être effectuée par un personnel qualifié.

AVERTISSEMENT: Ce produit a été testé chez G.I.BI.DI. afin de contrôler la correspondance parfaite des caractéristiques avec les règles en vigueur.

G.I.BI.DI. S.r.l. se réserve la faculté de modifier les données techniques sans aucun préavis suivant l'évolution de ses produits.

ELIMINATION: G.I.BI.DI. conseille de recycler les composants en plastique et de remettre les composants électroniques à des centres spécialisés pour éviter de polluer l'environnement avec des substances polluantes.



INSTALLATION

Fixer la cellule photoélectrique et effectuer les branchements comme indiqué sur la **Fig. 1 (RX) Fig. 2 (TX)**. Couvrir la cellule photoélectrique à l'aide du panneau avant et fixer ce dernier à l'aide des vis fournies en équipement. Couper le rayon plusieurs fois et contrôler la bonne réponse du relais.

FONCTIONNEMENT

La cellule photoélectrique DCF180DB est conçue principalement pour être utilisée sur des grilles coulissantes, afin de résoudre le problème de la membrure mobile. Elle peut aussi être utilisée comme une cellule photoélectrique normale dans tous les cas où il est impossible de câbler l'émetteur. **Le récepteur doit être placé de manière à ne pas être dérangé par d'autres cellules photoélectriques.**

Fonctionnement de l'émetteur

L'émetteur a un jumper (J1) pour la sélection de la puissance. Pour diminuer la portée de la cellule photoélectrique (jusqu'à 10 m), il faut agir sur le jumper (J1). Le témoin lumineux rouge L1 clignotant indique le bon fonctionnement de l'émetteur.

L'émetteur doit être alimenté par des piles de 3 Volts alcalines. La durée moyenne d'une pile est d'environ 24 mois avec une puissance normale (pontet (J1) désactivé) et d'environ 12 mois avec une puissance élevée (pontet activé). **Cette durée doit être considérée comme valables dans des conditions climatiques excellentes et une utilisation optimum ; des variations climatiques et de mauvaises utilisations diminuent la durée de vie des piles.**

L'alimentation de l'émetteur avec pile peut réduire la puissance de la transmission, en quelque cas les rayons peuvent interférer sur le récepteur. Pour éviter inconvénients, il faut positionner le DIP3 en OFF.

Fonctionnement du récepteur

Sur le récepteur, il y a 2 témoins lumineux : le premier (L1) indique la bonne réception du signal (s'il est allumé, il reçoit le signal), le deuxième (L2) ne clignote que lorsque le signal est présent, sinon il reste éteint. La durée d'éclairage, indique la qualité du signal. Par conséquent, plus il reste allumé plus le signal est bon.

Le récepteur peut être alimenté en 12 ou 24V tant en courant continu (respecter la polarité) qu'en courant alternatif.

Si cette cellule photoélectrique est utilisée à une portée inférieure de 2m, il est conseillé d'enlever la lentille et d'ouvrir le jumper de puissance J1, situé sur l'émetteur.

IMPORTANT: les émetteurs, d'autres cellules photoélectriques, doivent être placés de manière à ce que leur faisceau ne vienne pas directement vers le récepteur de la cellule photoélectrique à pile. Si cette condition n'est pas respectée, le fonctionnement normal n'est pas assuré.

CARACTERÍSTICAS TÉCNICAS

Modelo/Artículo	DCF180DB / AU02020	
Capacidad	30 m (12 en exterior)	
Señal	Impulsiva no modulada	
Frecuencia infrarrojo	100 Hz \pm 1 KHz	
Capacidad relés	0,5A 48Vac/dc	
Alimentación	TX: 2 x AAA 1,5V	RX: 12/24 V dc/ac
Absorción	TX: 0,04mA+ 0,12mA	RX: 35mA
Temperatura de funcionamiento	-20 \pm +60 °C	
IP	54	

Gracias por haber elegido GI.BI.DI.



POR FAVOR LEER CON ATENCIÓN ESTE MANUAL ANTES DE PROCEDER CON LA INSTALACIÓN.

- Realice las conexiones consultando las siguientes tablas y la serigrafía adjunta. Preste suma atención a conectar en serie todos los dispositivos que deben conectarse a la misma entrada N.C. (normalmente cerrada) y, en paralelo todos los dispositivos que comparten la misma entrada N.A. (normalmente abierta). La instalación o utilización incorrecta del equipo puede afectar la seguridad del equipo.
- Todo material presente en el embalaje debe mantenerse fuera del alcance de los niños, ya que constituye una posible fuente de peligro.
- El fabricante declina toda responsabilidad relativa al funcionamiento correcto de la automatización si no se utilizan los componentes y accesorios originales específicamente destinados a la aplicación prevista.
- Al terminar la instalación, compruebe siempre con atención que el equipo y los dispositivos utilizados funcionen correctamente.
- Este manual de instrucciones está destinado a personas capacitadas para la instalación de "equipos bajo tensión". Por lo tanto, se requiere un buen conocimiento técnico, ejercido como profesión y respetando las normas vigentes.
- El mantenimiento debe ser realizado por personal capacitado.

ADVERTENCIAS: Este producto ha sido ensayado en GI.BI.DI. averiguando la perfecta correspondencia de las características a las normas vigentes.

La empresa **Gi.Bi.Di. S.r.l.** se reserva el derecho de modificar los datos técnicos sin previo aviso, en función de la evolución del producto.

ELIMINACION: Gi.Bi.Di. aconseja reciclar los componentes de plástico y llevar los componentes electrónicos a los centros de recogida correspondientes evitando de esta manera la contaminación ambiental con sustancias perjudiciales.



INSTALACIÓN

Efectúe las conexiones como se indica en la **Fig. 1 (RX)** **Fig. 2 (TX)**. Fije la fotocélula y aliméntela con una tensión comprendida entre 12 y 24 Vac-dc. Cubra la fotocélula con el frontal y fije el mismo con los tornillos suministrados. Interrumpa el rayo varias veces para comprobar la respuesta correcta del relé.

FUNCIONAMIENTO

La fotocélula DCF180DB ha sido estudiada principalmente para utilizarse en cancelas corredizas resolviendo el problema de la moldura móvil. Aún así, puede utilizarse como una fotocélula normal en todos los casos donde no se pueda cablear el transmisor. **El receptor debe colocarse de manera tal, que no reciba interferencias de otras fotocélulas.**

Funcionamiento del transmisor

El transmisor tiene un jumper (J1) para seleccionar la potencia. Para disminuir la capacidad de la fotocélula (hasta 10m), hay que abrir el jumper (J1). El led rojo L1 intermitente indica el funcionamiento correcto del transmisor.

El transmisor debe alimentarse con baterías alcalinas de 3 voltios. La duración media de una batería es de aproximadamente 24 meses con potencia normal (puente (J1) desactivado) y 12 meses con potencia alta (puente activado). **Esta duración se considera válida en condiciones climáticas y de uso normales; las variaciones climáticas y los usos inapropiados reducen la duración de las baterías.**

La alimentación con batería del emisor comporta una reducción de la potencia de emisión, en algunos casos el receptor puede ser molestado por aces luminosos. Para evitar este inconveniente, configure el selector 3 en OFF (RX).

Funcionamiento del receptor

El receptor tiene 2 leds: el primero (L1), indica la recepción correcta de la señal (si está encendido, recibe la señal), mientras que el segundo (L2) parpadea solamente cuando la señal está presente; de lo contrario, permanece apagado. La duración del periodo de encendido indica la calidad de la señal; por lo tanto, mientras más largo sea, mejor es la señal.

El receptor puede alimentarse con 12 ó 24 V tanto en corriente continua (respetando la polaridad), como alterna.

Si se utiliza esta fotocélula a una capacidad inferior a 2m, se recomienda quitar el lente y abrir el jumper de potencia J1 situado en el transmisor.

IMPORTANTE: Los transmisores de otras fotocélulas deben colocarse de manera tal, que su haz no se dirija hacia el receptor de la fotocélula de batería. Si no se cumple dicha condición, es imposible garantizar el funcionamiento normal.

D

TECHNISCHE DATEN

Modell/Artikel	DCF180DB / AU02020	
Reichweite	30 m (12 im Freien)	
Signal	Nicht modulierte Impulse	
Infrarotfrequenz	100 Hz \pm 1 KHz	
Relaisleistung	0,5A 48Vac/dc	
Stromversorgung	TX: 2 x AAA 1,5V	RX: 12/24 V dc/ac
Aufnahme	TX: 0,04mA+ 0,12mA	RX: 35mA
Einsatztemperatur	-20 \pm +60 °C	
IP	54	

Vielen Dank, dass Sie sich für G.I.B.I.D.I. entschieden haben.



BITTE LESEN SIE VORSICHTIG DIESEN MANUAL BEVOR MIT DER ANLAGE VORZUGEHEN.

- Die Verbindungen ausführen, wobei die folgenden Tabellen und der beigelegte Siebdruck zu beachten sind. Besonders darauf achten, dass alle Vorrichtungen, die denselben N.C. (normalerweise geschlossenen) Eingang teilen, hintereinandergeschaltet und alle Vorrichtungen, die denselben N.O. (normalerweise offenen) Eingang teilen, parallelgeschaltet werden. Falsche Installation oder fehlerhafte Verwendung des Produkts können die Anlagensicherheit beeinträchtigen.
- Sämtliche in der Verpackung enthaltenen Materialien dürfen keinesfalls in der Reichweite von Kindern aufbewahrt werden, da es sich um potentielle Gefahrenquellen handelt.
- Der Hersteller weist jede Haftung für die Funktionstüchtigkeit der Automatisierung von sich, falls nicht die von ihm selbst hergestellten bzw. die für die geplante Anwendung passenden Komponenten und Zubehörteile verwendet werden.
- Nach Abschluss der Installation stets sorgfältig den korrekten Betrieb der Anlage und der verwendeten Vorrichtungen überprüfen.
- Diese Gebrauchsanweisung wendet sich an Fachkräfte, die zur Installation von "unter Spannung stehenden Geräten" befugt sind, daher werden ausreichende Fachkenntnisse im Sinne einer ausgeübten Berufstätigkeit sowie die Einhaltung und Kenntnis der geltenden Normen vorausgesetzt.
- Die Wartung hat durch Fachpersonal zu erfolgen.

WARNUNGEN: Dieses Produkt wurde in G.I.B.I.D.I. geprüft um die perfekte Entsprechung der merkmale an die geltende vorschriften zu prüfen.

G.I.B.I.D.I. S.r.l. behält sich das recht vor, die technischen daten der produktentwicklung entsprechend ohne voranzeige abzuändern.

ENTSORGUNG: G.I.B.I.D.I. empfiehlt, Kunststoffkomponenten dem Recycling zuzuführen und elektronische Komponenten in behördlich genehmigten Zentren zu entsorgen, um die Verschmutzung der Umwelt durch Schadstoffe zu verhindern.



MONTAGE

Die Lichtschranke befestigen und anschlüsse wie in **Fig. 1 (RX)** **Fig. 2 (TX)**. Die Lichtschranke mit dem Frontstück abdecken und dieses mit den mitgelieferten Schrauben befestigen. Den Lichtstrahl mehrere Male unterbrechen und die korrekte Reaktion des Relais prüfen.

FUNKTIONSWEISE

Die Lichtschranke DCF180DB wurde hauptsächlich für den Einsatz an Schiebetoren entwickelt, um das Problem der sich bewegenden Leiste zu lösen. Sie kann auch überall dort, wo der Sender nicht verkabelt werden kann, anstelle einer normalen Lichtschranke verwendet werden. **Der Empfänger muss so positioniert werden, dass er nicht durch andere Lichtschranken gestört wird.**

Funktionsweise des Senders

Der Sender hat einen Jumper (J1) zum Wählen der Leistung. Zur Verringerung der Reichweite einer Lichtschranke (bis 10 m) muss der Jumper (J1) geöffnet werden. Das Blinken der roten LED L1 zeigt korrekten Senderbetrieb an.

Der Sender muss von einer 3Volt-Alkalibatterie gespeist werden. Die durchschnittliche Lebensdauer einer Batterie beträgt 24 Monate mit normaler Leistung (Brücke (J1) nicht eingesetzt) und ca. 12 Monate bei Hochleistung (Brücke eingesetzt). **Diese Dauer gilt bei optimalen Witterungs- und Betriebsbedingungen. Klimawechsel und unsachgemäßer Gebrauch verringern die Lebensdauer der Batterie.**

Die Versorgung des Senders mit Batterie kann die Leistung reduzieren. Störungen durch Sonnenstrahlen sind dann wahrscheinlicher. Um dieses Problem zu vermeiden, setzen Sie DIP3 auf OFF (RX).

Funktionsweise des Empfängers

Am Empfänger sind 2 LED vorhanden: Die erste (L1) zeigt den korrekten Empfang des Signals an (bei Leuchten wird das Signal empfangen), während die zweite (L2) nur dann blinkt, wenn das Signal vorhanden ist, sonst bleibt sie erloschen. Die Länge der Leuchtperiode zeigt die Qualität des Signals an, d.h. je länger es anbleibt, um so besser ist das Signal.

Der Empfänger kann sowohl mit Gleichstrom (auf Polarität achten) als auch mit Wechselstrom mit 12 oder 24 V gespeist werden.

Wenn diese Lichtschranke mit einer Reichweite unter 2 m verwendet wird, empfiehlt es sich, die Linse abzunehmen und den Leistungs-Jumper J1 auf dem Sender zu öffnen.

WICHTIG: Die Sender anderer Lichtschranken müssen so positioniert werden, dass ihre Lichtstrahlen nicht direkt zum Empfänger der Batterie-Lichtschranke hinweisen. Wird diese Voraussetzung nicht erfüllt, kann der reguläre Betrieb nicht garantiert werden.

CARACTERÍSTICAS TÉCNICAS

Modelo/Artigo	DCF180DB / AU02020	
Capacidade	30 m (12 no exterior)	
Sinal	Impulsivo não modulado	
Frequência infravermelho	100 Hz ÷ 1 KHz	
Capacidade do relé	0,5A 48Vac/dc	
Alimentação	TX: 2 x AAA 1,5V	RX: 12/24 V dc/ac
Absorção	TX: 0,04mA+ 0,12mA	RX: 35mA
Temperatura de utilização	-20 ÷ +60 °C	
IP	54	

Obrigado por ter escolhido a GI.BI.DI.



LER COM ATENÇÃO ESTE MANUAL ANTES DE PROCEDER COM A INSTALAÇÃO.

- Efectuar as ligações fazendo referência às seguintes tabelas e às serigrafias em anexo. Ter muita atenção em ligar em série todos os dispositivos que devem ser ligados à mesma entrada N.C. (normalmente fechado) e em paralelo todos os dispositivos que partilham a mesma entrada N.A. (normalmente aberta). Uma instalação errada ou uma utilização errada do produto pode comprometer a segurança do sistema.
- Todos os materiais presentes na embalagem não devem ser deixados ao alcance das crianças enquanto fontes potenciais de perigo.
- O construtor declina qualquer responsabilidade no que diz respeito ao correcto funcionamento do automatismo caso não sejam utilizadas as componentes e os acessórios de sua produção e adequados à aplicação prevista.
- No fim da instalação verificar sempre com atenção o funcionamento correcto do sistema e dos dispositivos utilizados.
- O presente manual de instruções destina-se a pessoas habilitadas à instalação de "aparelhos sob tensão", exige-se portanto um bom conhecimento técnico em termos profissionais e o respeito das normas em vigor.
- A manutenção deve ser efectuada por pessoal qualificado.

ADVERTÊNCIA: Este produto foi testado em GI.BI.DI. verificando a correspondência perfeita das características ao normas vigentes.

A **Gi.Bi.Di. S.r.l.** reserva-se o direito de modificar os dados técnicos sem pré-aviso em função de evolução do produto.

ELIMINAÇÃO: GI.BI.DI. aconselha a reciclar as componentes em plástico e a eliminar as componentes electrónicas em centros habilitados evitando desta forma poluir o ambiente com substâncias poluentes.



INSTALAÇÃO

Fixar a fotocélula e efetuar as ligações conforme mostrado na **Fig. 1 (RX)** **Fig. 2 (TX)**. Cobrir a fotocélula com a parte frontal e fixar esta última com os parafusos fornecidos. Interromper o raio mais vezes verificando a resposta correcta do relé.

FUNCIONAMENTO

A fotocélula DCF180DB é projectada principalmente para ser utilizada em portões corredeiros para resolver o problema do lado móvel. De qualquer modo, pode ser utilizada como uma fotocélula normal em todos os casos em que não se possa realizar a cablagem do transmissor. **O receptor deve estar colocado de modo que não seja afectado por outras fotocélulas.**

Funcionamento do transmissor

O transmissor possui um jumper (J1) para a selecção da potência. Para diminuir a capacidade da fotocélula (até 10m) deve-se abrir o jumper (J1). O led vermelho L1 a piscar indica o funcionamento correcto do transmissor.

O transmissor deve ser alimentado com pilhas alcalinas de 3 Volts. A duração média de uma pilha é de cerca de 24 meses com a potência normal (jumper (J1) não introduzido) e de cerca de 12 meses com alta potência (jumper introduzido). **Tal duração deve ser considerada válida em óptimas condições climáticas e de utilização; As variações climáticas e as utilizações impróprias reduzem a duração da pilha.**

A fonte de alimentação do transmissor com uma bateria pode reduzir a transmissão, em tais casos o receptor pode ser interferido de raios infravermelhos. Para evitar este inconveniente, coloque o DIP 3 em OFF (RX).

Funcionamento do receptor

No receptor estão presentes 2 led: o primeiro (L1), indica a recepção correcta do sinal (se aceso recebe o sinal) enquanto o segundo (L2) pisca apenas quando está presente o sinal, de outro modo, permanece apagado. A extensão do período em que se mantém aceso, indica a qualidade do sinal, portanto quanto mais permanece aceso, mais o sinal é bom.

O receptor pode ser alimentado com 12 ou 24 V tanto em corrente contínua (respeitar a polaridade) como em corrente alternada.

Se esta fotocélula for utilizada com uma capacidade inferior a 2 m, aconselha-se a retirar a lente e abrir o jumper de potência J1 situado no transmissor.

IMPORTANTE: os transmissores de outras fotocélulas deverão estar situados de modo que o seu feixe não vá directamente para o receptor da fotocélula a pilha. Se esta condição não for respeitada, o funcionamento normal não será garantido.

NL**TECHNISCHE EIGENSCHAPPEN**

Apparatuur	DCF180DB / AU02020	
Bereik	30 m (12 buiten)	
Signaal	Impulsief niet-gemoduleerd	
Infraroodfrequentie	100 Hz ÷ 1 KHz	
Bereik relais	0,5A 48Vac/dc	
Voeding	TX: 2 x AAA 1,5V	RX: 12/24 V dc/ac
Opname	TX: 0,04mA+ 0,12mA	RX: 35mA
Werkings temperatuur	-20 ÷ +60 °C	
IP	54	

Dank u voor uw keuze van **GI.BI.DI.**



**LEES DEZE GEBRUIKSAANWIJZING HEELAANDACHTIG ALVORENS DE
INSTALLATIE AAN TE VATTEN.**

- Voer de verschillende aansluitingen uit. Baseer U hiervoor op de volgende tabellen en de bijgevoegde serigrafie. Opgelet: alle voorzieningen die aangesloten moeten worden aan dezelfde ingang NC (normaal gesloten) moeten in serieschakeling met elkaar verbonden worden en alle voorzieningen met dezelfde ingang NO (normaal open) moeten in parallelschakeling met elkaar verbonden worden. Een verkeerde installatie of een verkeerd gebruik van het product kan de veiligheid van het apparaat in gevaar brengen.
- Alle verpakkingsmaterialen moeten vanwege het mogelijke gevaar buiten het bereik van kinderen worden gehouden.
- De fabrikant wijst elke verantwoordelijkheid af voor een niet correcte werking van de automatisatie indien er geen originele onderdelen en accessoires werden gebruikt die geschikt zijn voor de voorziene toepassing.
- Na de installatie moet U steeds grondig controleren of zowel het systeem als de veiligheidsvoorzieningen correct werken.
- Deze handleiding richt zich tot personen die bevoegd zijn om "apparaten onder spanning" te installeren, en vandaar dat een goede kennis van deze techniek is vereist. De installatie moet uitgevoerd worden door vakmensen die de geldende voorschriften in acht nemen.
- Het onderhoud moet uitgevoerd worden door gekwalificeerd personeel.

WAARSCHUWINGEN: Dit product werd gekeurd bij **GI.BI.DI.** voor de naleving of de kenmerken van het product perfect overeenkomen met de geldige richtlijnen.

Gi.Bi.Di. S.r.l. behoudt zich het recht voor de technische gegevens te wijzigen zonder waarschuwing vooraf, als dat nodig is voor evolutie van het product.

VERWERKING: **GI.BI.DI.** adviseert om de kunststof componenten te recyclen en de elektronische componenten af te voeren naar erkende inzamelpunten, om te voorkomen dat het milieu verontreinigd wordt door vervuulende stoffen.



INSTALLATIE

Bevestig de fotocellen en maak aansluitingen zoals getoond in Fig.1 (RX) en Fig.2 (TX). Bedek de fotocel met het voorste gedeelte en zet vast met de meegeleverde schroeven. Passeer het fotocelbereik meerdere keren om de reactie van het relais te controleren.

WERKING

De fotocel DCF180DB werd voornamelijk bestudeerd om gebruikt te worden op schuifhekken, om het probleem van de mobiele rib te verhelpen. Hij kan in ieder geval ook gebruikt worden als normale fotocel in elke situatie waarin de zender niet bekabeld kan worden. **De ontvanger moet op dusdanige manier gepositioneerd worden dat hij niet verstoord wordt door andere fotocellen.**

Werking van de zender

De zender heeft een jumper (J1) voor de selectie van het vermogen. Om het bereik van de fotocel te verminderen (tot 10m), moet de jumper (J1) geopend worden. De rode led L1 knippert om te wijzen op de correcte werking van de zender.

De zender moet gevoed worden met een alkalische batterij van 3 volt. De gemiddelde duur van een batterij bedraagt ongeveer 24 maanden, bij een normaal vermogen (brug (J1) niet ingeschakeld) en ongeveer 12 maanden bij een hoog vermogen (brug ingeschakeld). **Deze duur geldt bij optimale klimaatomstandigheden en gebruik; klimaatvariaties en een oneigenlijk gebruik zullen de levensduur van de batterij verkorten.**

De voeding van de zender met een batterij kan de transmissie verminderen, in dergelijke gevallen kan de ontvanger worden gestoord door infraroodstralen. Om dit ongemak te voorkomen, zet DIP3 op OFF (RX).

Werking van de ontvanger

De ontvanger is voorzien van 2 leds: de eerste (L1) en duidt op de correcte ontvangst van het signaal (aan betekent dat het signaal ontvangen wordt), terwijl de tweede (L2) led alleen knippert wanneer het signaal aanwezig is. Anders blijft hij uit. Hoe langer de led blijft branden, hoe beter de kwaliteit van het signaal.

De ontvanger kan gevoed worden met 12 of 24 V, zowel in gelijkstroom (respecteer de polariteit) als in wisselstroom.

Als deze fotocel gebruikt wordt bij een bereik van minder dan 2 meter, is het aangeraden de lens weg te nemen en de vermogensjumper J1 op de zender te openen.

BELANGRIJK: de zenders van andere fotocellen moeten op dusdanige manier gepositioneerd worden dat hun bundel niet recht naar de ontvanger van de fotocel met batterij gericht wordt. Als dit niet gerespecteerd wordt, kan de normale werking niet gegarandeerd worden.

GR**ΤΕΧΝΙΚΕΣ ΠΡΟΔΙΑΓΡΑΦΕΣ**

Μοντέλο/κωδικός	DCF180DB / AU02020	
Εμβέλεια	30 μ (12 μ, εξωτερικά)	
Δέσμη	Τυχαία δέσμη, αρύθμιστη	
Συχνότητα Υπερύθρων	100 Hz ± 1 KHz	
Ισχύς αναμετάδοσης	0,5A 48Vac/dc	
Ισχύς δέκτη	TX: 2 x AAA 1,5V	RX: 12/24 V dc/ac
Απορρόφηση ρεύματος	TX: 0,04mA+ 0,12mA	RX: 35mA
Θερμοκρασία λειτουργίας	-20 ± +60 °C	
IP	54	

Ευχαριστούμε που επιλέξατε τα προϊόντα **GI.BI.DI.**



ΠΑΡΑΚΑΛΟΥΜΕ ΝΑ ΔΙΑΒΑΣΤΕ ΠΡΟΣΕΚΤΙΚΑ ΑΥΤΕΣ ΤΙΣ ΟΔΗΓΙΕΣ ΠΡΙΝ ΤΗΝ ΕΓΚΑΤΑΣΤΑΣΗ.

- Πριν την εγκατάσταση, τοποθετήστε έναν μαγνητοθερμικό ή διαφορικό διακόπτη με μέγιστο
- Πραγματοποιήστε τις συνδέσεις σύμφωνα με τους πίνακες και τα συνημμένα σχεδιαγράμματα. Πρέπει να είστε ιδιαίτερα προσεκτικοί συνδέοντας σε σειρά όλες τις συσκευές που είναι συνδεδεμένες στην ίδια Ν.Σ. είσοδο και παράλληλα όλες αυτές που μοιράζονται την ίδια Ν.Ο. είσοδο. Εσφαλμένη εγκατάσταση ή μη ορθή χρήση του προϊόντος μπορεί να θέσει σε κίνδυνο την ασφάλεια του συστήματος.
- Κρατήστε όλα τα υλικά που περιέχονται στην συσκευασία μακριά από τα παιδιά καθότι αποτελούν πιθανό κίνδυνο.
- Ο κατασκευαστής αρνείται οποιαδήποτε ευθύνη για εσφαλμένη λειτουργία της αυτόματης συσκευής στην περίπτωση που δεν χρησιμοποιούνται τα γνήσια ανταλλακτικά και εξαρτήματα κατάλληλα για την συγκεκριμένη εφαρμογή.
- Μετά την εγκατάσταση ελέγχετε πάντα την ορθή λειτουργία του συστήματος και των χρησιμοποιούμενων συσκευών.
- Αυτό το εγχειρίδιο απευθύνεται σε εξειδικευμένα άτομα με άδεια εγκατάστασης "ηλεκτροφόρου εξοπλισμού". Για το λόγο αυτό απαιτείται καλή τεχνική κατάρτιση και επαγγελματική εμπειρία σύμφωνα με τους ισχύοντες κανονισμούς.
- Η συντήρηση πρέπει να πραγματοποιείται από εξειδικευμένο προσωπικό.

ΣΗΜΕΙΩΣΗ: Η εταιρία **GI.BI.DI.** έχει ελέγξει αυτό το προϊόν όσον αφορά την τέλεια προσαρμογή των χαρακτηριστικών του στην ισχύουσα νομοθεσία.

Η εταιρία **GI.BI.DI. S.r.l.** διατηρεί το δικαίωμα αλλαγών των τεχνικών προδιαγραφών χωρίς προηγούμενη ειδοποίηση και ανάλογα με την ανάπτυξη των προϊόντων της.

ΔΙΑΘΕΣΗ: Η **GI.BI.DI.** σας συμβουλεύει να ανακυκλώσετε τα πλαστικά εξαρτήματα και να διαθέσετε τα ηλεκτρονικά εξαρτήματα μετά την απαξίωση τους, σε εξειδικευμένα κέντρα που υπάρχουν για τον σκοπό αυτό, συμβάλλοντας έτσι στην προστασία του περιβάλλοντος από τις παρενέργειες της μόλυνσης.



ΕΓΚΑΤΑΣΤΑΣΗ

Κάνετε τις συνδέσεις όπως εμφανίζονται στο **Fig. 1** (Δέκτης) και **Fig. 2** (Πομπός). Καλύψτε το φωτοκύτταρο με το μπλε κάλυμμα και βιδώστε με τις βίδες που σας παρέχονται. Διακόψτε την δέσμη αρκετές φορές για να διαπιστώσετε την ορθή λειτουργία του.

ΛΕΙΤΟΥΡΓΙΑ

Το φωτοκύτταρο DCF180DB έχει σχεδιαστεί κυρίως για συρόμενες γκαραζόπορτες αντιμετωπίζοντας τέλεια την ανάγκη χρήσεως κινητού ρευματοδότη . Η συσκευή μπορεί κάλλιστα να χρησιμοποιηθεί και ως κανονικό φωτοκύτταρο, σε όλες τις περιπτώσεις που ο πομπός δεν μπορεί να συνδεθεί με καλώδια. **Ο δέκτης πρέπει να τοποθετηθεί έτσι ώστε να μην επηρεάζεται από άλλα φωτοκύτταρα.**

Λειτουργία του πομπού

Στον πομπό υπάρχει μια ακίδα (jumper J1) για την επιλογή της ισχύος. Για να μειώσετε την εμβέλεια των φωτοκυττάρων σε λιγότερο από τα 10m ανοίξτε την ακίδα (jumper J1). Η κόκκινη λυχνία (LED) L1 που αναβοσβήνει, υποδηλώνει την ορθή λειτουργία του πομπού.

Ο πομπός πρέπει να τροφοδοτηθεί με 3V από αλκαλικές μπαταρίες. Κάθε μπαταρία διαρκεί κατά μέσο όρο 24 μήνες με κανονικές συνθήκες ισχύος ((J1) ανοικτό), ή περίπου 12 μήνες με υψηλότερες ρυθμίσεις ισχύος ((J1) κλειστό (γεφυρωμένο)). **Η διάρκεια αυτή αναφέρεται για βέλτιστες κλιματικές συνθήκες και συνθήκες χρήσης, μεγάλες αλλαγές στις κλιματικές συνθήκες ή μη ορθή χρήση θα μειώσουν την διάρκεια ζωής των μπαταριών.**

Η τροφοδοσία της μπαταρίας του πομπού μειώνει τη δύναμη μετάδοσης, σε ορισμένες περιπτώσεις ο δέκτης μπορεί να διαταραχθεί από τις φωτεινές δέσμες. Για να αποφύγετε αυτό το πρόβλημα, ρυθμίστε το DIP 3 σε OFF (RX).

Λειτουργία του δέκτη

Ο δέκτης έχει 2 λυχνίες (LEDs). Η πρώτη (LED) L1, υποδηλώνει την σωστή λήψη του σήματος από τον πομπό,(το σήμα λαμβάνεται εάν η λυχνία L1 είναι αναμμένη), ενώ η δεύτερη (LED) L2 αναβοσβήνει μόνον όταν υπάρχει σήμα (διαφορετικά είναι σβήστη). Ο χρόνος ο οποίος η λυχνία είναι αναμμένη υποδηλώνει την ποιότητα του σήματος. Όσο περισσότερο η λυχνία παραμένει αναμμένη τόσο καλύτερη είναι η ποιότητα του σήματος.

Ο δέκτης πρέπει να τροφοδοτείται με 12 ή 24 V DC (να ελέγχετε πάντα ότι οι πολικότητες είναι σωστές), ή με τροφοδοσία AC.

Αν το φωτοκύτταρο χρησιμοποιείται για εμβέλεια λιγότερη από 2 m, οι φακοί θε πρέπει να αφαιρούνται και η ακίδα (jumper J1) επιλογής ισχύος πρέπει να είναι ανοικτή (αγεφυρωτη).

ΣΗΜΑΝΤΙΚΟ: πομπό άλλων φωτοκυττάρων πρέπει να τοποθετούνται έτσι ώστε να μην επηρεάζουν τον δέκτη του φωτοκυττάρου που λειτουργεί με μπαταρία. Εάν τα παραπάνω δεν τηρούνται δεν μπορεί να εγγραφεί η ορθή λειτουργία του φωτοκυττάρου.

Dichiarazione di conformità UE

Il fabbricante: GI.BI.DI. S.r.l.
Via Abetone Brennero, 177/B,
46025 Poggio Rusco (MN) ITALY

Dichiara che i prodotti: **DCF180DB**

Sono conformi ai seguenti regolamenti:

- **EMC 2014/30/UE**
- **LVD 2014/35/UE**

e che sono state applicate le seguenti norme:

- **IEC 61000-6-2 : 2016 RVL**
- **IEC 61000-6-3 : 2020**
- **IEC 60335-1**

Data 03/04/20

Il Rappresentante Legale
Michele Prandi

**UKCA Declaration of conformity**

The manufacturer: GI.BI.DI S.r.l.
Via Abetone Brennero, 177/B,
46025 Poggio Rusco (MN) - ITALY

Declares that the products: DCF180DB

Are in conformity with the essential requirements and other relevant requirements of:

Restriction of the Use of Certain Hazardous Substances in Electrical and Electronic Equipment Regulations 2012

Electrical Equipment (Safety) Regulations 2016

Radio Equipment Regulations 2017

And that the following harmonised standards have been applied:

EN 301 489-1 V2.2.0; EN 301 489-3 V2.1.1; EN 300 220-2 V3.2.1; EN 62479:2010;
EN 60950-1:2014;

This declaration of conformity is issued under the sole responsibility of the manufacturer.

Date: 03/04/20

The legal Representative
Michele Prandi



Déclaration de conformité UE

La société: GI.BI.DI. S.r.l.
Via Abetone Brennero, 177/B,
46025 Poggio Rusco (MN) ITALY

Déclare que les produits: **DCF180DB**

respecter les réglementations suivantes

- **EMC 2014/30/UE**
- **LVD 2014/35/UE**

et que les normes suivantes ont été appliquées:

- **IEC 61000-6-2 : 2016 RVL**
- **IEC 61000-6-3 : 2020**
- **IEC 60335-1**

Date 03/04/20

Le Représentant Légal

Michele Prandi

**Declaración de conformidad UE**

El fabricante: GI.BI.DI. S.r.l.
Via Abetone Brennero, 177/B,
46025 Poggio Rusco (MN) ITALY

Declara que los productos: **DCF180DB**

son conformes con la siguientes directivas:

- **EMC 2014/30/UE**
- **LVD 2014/35/UE**

y que se han aplicado las siguientes normas armonizadas:

- **IEC 61000-6-2 : 2016 RVL**
- **IEC 61000-6-3 : 2020**
- **IEC 60335-1**

Fecha 03/04/20

El Representante Legal

Michele Prandi



EU-Konformitätserklärung

Der Hersteller: GI.BI.DI. S.r.l.
Via Abetone Brennero, 177/B,
46025 Poggio Rusco (MN) ITALY

Erklärt, dass die Produkte: **DCF180DB**

Den folgenden EU-Richtlinien entsprechen:

- **EMC 2014/30/UE**
- **LVD 2014/35/UE**

und dass die folgenden Regeln angewendet wurden:

- **IEC 61000-6-2 : 2016 RVL**
- **IEC 61000-6-3 : 2020**
- **IEC 60335-1**

Data 03/04/20

Der gesetzliche Vertreter

Michele Prandi

**Declaração de conformidade UE**

O fabricante: GI.BI.DI. S.r.l.
Via Abetone Brennero, 177/B,
46025 Poggio Rusco (MN) ITALY

Declara que os produtos: **DCF180DB**

Estão em conformidade com as seguintes Directivas:

- **EMC 2014/30/UE**
- **LVD 2014/35/UE**

e que foram aplicadas as seguintes normas:

- **IEC 61000-6-2 : 2016 RVL**
- **IEC 61000-6-3 : 2020**
- **IEC 60335-1**

Data 03/04/20

O Representante legal

Michele Prandi



EU-Conformiteitsverklaring

De fabrikant: GI.BI.DI. S.r.l.
Via Abetone Brennero, 177/B,
46025 Poggio Rusco (MN) ITALY

Verklaart dat het producte: **DCF180DB**

conform met de volgende richtlijnen:

- **EMC 2014/30/UE**
- **LVD 2014/35/UE**

en dat de volgende normen werden toegepast:

- **IEC 61000-6-2 : 2016 RVL**
- **IEC 61000-6-3 : 2020**
- **IEC 60335-1**

Datum 03/04/20

De Wettelijke Vertegenwoordiger
Michele Prandi

**UE Δήλωση συμβατότητας**

Ο κατασκευαστής: GI.BI.DI. S.r.l.
Via Abetone Brennero, 177/B,
46025 Poggio Rusco (MN) ITALY

Δηλώνει ότι τα προϊόντα: **DCF180DB**

Συμμορφώνονται με τις ακόλουθες Οδηγίες:

- **EMC 2014/30/UE**
- **LVD 2014/35/UE**

Και ότι τα ακόλουθα πρότυπα έχουν εφαρμοστεί:

- **IEC 61000-6-2 : 2016 RVL**
- **IEC 61000-6-3 : 2020**
- **IEC 60335-1**

Ημερομηνία 03/04/20

Ο Νόμιμος Εκπρόσωπος
Michele Prandi



GIBIDI

GI.BI.DI. S.r.l.

Via Abetone Brennero, 177/B
46025 Poggio Rusco (MN) - ITALY
Tel. +39.0386.52.20.11
Fax +39.0386.52.20.31
E-mail: info@gibidi.com

Numero Verde: 800.290156

www.gibidi.com

