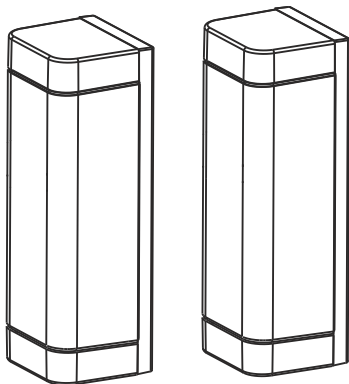


G:B:D:



:DCF

PATENTED



DCF180D - (AU02010)

Fotocellule digitali
ISTRUZIONI PER L'INSTALLAZIONE

Digital photocells
INSTRUCTIONS FOR INSTALLATIONS



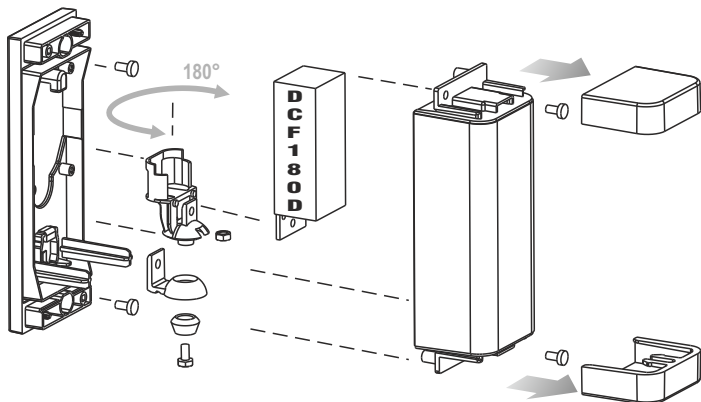
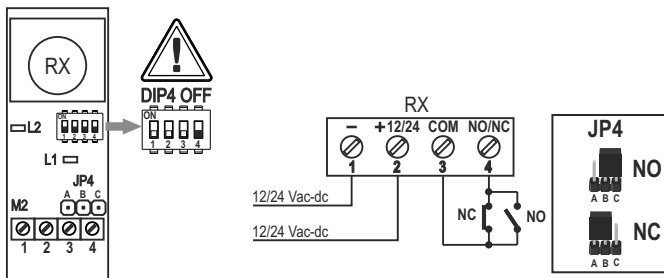
DCF180D**FIG. 1****L1 SIGNAL QUALITY**

FIG. 2

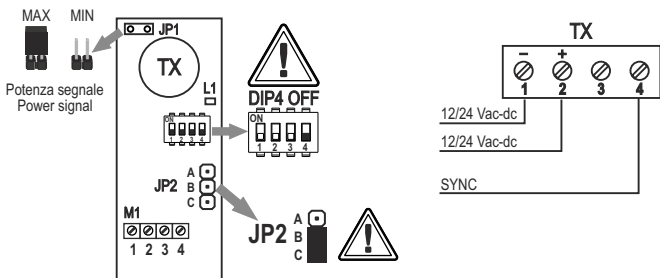
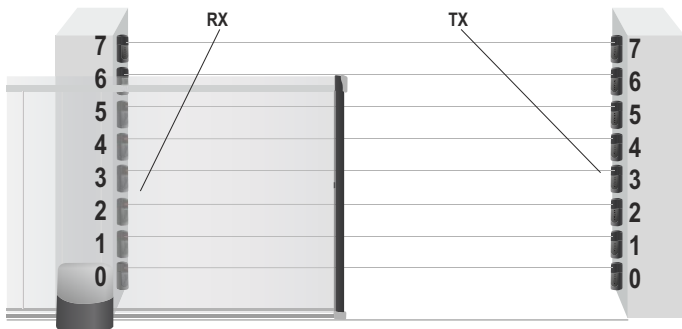


FIG. 3



CARATTERISTICHE TECNICHE

Modello / Articolo	DCF180D / AU02010
Portata	30 m (12 in esterno)
Segnale	Impulsivo non modulato
Frequenza infrarosso	100 Hz ÷ 1 KHz
Portata relè	1A 24V
Alimentazione	12/24 V dc/ac
Assorbimento	TX / RX 35mA+ 40mA
Temperatura di utilizzo	-20 + +60 °C
IP	54

Grazie per avere scelto GIBIDI.



LEGGERE ATTENTAMENTE QUESTO MANUALE PRIMA DI PROCEDERE ALL'INSTALLAZIONE.

- Eseguire i collegamenti facendo riferimento alle tabelle seguenti e alla serigrafia allegata. Fare molta attenzione a collegare in serie tutti i dispositivi che vanno collegati allo stesso ingresso N.C. (normalmente chiuso) e in parallelo tutti i dispositivi che condividono lo stesso ingresso N.A. (normalmente aperto). Una errata installazione o un uso errato del prodotto può compromettere la sicurezza dell'impianto.
- Tutti i materiali presenti nell'imballo non devono essere lasciati alla portata dei bambini in quanto potenziali fonti di pericolo.
- Il costruttore declina ogni responsabilità ai fini del corretto funzionamento dell'automazione nel caso non vengano utilizzati i componenti e gli accessori di propria produzione e idonei per l'applicazione prevista.
- Al termine dell'installazione verificare sempre con attenzione il corretto funzionamento dell'impianto e dei dispositivi utilizzati.
- Questo manuale d'istruzioni si rivolge a persone abilitate all'installazione di "apparecchi sotto tensione" pertanto si richiede una buona conoscenza della tecnica, esercitata come professione e nel rispetto delle norme vigenti.
- La manutenzione deve essere eseguita da personale qualificato.

AVVERTENZE: Questo prodotto è stato collaudato in G.I.B.I.D.I. verificando la perfetta corrispondenza delle caratteristiche alle direttive vigenti.

G.I.B.I.D.I. S.r.l. si riserva la facoltà di modificare i dati tecnici senza avviso, in funzione dell'evoluzione del prodotto.

SMALTIMENTO: G.I.B.I.D.I. consiglia di riciclare i componenti in plastica e di smaltire in appositi centri abilitati i componenti elettronici evitando di contaminare l'ambiente con sostanze inquinanti.



INSTALLAZIONE

Effettuare i collegamenti come in **Fig. 1 (RX)** **Fig. 2 (TX)**. Fissare la fotocellula e alimentarle con tensione compresa tra 12 e 24 Vac-dc. Coprire la fotocellula con il frontale e fissare quest'ultimo con le viti in dotazione. Interrompere il raggio più volte verificando la corretta risposta del relè.

FUNZIONAMENTO

La fotocellula DCF180D permette l'installazione di più coppie di fotocellule senza che si disturbino fra loro. Su ogni trasmettitore e ricevitore è presente un dip a 4 vie che serve per assegnare un numero diverso ad ogni coppia di fotocellule. (Vedi Tabella).

Numerazione coppie fotocellule				
Numero	Impostazione DIP (1-2-3-4)			
0	OFF	OFF	OFF	OFF
1	ON	OFF	OFF	OFF
2	OFF	ON	OFF	OFF
3	ON	ON	OFF	OFF
4	OFF	OFF	ON	OFF
5	ON	OFF	ON	OFF
6	OFF	ON	ON	OFF
7	ON	ON	ON	OFF

ATTENZIONE: Non devono esserci coppie di fotocellule con lo stesso numero.

IMPORTANTE: per garantire il funzionamento appena descritto, il sistema non deve essere disturbato da fasci infrarossi di fotocellule di natura diversa.

Funzionamento del trasmettitore

Il trasmettitore ha un jumper (JP1) per la selezione della potenza. Per diminuire la portata della fotocellula (fino a 10m) si deve aprire il jumper (JP1).

Il led rosso L1 lampeggiante indica il corretto funzionamento del trasmettitore.

Funzionamento del ricevitore

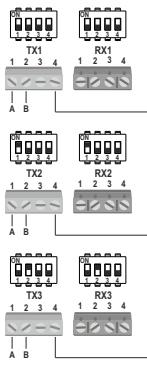
Sul ricevitore sono presenti 2 led: il primo (L1) posto sotto il dip a 4 vie indica la corretta ricezione del segnale (se acceso riceve il segnale) mentre il secondo (L2) lampeggia solamente quando è presente il segnale altrimenti rimane spento. La lunghezza del periodo di accensione indica la qualità del segnale, quindi quanto più il LED rimane acceso tanto più il segnale è buono.

Se la fotocellula viene utilizzata con una portata inferiore a 2 mt si consiglia di togliere la lente e aprire il jumper di potenza JP1 posto sul trasmettitore. La fotocellula ha la possibilità di selezionare la velocità di intervento semplicemente impostando il numero di combinazione dei dip a 4 vie. Più è alto il "numero" di impostazione (da 0 a 8 vedi tabella) più è lenta la velocità d'intervento (da 30 ms a 150 ms).

NOTA:

In caso di utilizzo di più coppie di fotocellule (max 8 coppie) per garantire il corretto sincronismo occorre:

- Impostare almeno una coppia con il cod. 0 (Dip 1 OFF; Dip 2 OFF; Dip 3 OFF; Dip 4 OFF)
- Collegare in serie tra di loro tutti i morsetti N°4 (SYNC) dei trasmettitori
- Nel caso in cui i trasmettitori siano alimentati in alternata, il collegamento dei poli di alimentazione ai morsetti 1 e 2 deve essere uguale per tutti i trasmettitori (polo A su tutti i morsetti 1 e polo B su tutti i morsetti 2).



UK

TECHNICAL SPECIFICATIONS

Model/Item	DCF180D / AU02010
Range	30 m (12 m, external)
Signal	Impulse signal, unmodulated
Infrared frequency	100 Hz - 1 KHz
Relay power	1A 24V
Power supply	12/24 V DC/AC
Absorption	TX / RX 35mA+ 40mA
Operating temperature	-20 ÷ +60 °C
IP	54

Thank you for choosing GI.BI.DI.



PLEASE READ CAREFULLY THIS MANUAL BEFORE PROCEEDING WITH THE INSTALLATION.

- Before proceeding with installation, fit a magnetothermal or differential switch with a maximum
- Make the connections referring to the following tables and to the attached screen-print. Be extremely careful to connect in series all the devices that are connected to the same N.C. (normally closed) input, and in parallel all the devices that share the same N.O. (normally open) input. Incorrect installation or improper use of the product may compromise system safety.
- Keep all the materials contained in the packaging away from children, since they pose a potential risk.
- The manufacturer declines all responsibility for improper functioning of the automated device if the original components and accessories suitable for the specific application are not used.
- After installation, always carefully check proper functioning of the system and the devices used.
- This instruction manual addresses persons qualified for installation of "live equipment". Therefore, good technical knowledge and professional practice in compliance with the regulations in force are required.
- Maintenance must be carried out by qualified personnel.

WARNINGS: This product has been tested in GI.BI.DI. verifying the perfect correspondence of the characteristics to the current directive.

Gi.Bi.Di. S.r.l. reserves the right to modify the technical data without prior notice depending on the product development.

DISPOSAL: GI.BI.DI. advises recycling the plastic components and to dispose of them at special authorised centres for electronic components thus protecting the environment from polluting substances.



INSTALLATION

Make connections as shown in **Fig. 1** (RX) **Fig. 2** (TX). Secure and power the photocell 12 - 24 Vac-dc. Cover the photocell with the front part and secure with the screws provided. Pass across the photocell range several times, to check relay response.

FUNCTIONING

The DCF180D photocell can be installed in groups, without interference between the photocells. Each transmitter and receiver has a 4-way dip switch which assigns a different number to each pair of photocells. (see Table)

Photocell pair numbering				
Number	Setting DIP (1-2-3-4)			
0	OFF	OFF	OFF	OFF
1	ON	OFF	OFF	OFF
2	OFF	ON	OFF	OFF
3	ON	ON	OFF	OFF
4	OFF	OFF	ON	OFF
5	ON	OFF	ON	OFF
6	OFF	ON	ON	OFF
7	ON	ON	ON	OFF

WARNING: Pairs of photocells must not have the same number.

IMPORTANT: to ensure operation, as described, the system must not be disturbed by the infrared bands of different types of photocell.

Transmitter operation

The transmitter has a jumper (JP1) for power selection. To decrease the photocell range (down to 10 m) open the jumper(JP1). The flashing red LED L1 indicates proper transmitter operation.

Receiver operation

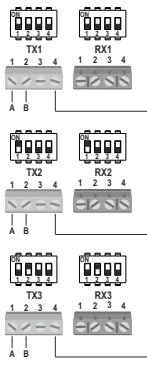
The receiver has 2 LEDs. The first LED (L1), below the 4-way dipswitch, indicates proper signal reception (the signal is being received if the LED is on), while the second LED (L2) only flashes when the signal is present (otherwise it is off). The time the LED is on indicates signal quality. So the longer the LED is on, the better quality signal.

If this photocell is used for a range of less than 2 m, the lens should be removed and the JP1 power jumper on the transmitter opened. With this photocell, operating speed can be selected by simply setting the combination number of the 4-way dip switches. The higher the "number" set (from 0 to 7, see the table), the slower the operating speed (from 30 ms to 150 ms).

WARNING:

If more photocells pairs are used (max. 8 pairs), the following steps are necessary in order to grant the correct synchronism:

- Set at least a photocells pair with the code 0 (Dip 1 OFF; Dip 2 OFF; Dip 3 OFF; Dip 4 OFF)
- Connect in series all the clamps nr. 4 (SYNC) of the transmitters
- In case the transmitters are powered in AC, the connection of the terminals 1 and 2 should be the same for all transmitters (pole A for terminal 1 and pole B for terminal 2).



CARACTERISTIQUES TECHNIQUES

Modèle/Article	DCF180D / AU02010
Portée	30 m (12 en plein air)
Signal	A impulsion non modulé
Fréquence infrarouge	100 Hz \pm 1 KHz
Portée relais	1A 24V
Alimentation	12/24 V cc/ca
Courant absorbé	TX / RX 35mA+ 40mA
Température de service	-20 \pm +60 °C
IP	54

Merci d'avoir choisi G.I.BI.DI.



NOUS VOUS PRIONS DE BIEN VOULOIR LIRE ATTENTIVEMENT CE MANUEL AVANT DE PROCÉDER À L'INSTALLATION.

- Il faut effectuer les connexions en se référant aux tableaux suivants et à la sérigraphie jointe. Il faut faire particulièrement attention à raccorder en série tous les dispositifs qui doivent être connectés à la même entrée N.F. (normalement fermée) et en parallèle tous les dispositifs qui partagent la même entrée N.O. (normalement ouverte). Une mauvaise installation ou une mauvaise utilisation du produit peut compromettre la sécurité de l'installation.
- Tous les matériaux se trouvant dans l'emballage ne doivent pas être laissés à la portée des enfants, car ils peuvent être dangereux.
- Le constructeur décline toute responsabilité, quant au bon fonctionnement de l'automatisme, en cas d'utilisation de composants et d'accessoires n'étant pas de sa production et inappropriés à l'utilisation prévue.
- Après la mise en place, il faut toujours contrôler avec attention, le bon fonctionnement de l'installation et des dispositifs utilisés.
- Ce Manuel d'instructions s'adresse aux personnes autorisées à effectuer la mise en place "d'appareils sous tension". Il faut donc avoir une bonne connaissance de la technique, exercée comme profession et conformément aux réglementations en vigueur.
- La maintenance doit être effectuée par un personnel qualifié.

AVERTISSEMENT: Ce produit a été testé chez G.I.BI.DI. afin de contrôler la correspondance parfaite des caractéristiques avec les règles en vigueur.

G.I.BI.DI. S.r.l. se réserve la faculté de modifier les données techniques sans aucun préavis suivant l'évolution de ses produits.

ELIMINATION: G.I.BI.DI. conseille de recycler les composants en plastique et de remettre les composants électroniques à des centres spécialisés pour éviter de polluer l'environnement avec des substances polluantes.



INSTALLATION

Effectuer les branchements comme indiqué sur la **Fig. 1 (RX)** **Fig. 2 (TX)**. Fixer la cellule photoélectrique et l'alimenter avec une tension comprise entre 12 et 24 Vac-dc. Couvrir la cellule photoélectrique à l'aide du panneau avant et fixer ce dernier à l'aide des vis fournies en équipement. Couper le rayon plusieurs fois et contrôler la bonne réponse du relais.

FONCTIONNEMENT

La cellule photoélectrique DCF180D permet l'installation de plusieurs groupes de cellules photoélectriques sans aucune interférence entre eux. Sur chaque émetteur et récepteur, il y a un Dip switch à 4 voies qui permet d'attribuer un numéro différent pour chaque jeu de cellules photoélectriques. (Voir Tab)

Numérotation du jeu de cellules photoélectriques				
Numéro	Paramétrage DIP (1-2-3-4)			
0	OFF	OFF	OFF	OFF
1	ON	OFF	OFF	OFF
2	OFF	ON	OFF	OFF
3	ON	ON	OFF	OFF
4	OFF	OFF	ON	OFF
5	ON	OFF	ON	OFF
6	OFF	ON	ON	OFF
7	ON	ON	ON	OFF

ATTENTION: Il ne doit pas y avoir de jeux de cellules photoélectriques ayant le même numéro.

IMPORTANT : pour assurer le fonctionnement que nous venons de décrire, le système ne doit pas être dérangé par les faisceaux à infrarouges de cellules photoélectriques d'autre nature.

Fonctionnement de l'émetteur

L'émetteur a un jumper (JP1) pour la sélection de la puissance. Pour diminuer la portée de la cellule photoélectrique (jusqu'à 10 m), il faut agir sur le jumper (JP1). Le témoin lumineux rouge L1 clignotant indique le bon fonctionnement de l'émetteur.

Fonctionnement du récepteur

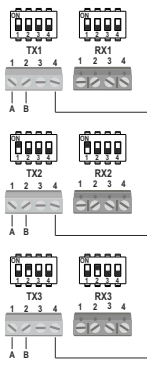
Sur le récepteur, il y a 2 témoins lumineux : le premier (L1) situé sous le Dip switch à 4 voies indique la bonne réception du signal (s'il est allumé, il reçoit le signal), le deuxième (L2) ne clignote que lorsque le signal est présent, sinon il reste éteint. La durée d'éclairage, indique la qualité du signal. Par conséquent, plus il reste allumé plus le signal est bon.

Si cette cellule photoélectrique est utilisée à une portée inférieure de 2m, il est conseillé d'enlever la lentille et d'ouvrir le jumper de puissance JP1, situé sur l'émetteur. Cette cellule photoélectrique a la possibilité de sélectionner la vitesse d'intervention en paramétrant simplement le numéro de combinaison des Dip switch à 4 voies. Plus le "numéro" de paramétrage est élevé (de 0 à 8 voir tableau) plus la vitesse d'intervention est lente (de 30 ms à 150 ms).

NOTE :

En cas d'utilisation de plusieurs paires de cellules photoélectriques (maxi. 8 paires), et pour s'assurer d'une parfaite synchronisation, il est nécessaire d'opérer de la manière suivante :

- Déterminer au moins une paire de cellules avec le code 0 (Dip 1 en OFF - Dip 2 en OFF - Dip 3 en OFF - Dip 4 en OFF)
- Connecter en série entre elles toutes les bornes N° 4 (SYNC) des cellules émettrices.
- Dans le cas où les émetteurs sont alimentés en courant alterne, les connexions des pôles aux bornes 1 et 2 doivent être les mêmes (pôle A pour la borne 1 et pôle B pour la borne 2).



CARACTERÍSTICAS TÉCNICAS

Modelo/Artículo	DCF180D / AU02010
Capacidad	30 m (12 en exterior)
Señal	Impulsiva no modulada
Frecuencia infrarrojo	100 Hz \pm 1 KHz
Capacidad relés	1A 24V
Alimentación	12/24 V dc/ac
Absorción	TX / RX 35mA \pm 40mA
Temperatura de funcionamiento	-20 \pm +60 °C
IP	54

Gracias por haber elegido GI.BI.DI.



POR FAVOR LEER CON ATENCIÓN ESTE MANUAL ANTES DE PROCEDER CON LA INSTALACIÓN.

- Realice las conexiones consultando las siguientes tablas y la serigrafía adjunta. Preste suma atención a conectar en serie todos los dispositivos que deben conectarse a la misma entrada N.C. (normalmente cerrada) y, en paralelo todos los dispositivos que comparten la misma entrada N.A. (normalmente abierta). La instalación o utilización incorrecta del equipo puede afectar la seguridad del equipo.
- Todo material presente en el embalaje debe mantenerse fuera del alcance de los niños, ya que constituye una posible fuente de peligro.
- El fabricante declina toda responsabilidad relativa al funcionamiento correcto de la automatización si no se utilizan los componentes y accesorios originales específicamente destinados a la aplicación prevista.
- Al terminar la instalación, compruebe siempre con atención que el equipo y los dispositivos utilizados funcionen correctamente.
- Este manual de instrucciones está destinado a personas capacitadas para la instalación de "equipos bajo tensión". Por lo tanto, se requiere un buen conocimiento técnico, ejercido como profesión y respetando las normas vigentes.
- El mantenimiento debe ser realizado por personal capacitado.

ADVERTENCIAS: Este producto ha sido ensayado en GI.BI.DI. averiguando la perfecta correspondencia de las características a las normas vigentes.

La empresa **Gi.Bi.Di. S.r.l.** se reserva el derecho de modificar los datos técnicos sin previo aviso, en función de la evolución del producto.

ELIMINACION: GI.BI.DI. aconseja reciclar los componentes de plástico y llevar los componentes electrónicos a los centros de recogida correspondientes evitando de esta manera la contaminación ambiental con sustancias perjudiciales.



INSTALACIÓN

Efectúe las conexiones como se indica en la **Fig. 1 (RX)** **Fig. 2 (TX)**. Fije la fotocélula y aliméntela con una tensión comprendida entre 12 y 24 Vac-dc. Cubra la fotocélula con el frontal y fije el mismo con los tornillos suministrados. Interrumpa el rayo varias veces para comprobar la respuesta correcta del relé.

FUNCIONAMIENTO

La fotocélula DCF180D permite instalar varios grupos de fotocélulas sin que interfieran entre sí. Cada transmisor y receptor tiene un dip de 4 vías que sirve para asignar un número distinto a cada par de fotocélulas. (Véase Tab)

Numeración del par de fotocélulas				
Número	Configuración DIP (1-2-3-4)			
0	OFF	OFF	OFF	OFF
1	ON	OFF	OFF	OFF
2	OFF	ON	OFF	OFF
3	ON	ON	OFF	OFF
4	OFF	OFF	ON	OFF
5	ON	OFF	ON	OFF
6	OFF	ON	ON	OFF
7	ON	ON	ON	OFF

ATENCIÓN: No debe haber pares de fotocélulas con el mismo número.

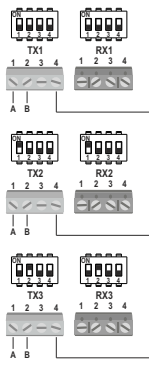
IMPORTANTE: Para garantizar el funcionamiento recién descrito, el sistema no debe sufrir interferencias causadas por bandas de infrarrojos de fotocélulas distintas.

Funcionamiento del transmisor

El transmisor tiene un jumper (JP1) para seleccionar la potencia. Para disminuir la capacidad de la fotocélula (hasta 10m), hay que abrir el jumper (JP1). El led rojo L1 intermitente indica el funcionamiento correcto del transmisor.

Funcionamiento del receptor

El receptor tiene 2 leds: el primero (L1), situado debajo del dip de 4 vías, indica la recepción correcta de la señal (si está encendido, recibe la señal), mientras que el segundo (L2) parpadea solamente cuando la señal está presente; de lo contrario, permanece apagado. La duración del periodo de encendido indica la calidad de la señal; por lo tanto, mientras más largo sea, mejor es la señal.



Si se utiliza esta fotocélula a una capacidad inferior a 2m, se recomienda quitar el lente y abrir el jumper de potencia JP1 situado en el transmisor. Esta fotocélula ofrece la posibilidad de seleccionar la velocidad de intervención simplemente configurando el número de combinación de los dip de 4 vías. Mientras más alto sea el "número" configurado (de 0 a 7, véase tabla), más lenta será la velocidad de intervención (de 30 ms a 150 ms).

ATENCIÓN:

Si se utilizan más pares de fotocélulas (máx. 8 pares), para garantizar el correcto sincronismo es necesario:

- Ajustar por lo menos un par de fotocélulas con el código 0 (Dip 1 OFF; Dip 2 OFF; Dip 3 OFF; Dip 4 OFF)
- Conectar en serie todos los bornes nr. 4 (SYNC) de los transmisores
- En el caso en que los emisores sean alimentados en alterna, la conexión de los cables de alimentación a los bornes 1 y 2 debe ser igual para todos los emisores (polo A para el terminal 1 y polo B para el terminal 2).

D

TECHNISCHE DATEN

Modell/Artikel	DCF180D / AU02010
Reichweite	30 m (12 im Freien)
Signal	Nicht modulierte Impulse
Infrarotfrequenz	100 Hz \pm 1 KHz
Relaisleistung	1A 24V
Stromversorgung	12/24 V DC/AC
Aufnahme	TX / RX 35mA+ 40mA
Einsatztemperatur	-20 \pm +60 °C
IP	54

Vielen Dank, dass Sie sich für G.I.B.I.D.I. entschieden haben.



BITTE LESEN SIE VORSICHTIG DIESEN MANUAL BEVOR MIT DER ANLAGE VORZUGEHEN.

- Die Verbindungen ausführen, wobei die folgenden Tabellen und der beigefügte Siebdruck zu beachten sind. Besonders darauf achten, dass alle Vorrichtungen, die denselben N.C. (normalerweise geschlossenen) Eingang teilen, hintereinandergeschaltet und alle Vorrichtungen, die denselben N.O. (normalerweise offenen) Eingang teilen, parallelgeschaltet werden. Falsche Installation oder fehlerhafte Verwendung des Produkts können die Anlagensicherheit beeinträchtigen.
- Sämtliche in der Verpackung enthaltenen Materialien dürfen keinesfalls in der Reichweite von Kindern aufbewahrt werden, da es sich um potentielle Gefahrenquellen handelt.
- Der Hersteller weist jede Haftung für die Funktionstüchtigkeit der Automatisierung von sich, falls nicht die von ihm selbst hergestellten bzw. die für die geplante Anwendung passenden Komponenten und Zubehörteile verwendet werden.
- Nach Abschluss der Installation stets sorgfältig den korrekten Betrieb der Anlage und der verwendeten Vorrichtungen überprüfen.
- Diese Gebrauchsanweisung wendet sich an Fachkräfte, die zur Installation von "unter Spannung stehenden Geräten" befugt sind, daher werden ausreichende Fachkenntnisse im Sinne einer ausgeübten Berufstätigkeit sowie die Einhaltung und Kenntnis der geltenden Normen vorausgesetzt.
- Die Wartung hat durch Fachpersonal zu erfolgen.

WARNUNGEN: Dieses Produkt wurde in G.I.B.I.D.I. geprüft um die perfekte Entsprechung der merkmäle an die geltende vorschriften zu prüfen.

G.I.B.I.D.I. S.r.l. behält sich das recht vor, die technischen daten der produktentwicklung entsprechend ohne voranzeige abzuändern.

ENTSORGUNG: G.I.B.I.D.I. empfiehlt, Kunststoffkomponenten dem Recycling zuzuführen und elektronische Komponenten in behördlich genehmigten Zentren zu entsorgen, um die Verschmutzung der Umwelt durch Schadstoffe zu verhindern.



MONTAGE

Anschlüsse für RX wie in **Fig. 1 (RX)** **Fig. 2 (TX)**. Die Lichtschranke befestigen und mit Spannung zwischen 12 und 24 Vac-dc versorgen. Die Lichtschranke mit dem Frontstück abdecken und dieses mit den mitgelieferten Schrauben befestigen. Den Lichtstrahl mehrere Male unterbrechen und die korrekte Reaktion des Relais prüfen.

FUNKTIONSWEISE

Die Lichtschranke DCF180D gestattet die Installation von mehreren Lichtschrankengruppen, ohne dass diese einander stören. Pro Sender bzw. Empfänger ist ein 4er DIP-Schalter vorhanden, mit dem jedem Lichtschrankenpaar eine andere Nummer zugewiesen wird. (siehe Tab.)

Numerierung der Lichtschrankenpaare				
Nummer	Einstellung DIP (1-2-3-4)			
0	OFF	OFF	OFF	OFF
1	ON	OFF	OFF	OFF
2	OFF	ON	OFF	OFF
3	ON	ON	OFF	OFF
4	OFF	OFF	ON	OFF
5	ON	OFF	ON	OFF
6	OFF	ON	ON	OFF
7	ON	ON	ON	OFF

ACHTUNG: Es dürfen niemals zwei Lichtschrankenpaare mit derselben Nummer vorkommen.

WICHTIG: Zur Gewährleistung des eben beschriebenen Betriebs, darf das System nicht durch Infrarotstrahlen von Lichtschranken anderer Art gestört werden.

Funktionsweise des Senders

Der Sender hat einen Jumper (JP1) zum Wählen der Leistung. Zur Verringerung der Reichweite einer Lichtschranke (bis 10 m) muss der Jumper (JP1) geöffnet werden. Das Blinken der roten LED L1 zeigt korrekten Senderbetrieb an.

Funktionsweise des Empfängers

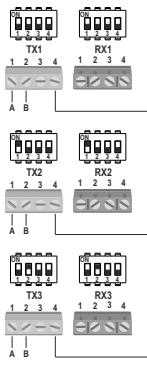
Am Empfänger sind 2 LED vorhanden: Die erste (L1) unter dem 4er DIP-Schalter zeigt den korrekten Empfang des Signals an (bei Leuchten wird das Signal empfangen), während die zweite (L2) nur dann blinkt, wenn das Signal vorhanden ist, sonst bleibt sie erloschen. Die Länge der Leuchtperiode zeigt die Qualität des Signals an, d.h. je länger es anbleibt, um so besser ist das Signal.

Wenn diese Lichtschranke mit einer Reichweite unter 2 m verwendet wird, empfiehlt es sich, die Linse abzunehmen und den Leistungs-Jumper JP1 auf dem Sender zu öffnen. Bei dieser Lichtschranke kann die Reaktionsgeschwindigkeit einfach durch die Einstellung der Kombinationsnummer an den 4er DIP-Schaltern gewählt werden. Je höher die eingestellte Nummer (von 0 bis 7, siehe Tabelle), um so langsamer die Reaktionsgeschwindigkeit (von 30 ms bis 150 ms).

WARNUNG:

Wenn mehr Fotozellen paarweise verwendet werden (max. 8 Paare), sind folgende Schritte notwendig, um zu gewährleisten, die richtige Gleichlauf:

- Satz mindestens ein Paar Fotozellen mit dem Code 0 (DIP 1 OFF; Dip 2 OFF; Dip 3 OFF; Dip 4 OFF)
- Verbindung in Serie alle Klemmen nr. 4 (SYNC) der Sender
- Wenn die Sender mit Wechselstrom betrieben werden, sollte die Verbindung der Klemmen 1 und 2 für alle Sender gleich sein (Pol A für Klemme 1 und Pol B für Klemme 2).



CARACTERÍSTICAS TÉCNICAS

Modelo/Artigo	DCF180D / AU02010
Capacidade	30 m (12 no exterior)
Sinal	Impulsivo não modulado
Frequência infravermelho	100 Hz ÷ 1 KHz
Capacidade do relé	1A 24V
Alimentação	12/24 V cd/ca
Absorção	TX / RX 35mA÷ 40mA
Temperatura de utilização	-20 ÷ +60 °C
IP	54

Obrigado por ter escolhido a G.I.BI.DI.



LER COM ATENÇÃO ESTE MANUAL ANTES DE PROCEDER COM A INSTALAÇÃO.

- Efectuar as ligações fazendo referência às seguintes tabelas e às serigrafias em anexo. Ter muita atenção em ligar em série todos os dispositivos que devem ser ligados à mesma entrada N.C. (normalmente fechado) e em paralelo todos os dispositivos que partilham a mesma entrada N.A. (normalmente aberta). Uma instalação errada ou uma utilização errada do produto pode comprometer a segurança do sistema.
- Todos os materiais presentes na embalagem não devem ser deixados ao alcance das crianças enquanto fontes potenciais de perigo.
- O construtor declina qualquer responsabilidade no que diz respeito ao correcto funcionamento do automatismo caso não sejam utilizadas as componentes e os acessórios de sua produção e adequados à aplicação prevista.
- No fim da instalação verificar sempre com atenção o funcionamento correcto do sistema e dos dispositivos utilizados.
- O presente manual de instruções destina-se a pessoas habilitadas à instalação de "aparelhos sob tensão", exige-se portanto um bom conhecimento técnico em termos profissionais e o respeito das normas em vigor.
- A manutenção deve ser efectuada por pessoal qualificado.

ADVERTÊNCIA: Este produto foi testado em G.I.BI.DI. verificando a correspondência perfeita das características ao normas vigentes.

A **G.I.Bi.Di. S.r.l.** reserva-se o direito de modificar os dados técnicos sem pré-aviso em função de evolução do produto.

ELIMINAÇÃO: G.I.BI.DI. aconselha a reciclar as componentes em plástico e a eliminar as componentes electrónicas em centros habilitados evitando desta forma poluir o ambiente com substâncias poluentes.



INSTALAÇÃO

Efectuar as ligações conforme mostrado na **Fig. 1 (RX)** **Fig. 2 (TX)**. Fixar a fotocélula e alimentá-la com corrente compreendida entre 12 e 24 Vac-dc. Cobrir a fotocélula com a parte frontal e fixar esta última com os parafusos fornecidos. Interromper o raio mais vezes verificando a resposta correcta do relé.

FUNCIONAMENTO

A fotocélula DCF180D permite a instalação de mais grupos de fotocélulas sem que se sejam afectados entre si. Em cada transmissor e receptor está presente um dip de 4 vias que serve para atribuir um número diferente a cada par de fotocélulas. (Consultar Tab.)

Numeração do par de fotocélulas				
Número	Configuração DIP(1-2-3-4)			
0	OFF	OFF	OFF	OFF
1	ON	OFF	OFF	OFF
2	OFF	ON	OFF	OFF
3	ON	ON	OFF	OFF
4	OFF	OFF	ON	OFF
5	ON	OFF	ON	OFF
6	OFF	ON	ON	OFF
7	ON	ON	ON	OFF

ATENÇÃO: Não devem existir pares de fotocélulas com o mesmo número.

IMPORTANTE: para assegurar o funcionamento acabado de descrever, o sistema não deve estar afectado por feixes infravermelhos de fotocélulas de natureza diversa.

Funcionamento do transmissor

O transmissor possui um jumper (JP1) para a selecção da potência. Para diminuir a capacidade da fotocélula (até 10m) deve-se abrir o jumper (JP1). O led vermelho L1 a piscar indica o funcionamento correcto do transmissor.

Funcionamento do receptor

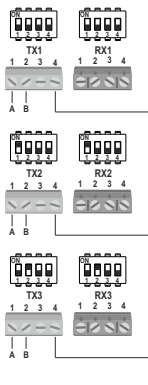
No receptor estão presentes 2 led: o primeiro (L1), situado por debaixo do dip de 4 vias, indica a recepção correcta do sinal (se aceso recebe o sinal) enquanto o segundo (L2) pisca apenas quando está presente o sinal, de outro modo, permanece apagado. A extensão do período em que se mantém aceso, indica a qualidade do sinal, portanto quanto mais permanece aceso, mais o sinal é bom.

Se esta fotocélula for utilizada com uma capacidade inferior a 2 m, aconselha-se a retirar a lente e abrir o jumper de potência JP1 situado no transmissor. Esta fotocélula tem a possibilidade de seleccionar a velocidade de intervenção configurando simplesmente o número de combinação dos dip de 4 vias. Quanto mais elevado for o "número" de configuração (de 0 a 7, consultar tabela), mais lenta é a velocidade de intervenção (de 30 ms a 150 ms).

AVISO:

Se mais células fotoeléctricas pares são utilizados (máximo 8 pares), as seguintes medidas são necessárias, a fim de conceder o sincronismo correcto:

- Estabelecido pelo menos um par com as células fotoeléctricas código 0(Dip 1 OFF; Dip 2 OFF; Dip 3 OFF; Dip 4 OFF)
- Conectar em série todas as braçadeiras nr. 4(SYNC) dos transmissores.
- Caso os transmissores sejam alimentados em CA, a conexão da fonte de alimentação 1 e 2 deve ser a mesma para todos os transmissores (pólo A para o terminal 1 e pólo B para o terminal 2).



NL

TECHNISCHE EIGENSCHAPPEN

Apparatuur	DCF180D / AU02010
Bereik	30 m (12 buiten)
Signaal	Impulsief niet-gemoduleerd
Infraroodfrequentie	100 Hz \pm 1 KHz
Bereik relais	1A 24V
Voeding	12/24 V dc/ac
Opname	TX / RX 35mA+ 40mA
Werkings temperatuur	-20°C +60°C
IP	54

Dank u voor uw keuze van G.I.BI.DI.



LEES DEZE GEBRUIKSAANWIJZING HEELAANDACHTIG ALVORENS DE INSTALLATIE AAN TE VATTEN.

- Voer de verschillende aansluitingen uit. Baseer U hiervoor op de volgende tabellen en de bijgevoegde serigrafie. Opgelet: alle voorzieningen die aangesloten moeten worden aan dezelfde ingang NC (normaal gesloten) moeten in serieschakeling met elkaar verbonden worden en alle voorzieningen met dezelfde ingang NO (normaal open) moeten in parallelschakeling met elkaar verbonden worden. Een verkeerde installatie of een verkeerd gebruik van het product kan de veiligheid van het apparaat in gevaar brengen.
- Alle verpakkingsmaterialen moeten vanwege het mogelijke gevaar buiten het bereik van kinderen worden gehouden.
- De fabrikant wijst elke verantwoordelijkheid af voor een niet correcte werking van de automatisatie indien er geen originele onderdelen en accessoires werden gebruikt die geschikt zijn voor de voorziene toepassing.
- Na de installatie moet U steeds grondig controleren of zowel het systeem als de veiligheidsvoorzieningen correct werken.
- Deze handleiding richt zich tot personen die bevoegd zijn om "apparaten onder spanning" te installeren, en vandaar dat een goede kennis van deze techniek is vereist. De installatie moet uitgevoerd worden door vakmensen die de geldende voorschriften in acht nemen.
- Het onderhoud moet uitgevoerd worden door gekwalificeerd personeel.

WAARSCHUWINGEN: Dit product werd gekeurd bij G.I.BI.DI. voor de naleving of de kenmerken van het product perfect overeenkomen met de geldige richtlijnen.

G.I.Bi.Di. S.r.l. behoudt zich het recht voor de technische gegevens te wijzigen zonder waarschuwing vooraf, als dat nodig is voor evolutie van het product.

VERWERKING: G.I.BI.DI. adviseert om de kunststof componenten te recyclen en de elektronische componenten af te voeren naar erkende inzamelpunten, om te voorkomen dat het milieu verontreinigd wordt door vervuulende stoffen.



INSTALLATIE

Maak aansluitingen zoals getoond in Fig.1 (RX) en Fig.2 (TX). De fotocel bevestigen en voeden met een spanning van 12-24 Vac-dc. Bedek de fotocel met het voorste gedeelte en zet vast met de meegeleverde schroeven. Passeer het fotocelbereik meerdere keren om de reactie van het relais te controleren.

WERKING

De fotocel DCF180D kan geïnstalleerd worden in groepen zonder dat deze storing geven tussen de fotocellen. Elke zender en ontvanger heeft een 4-weg dip schakelaar die aan elk paar fotocellen een ander nummer toekent (zie tabel).

Nummering van het paar fotocellen				
Nummer	Instelling DIP (1-2-3-4)			
0	OFF	OFF	OFF	OFF
1	ON	OFF	OFF	OFF
2	OFF	ON	OFF	OFF
3	ON	ON	OFF	OFF
4	OFF	OFF	ON	OFF
5	ON	OFF	ON	OFF
6	OFF	ON	ON	OFF
7	ON	ON	ON	OFF

OPGELET: Er mogen geen paren fotocellen met hetzelfde nummer zijn.

BELANGRIJK: om de werking te garanderen zoals beschreven mag het systeem niet verstoord worden door infraroodbanden van verschillende soorten fotocellen.

Werking van de zender

De zender heeft een jumper (J1) voor vermogensselectie. Om het bereik van de fotocel te verminderen (tot 10 m) opent u de jumper (J1). De knipperende rode LED L1 geeft de goede werking van de zender aan.

Werking van de ontvanger

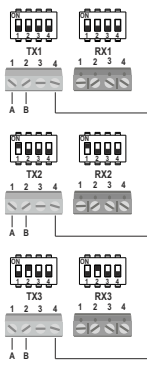
De ontvanger heeft 2 LEDS. De eerste LED (L1), onder de 4-weg dip switch, geeft de juiste signaalontvangst aan (het signaal wordt ontvangen als de LED brandt), terwijl de tweede LED (L2) alleen knippert wanneer het signaal aanwezig is (anders is het uit). De tijd dat de LED brandt geeft de signaalkwaliteit aan. Dus hoe langer de LED aan is, hoe beter de kwaliteit van het signaal is.

Als de fotocel wordt gebruikt voor een bereik van minder dan 2 m, moet de lens verwijderd worden en moet de J1 vermogensjumper op de zender geopend worden. Met deze fotocel kan de werkingssnelheid gekozen worden door simpelweg het combinatienummer van de 4-weg dip-schakelaars in te stellen. Hoe hoger het nummer wordt ingesteld (van 0 tot 7, zie tabel), hoe langzamer de werkingssnelheid (van 30 ms tot 150 ms).

WAARSCHUWING:

Als er meer fotocelparen worden gebruikt (maximaal 8 paar), zijn de volgende stappen nodig om de juiste synchronisatie te verkrijgen:

- Stel ten minste een fotocelpaar in met de code 0 (dip 1 OFF; dip 2 OFF; dip 3 OFF; dip 4 OFF).
- Verbind in serie alle klemmen met nr. 4 (SYNC) van de zenders met elkaar.
- Als de zenders in wisselstroom worden gevoed, moet de aansluiting van de klemmen 1 en 2 voor alle zenders hetzelfde zijn (pool A voor klem 1 en pool B voor klem 2).



GR**ΤΕΧΝΙΚΕΣ ΠΡΟΔΙΑΓΡΑΦΕΣ**

Μοντέλο/κωδικός	DCF180D / AU02010
Εμβέλεια	30 μ (12 μ, εξωτερικά)
Δέσμη	Τυχαία δέσμη, αρρυθμιστη
Συχνότητα Υπερύθρων	100 Hz ± 1 KHz
Ισχύς αναμετάδοσης	1A 24V
Ισχύς δέκτη	12/24 V DC/AC
Απορρόφηση ρεύματος	Πομπός / Δέκτης 35mA+ 40mA
Θερμοκρασία λειτουργίας	-20 + +60 °C
IP	54

Ευχαριστούμε που επιλέξατε τα προϊόντα **GI.BI.DI.**



ΠΑΡΑΚΑΛΟΥΜΕ ΝΑ ΔΙΑΒΑΣΤΕ ΠΡΟΣΕΚΤΙΚΑ ΑΥΤΕΣ ΤΙΣ ΟΔΗΓΙΕΣ ΠΡΙΝ ΤΗΝ ΕΓΚΑΤΑΣΤΑΣΗ.

- Πριν την εγκατάσταση, τοποθετήστε έναν μαγνητοθερμικό ή διαφορικό διακόπτη με μέγιστο
- Πραγματοποιήστε τις συνδέσεις σύμφωνα με τους πίνακες και τα συνημμένα σχεδιαγράμματα. Πρέπει να είστε ιδιαίτερα προσεκτικοί συνδέοντας σε σειρά όλες τις συσκευές που είναι συνδεδεμένες στην ίδια Ν.Σ. είσοδο και παράλληλα όλες αυτές που μοιράζονται την ίδια Ν.Ο. είσοδο. Εσφαλμένη εγκατάσταση ή μη ορθή χρήση του προϊόντος μπορεί να θέσει σε κίνδυνο την ασφάλεια του συστήματος.
- Κρατήστε όλα τα υλικά που περιέχονται στην συσκευασία μακριά από τα παιδιά καθότι αποτελούν πιθανό κίνδυνο.
- Ο κατασκευαστής αρνείται οποιαδήποτε ευθύνη για εσφαλμένη λειτουργία της αυτόματης συσκευής στην περίπτωση που δεν χρησιμοποιούνται τα γνήσια ανταλλακτικά και εξαρτήματα κατάλληλα για την συγκεκριμένη εφαρμογή.
- Μετά την εγκατάσταση ελέγχετε πάντα την ορθή λειτουργία του συστήματος και των χρησιμοποιούμενων συσκευών.
- Αυτό το εγχειρίδιο απευθύνεται σε εξειδικευμένα άτομα με άδεια εγκατάστασης "ηλεκτροφόρου εξοπλισμού". Για το λόγο αυτό απαιτείται καλή τεχνική κατάρτιση και επαγγελματική εμπειρία σύμφωνα με τους ισχύοντες κανονισμούς.
- Η συντήρηση πρέπει να πραγματοποιείται από εξειδικευμένο προσωπικό.

ΣΗΜΕΙΩΣΗ: Η εταιρία **GI.BI.DI.** έχει ελέγξει αυτό το προϊόν όσον αφορά την τέλεια προσαρμογή των χαρακτηριστικών του στην ισχύουσα νομοθεσία.

Η εταιρία **GI.BI.DI. S.r.l.** διατηρεί το δικαίωμα αλλαγών των τεχνικών προδιαγραφών χωρίς προηγούμενη ειδοποίηση και ανάλογα με την ανάπτυξη των προϊόντων της.

ΔΙΑΘΕΣΗ: Η **GI.BI.DI.** σας συμβουλεύει να ανακυκλώσετε τα πλαστικά εξαρτήματα και να διαθέσετε τα ηλεκτρονικά εξαρτήματα μετά την απαξίωση τους, σε εξειδικευμένα κέντρα που υπάρχουν για τον σκοπό αυτό, συμβάλλοντας έτσι στην προστασία του περιβάλλοντος από τις παρενέργειες της μόλυνσης.



ΕΓΚΑΤΑΣΤΑΣΗ

Κάνετε τις συνδέσεις όπως εμφανίζονται στο **Fig. 1** (Δέκτης) και **Fig. 2** (Πομπός). Ασφαλίστε και ενεργοποιήστε το φωτοκύτταρο 12 - 24 Vac-dc. Καλύψτε το φωτοκύτταρο με το μπλε κάλυμμα και βιδώστε με τις βίδες που σας παρέχονται. Διακόψτε την δέσμη αρκετές φορές για να διαπιστώσετε την ορθή λειτουργία του.

ΛΕΙΤΟΥΡΓΙΑ

Τα φωτοκύτταρα DCF180D μπορούν να εγκατασταθούν σε ομάδες, χωρίς να υπάρχει αλληλεπίδραση μεταξύ τους. Σε κάθε πομπό και δέκτη υπάρχουν διακόπτες τεσσάρων επιλογών οι οποίοι ορίζουν την μοναδικότητα κάθε ζεύγους με διαφορετικό αριθμό για κάθε ζεύγος. (βλέπε πίνακα παρακάτω)

Αρίθμηση ζεύγους φωτοκυττάρων				
Αριθμός	Ρύθμιση διακόπτη (1-2-3-4)			
0	OFF	OFF	OFF	OFF
1	ON	OFF	OFF	OFF
2	OFF	ON	OFF	OFF
3	ON	ON	OFF	OFF
4	OFF	OFF	ON	OFF
5	ON	OFF	ON	OFF
6	OFF	ON	ON	OFF
7	ON	ON	ON	OFF

ΠΡΟΣΟΧΗ: Τα ζεύγη των φωτοκυττάρων δεν πρέπει να έχουν τον ίδιο αριθμό.

ΣΗΜΑΝΤΙΚΟ: Για να εξασφαλίσετε την λειτουργία όπως περιγράφεται, στο σύστημα δεν πρέπει να υπάρχουν άλλα φωτοκύτταρα διαφορετικού τύπου.

Λειτουργία του πομπού

Στον πομπό υπάρχει μια ακίδα (jumper JP1) για την επιλογή της ισχύος. Για να μειώσετε την εμβέλεια των φωτοκυττάρων σε λιγότερο από τα 10m ανοίξτε την ακίδα (jumper JP1). Η κόκκινη λυχνία (LED) L1 που αναβοσβήνει, υποδηλώνει την ορθή λειτουργία του πομπού.

Λειτουργία του δέκτη

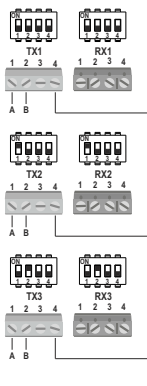
Ο δέκτης έχει 2 λυχνίες (LEDs). Η πρώτη (LED) L1, που βρίσκεται κάτω από τον διακόπτη των τεσσάρων επιλογών, υποδηλώνει την σωστή λήψη του σήματος από τον πομπό, (το σήμα λαμβάνεται εάν η λυχνία L1 είναι αναμμένη), ενώ η δεύτερη (LED) L2 αναβοσβήνει μόνον όταν υπάρχει σήμα (διαφορετικά είναι σβήστη). Όσο περισσότερο η λυχνία παραμένει αναμμένη τόσο καλύτερη είναι η ποιότητα του σήματος.

Αν το φωτοκύτταρο χρησιμοποιείται για εμβέλεια μικρότερη από 2m, τότε οι φακοί πρέπει να αφαιρεθούν και η ακίδα JP1 στον πομπό, πρέπει να είναι αφεφρωτή (ανοικτή). Με αυτό τον τύπο φωτοκυττάρων, η ταχύτητα λειτουργίας τους μπορεί να ρυθμιστεί απλά, επιλέγοντας τον αριθμό του ζεύγους από τον διακόπτη των τεσσάρων επιλογών. Όσο μεγαλύτερος είναι ο αριθμός (από το 0 έως το 7 βλέπε πίνακα), τόσο πιο αργή είναι η ταχύτητα λειτουργίας, (από 30ms έως 150ms).

ΠΡΟΕΙΔΟΠΟΙΗΣΗ:

Αν χρησιμοποιούνται πολλά ζεύγη φωτοκυττάρων (το πολύ 8 ζεύγη), τα ακόλουθα μέτρα είναι αναγκαία προκειμένου να έχετε το σωστό συγχρονισμό:

- Σετάρετε τουλάχιστον ένα ζεύγος Φωτοκυττάρων με τον κωδικό 0, (Dip 1 OFF, Dip 2 OFF, Dip 3 OFF, Dip 4 OFF).
- Συνδέστε σε σειρά όλους τους πομπούς (TX), στην θέση 4(SYNC) της κλέμμας.
- Σε περίπτωση που οι πομποί τροφοδοτούνται σε AC, η σύνδεση των ακροδεκτών 1 και 2 πρέπει να είναι η ίδια για όλους τους πομπούς (πόλος Α για τον ακροδέκτη 1 και πόλο Β για τον ακροδέκτη 2).



Dichiarazione di conformità CE

Il fabbricante: GI.BI.DI. S.r.l.
Via Abetone Brennero, 177/B,
46025 Poggio Rusco (MN) ITALY

Dichiara che i prodotti: **DCF180D**

Sono conformi alle seguenti Direttive CEE:

- **Direttiva EMC 2004/108/CE e successive modifiche**

e che sono state applicate le seguenti norme:

- **EN61000-6-2, EN61000-6-3, EN60335-1**

Data 01/08/18

Il Rappresentante Legale
Michele Prandi

**CE Declaration of conformity**

The manufacturer: GI.BI.DI. S.r.l.
Via Abetone Brennero, 177/B,
46025 Poggio Rusco (MN) ITALY

Declares that the products: **DCF180D**

Are in conformity with the following CEE Directives:

- **EMC Directive 2004/108/CE and subsequent amendments**

and that the following standards have been applied:

- **EN61000-6-2, EN61000-6-3, EN60335-1**

Date 01/08/18

The legal Representative
Michele Prandi



Déclaration de conformité CE

La société: GI.BI.DI. S.r.l.
Via Abetone Brennero, 177/B,
46025 Poggio Rusco (MN) ITALY

Déclare que les produits: **DCF180D**

Sont en conformité avec les exigences des Directives CEE:

• **Directive EMC 2004/108/CE et ses modifications**

et que les normes suivantes ont été appliquées:

• **EN61000-6-2, EN61000-6-3, EN60335-1**

Date 01/08/18

Le Représentant Légal
Michele Prandi

**Declaración de conformidad CE**

El fabricante: GI.BI.DI. S.r.l.
Via Abetone Brennero, 177/B,
46025 Poggio Rusco (MN) ITALY

Declara que los productos: **DCF180D**

Cumplen la siguiente Directiva CEE:

• **Directiva EMC 2004/108/CE y modificaciones sucesivas**

y que se han aplicado las siguientes normas:

• **EN61000-6-2, EN61000-6-3, EN60335-1**

Fecha 01/08/18

El Representante Legal
Michele Prandi



CE-Konformitätserklärung

Der Hersteller: GI.BI.DI. S.r.l.
Via Abetone Brennero, 177/B,
46025 Poggio Rusco (MN) ITALY

Erklärt, dass die Produkte: **DCF180D**

Den folgenden CEE-Richtlinien entsprechen:

• **EMV-Richtlinie 2004/108/CE und nachfolgende Änderungen**

und dass die nachfolgenden Vorschriften angewendet wurden:

• **EN61000-6-2, EN61000-6-3, EN60335-1**

Data 01/08/18

Der gesetzliche Vertreter
Michele Prandi

**Declaração de conformidade CE**

O fabricante: GI.BI.DI. S.r.l.
Via Abetone Brennero, 177/B,
46025 Poggio Rusco (MN) ITALY

Declara que os produtos: **DCF180D**

Estão em conformidade com as seguintes Directivas CEE:

• **Directiva EMC 2004/108/CE e alterações posteriores**

e que foram aplicadas as seguintes normas:

• **EN61000-6-2, EN61000-6-3, EN60335-1**

Data 01/08/18

O Representante legal
Michele Prandi



CE-Conformiteitsverklaring

De fabrikant: GI.BI.DI. S.r.l.
Via Abetone Brennero, 177/B,
46025 Poggio Rusco (MN) ITALY

Verklaart dat de producten: **DCF180D**

Conform de volgende CEE-richtlijnen zijn:

• **Richtlijn EMC 2004/108/CE en daaropvolgende wijzigingen**

en dat de volgende normen werden toegepast:

• **EN61000-6-2, EN61000-6-3, EN60335-1**

Datum 01/08/18

De Wettelijke Vertegenwoordiger
Michele Prandi

**CE Δήλωση συμβατότητας**

Ο κατασκευαστής: GI.BI.DI. S.r.l.
Via Abetone Brennero, 177/B,
46025 Poggio Rusco (MN) ITALY

Δηλώνει ότι τα προϊόντα: **DCF180D**

Συμμορφώνονται με τις ακόλουθες CEE Οδηγίες:

• **Οδηγία EMC 2004/108/CE και επακολούθων τροποποιήσεων**

Και ότι τα ακόλουθα πρότυπα έχουν εφαρμοστεί:

• **EN61000-6-2, EN61000-6-3, EN60335-1**

Ημερομηνία 01/08/18

Ο Νόμιμος Εκπρόσωπος
Michele Prandi



G:B:D:

GI.BI.DI. S.r.l.

Via Abetone Brennero, 177/B
46025 Poggio Rusco (MN) - ITALY
Tel. +39.0386.52.20.11
Fax +39.0386.52.20.31
E-mail: info@gibidi.com

Numero Verde: 800.290156



www.gibidi.com