

:SL

CE

SL- (400-800)

Elektromechanische motorreductor
INSTRUCTIES VOOR DE INSTALLATIE

NL

INLEIDING

Met de motorreductor SL 400-800 kunt u gemakkelijk en snel kleine en middelgrote schuifhekken tot 800 kg automatiseren.

De automatisering door een ingebouwde besturingseenheid vereenvoudigt de conformiteit van het systeem met de norm EN12453.

WAARSCHUWING VOOR DE INSTALLATIE

- Alvorens met de installatie te beginnen, dient een thermomagnetische schakelaar of een differentiaalschakelaar met een maximale stroomsterkte van 10A stroomopwaarts van de installatie geplaatst te worden. De schakelaar moet een omnipolaire onderbreking van de contacten waarborgen, met openingsafstand van minstens 3 mm.
- Alle verpakkingsmaterialen moeten vanwege het mogelijke gevaar buiten het bereik van kinderen worden gehouden.
- De fabrikant wijst elke verantwoordelijkheid af voor een niet correcte werking van de automatisering indien er geen originele onderdelen en accessoires werden gebruikt die geschikt zijn voor de voorziene toepassing.
- Na de installatie moet U steeds grondig controleren of zowel het apparaat als de veiligheidsvoorzieningen correct werken.
- Deze gebruiksaanwijzing richt zich tot personen die bevoegd zijn om "apparaten onder spanning" te installeren, een goede kennis van deze techniek is dus vereist. De installatie moet uitgevoerd worden door vakmensen en de geldige wetgeving dient gerespecteerd te worden.
- Het onderhoud moet uitgevoerd worden door bekwaam personeel.
- Alvorens enige schoonmaak of onderhoudswerkzaamheden uit te voeren, moet het apparaat ontkoppeld worden van het elektrische netwerk.
- Dit product is uitsluitend ontworpen en gebouwd voor het gebruik dat is vermeld in deze documenten. Gebruik dat niet is vermeld in deze documentatie kan leiden tot schade aan het product en mogelijk gevaar inhouden.
- Controleer het gebruiksdoel en zorg ervoor dat alle benodigde voorzorgen worden genomen.
- Het oneigenlijk gebruik van de producten is niet getest door de fabrikant. De werken die hierbij worden uitgevoerd zijn dus volledig onder de verantwoordelijkheid van de installateur.
- Duid de automatisering aan met behulp van duidelijk zichtbare waarschuwingsborden.
- Waarschuw de gebruiker dat kinderen of huisdieren niet dichtbij het hek mogen spelen of blijven stilstaan.
- Bescherm op een geschikte manier de gevaarpunten (bijvoorbeeld met behulp van een gevoelige veiligheidsstrip).
- Controleer of het systeem correct is geaard: sluit alle metalen onderdelen van de sluiting (poort, hekken, enz.) en alle onderdelen van het systeem met een aardingsklem hierop aan.
- Gebruik uitsluitend originele onderdelen bij onderhoud of reparaties.
- Wijzig de onderdelen van de automatisering niet tenzij de constructeur dit expliciet toestaat.



OPGELET: BELANGRIJKE VEILIGHEIDSVORSCHRIFTEN.

Het is belangrijk voor de veiligheid van de personen dat deze aanwijzingen gevolgd worden. Bewaar dit instructieboekje.

ELEKTRISCHE UITRUSTING [1]

- 1- Motorreductor: voeding kabel 3x1,5 mm² (neem de geldende voorschriften in acht).
 - 2- Fotocelzender: kabel 2x0,5 mm².
 - 3- Fotocelontvanger: kabel 4x0,5 mm².
 - 4- Antenne: afgeschermd coaxiale kabel.
 - 5- Veiligheidslijst: kabel 4x0,5 mm².
 - 6- Tandlat.
 - 7- Sleutelschakelaar: kabel 3x0,5 mm².
 - 8- Knipperlicht: kabel 2x0,75 mm².
 - 9- Alpolige thermomagnetische differentieelschakelaar met een afstand tussen de contacten van minstens 3 mm.
- Voedinglijn naar apparaat 220-230V 50-60Hz kabel 3x1,5 mm² (neem de geldende voorschriften in acht).

TECHNISCHE GEGEVENS

Aandrijver	SL 420	SL 820	SL 824
Type	Onomkeerbare elektromechanische motorreductor		
Voedingsspanning	220/230V 50-60 Hz	220/230V 50-60Hz	24Vdc
Krachtverbruik	MAX 300W	MAX 350W	MAX 100W
Stroomverbruik	MAX 1.3A	MAX 1.5A	MAX 5A
Thermische beveiliging	110°C	140°C	-
Condensator	10µF	10µF	-
Maximumsnelheid	0,147 m/sec	0,147 m/sec	0,147 m/sec
Maximumkoppel	10 N/m	22 N/m	12 N/m
Bedrijfstemperatuur	-20°C + 60°C	-20°C + 60°C	-20°C + 60°C
Beschermingsgraad	IP 45	IP 45	IP 45
Maximumgewicht vleugel	400 Kg	800 Kg	800 Kg
Inschakelfrequentie (%)	30% (bij 20°C)	60% (bij 20°C)	90% (bij 20°C)
Olie/Vet	ATF DEXRON		ALBIDA Ep2
Berekeningsformule van de inschakelfrequentie [28]	$\%Fu = \frac{A + C}{A + C + P} \times 100$ <p>A = Openingstijd C = Sluittingstijd P = Globale pauzetijd A+C+P = Tijd tussen twee openingen</p>		

INLEIDENDE WAARSCHUWINGEN

Controleer of de structuur van het hek geheel conform de geldende voorschriften is, en of de beweging van de vleugel rechthoekig is en soepel verloopt.

Vorbereidende controles:

- Controleer of de structuur van het hek stevig genoeg is. Ga in elk geval na of het gewicht en de afmetingen van de poort binnen de gebruiksbependingen van de aandrijving liggen.
- Controleer of de vleugel van het hek handmatig en zonder moeite (wrijvingspunten) de hele open- en sluitbeweging voltooit.

NL

- Controleer of de plaats waar de motorreductor wordt aangebracht niet blootstaat aan overstromingen. Is dat wel het geval, dan moet de motorreductor op een verhoging worden geplaatst.
- Als het hek reeds geïnstalleerd was, moeten alle componenten worden gecontroleerd op slijtage. Defecte of versleten onderdelen moeten worden gerepareerd of vervangen, en de nodige herstelwerkzaamheden moeten worden uitgevoerd.
-

De betrouwbaarheid en veiligheid van het automatische systeem hangen rechtstreeks samen met de conditie van

METSELWERK VAN DE PLAAT

- 1- Graaf een gat voor de funderingsplaat met de aangegeven afmetingen [2], en positioneer de plaat volgens de richting waarin de poort sluit [4]. Bedenk dat het gegraven gat een diepte moet hebben die minstens gelijk is aan de lengte van de beugels [5].
- 2- Voer buigzame leidingen om de elektriciteitskabels door te halen en let op de positie waar de leidingen uit de plaat komen [4]: de leiding moet ongeveer 30 - 40 mm [5] uit het gat steken.
- 3- Verzeker dat de plaat waterpas is [5] en begin cement te storten in het gat.
- 4- Wacht tot het cement in het gat hard geworden is.
- 5- Leid de elektriciteitskabels (verbinding van accessoires en elektrische voeding) door de buigzame leidingen.

Om de elektrische verbindingen met de apparatuur gemakkelijker tot stand te kunnen brengen, wordt geadviseerd een kabellengte van 400 mm aan te houden vanaf het gat van de funderingsplaat [5].

INSTALLATIE VAN DE MOTORREDUCTOR

- 1- Haal de kap van de motorreductor door de schroeven onder de doppen aan de zijkanen los te draaien [6].
- 2- Verwijder de bevestigingsmoeren van de pennen van de plaat, plaats de motorreductor op de funderingsplaat en steek de pennen in de hiervoor bestemde uitsparingen in het motorblok [7]. Let erop dat het rondsel naar het hek gericht is.
- 3- Voer de nodige regelingen uit om de motorreductor horizontaal te plaatsen, door hem te laten stijgen of dalen via de desbetreffende regelaars A[8]. Houd de motorreductor eerst 2/4 mm opgetild en laat hem vervolgens zakken nadat de tandlat is vastgezet [8].
- 4- Breng de 4 schijven aan en draai de 4 moeren vast om de motorreductor parallel aan het hek vast te zetten (denk eraan dat de motorreductor 2/4 mm omhoog moet worden gehouden)[8].
- 5- Geadviseerd wordt de maten aan te houden die worden aangegeven op [8 - 14 - 17].

MONTAGE VAN DE TANDLAT

- 1- Breng de poort met de hand in gesloten positie;
- 2- ontgrendel de motorreductor (zie de paragraaf over ontgrendeling);
- 3- maak de tandlat (optie) klaar [10 - 11 - 12];
- 4- leg het eerste element van de tandlat zo op het rondsel dat het 50 mm voorbij de motorreductor uitsteekt [9], om ruimte te laten voor de beugel van de einderitschakelaar;
- 5- zet het element vast met de schroef in de uitsparing (of het afstandstuk, al naargelang het gekozen type tandlat [10 - 11 - 12]. Geadviseerd wordt om de bevestigingsschroeven van de tandlat vast te draaien in het bovenste deel van de uitsparing, zodat deze kan worden opgetild en de nodige speling tussen rondsel en tandlat kan worden gehandhaafd als het hek zakt;
- 6- ga door met het monteren van de tandlat door de modules na elkaar uit te lijnen, en denk eraan dat er, voor een correcte bevestiging van de modules, een stuk tandlat van ongeveer 150 mm moet worden gebruikt om de vertanding te synchroniseren [13]. Nadat de laatste module bevestigd is, moet het uitstekende deel worden afgezaagd;

- 7- nadat alle modules gemonteerd zijn, moet het hek enkele keren met de hand worden geopend en gesloten, om na te gaan of de vleugel ongehinderd en zonder wrijvingen beweegt;
- 8- laat de aandrijving zakken en blokkeer de motorreductor waarbij u een speling van 2 mm laat tussen het rondsel en de tandlat laat [14], om te voorkomen dat het gewicht van het hek negatief van invloed is op de as van de motorreductor.

MONTAGE VAN DE EINDERITSCHAKELAARS [15]

- 1- plaats de moeren ⑦ in de zeshoekige behuizingen in de magneethouder ⑩;
- 2- steek de schroef en moer ① in de magneethouder ⑩, en let erop dat deze minstens 1-1,5 mm uitsteekt naar de tandlat ②;
- 3- steek de stelschroef en de moer ⑥ in de zeshoekige behuizing van de magneethouder ⑩;
- 4- assembleer de beugel ③ met de meegeleverde schroeven ④ en steek de schroeven ⑤ erin.

OPMERKING: in deze fase is het voldoende om de groep te assembleren om hem vervolgens op de tandlat te kunnen plaatsen, zonder dat de schroeven hoeven te worden aangehaald.

- 5- Plaats de complete eindaanslagen op de juiste posities op de tandlat.

OPMERKING: de eindaanslag die op het deksel wordt aangegeven met de letter "O" moet worden bevestigd ter hoogte van de geopende positie van het hek; de aanslag met de letter "C" moet worden bevestigd ter hoogte van de gesloten positie van het hek [18]. Om dit te bereiken bij systemen waarbij de motor "links" wordt geïnstalleerd [18], moeten de voedingskabels van de motor worden omgedraaid.

Referentie bij figuur[18]

- C2:** Einderitschakelaar "C" stopt motor bij sluiten
C1: Einderitschakelaar "C" start vertraging bij sluiten
O2: Einderitschakelaar "O" stopt motor bij openen
O1: Einderitschakelaar "O" start vertraging bij openen

- 6- Om de eindaanslag vast te zetten moeten eerst de twee schroeven ④ worden aangehaald, waarna de schroef ⑥ moet worden gedraaid om de afstand van de klem te regelen naar gelang het type tandlat. Vervolgens moeten de schroeven ⑤ worden gedraaid om de beugel goed vast te zetten aan de tandlat.

OPGELET: span de schroeven in ⑤ zonder de beugel te vervormen.

- 7- Als de eindaanslag nog niet goed vastzit aan de tandlat, kan dit worden aangepast door de schroef in ⑥ losser te draaien.

OPGELET: overdrijf deze afstelling niet, want dan kan de beugel vervormd raken.

GEbruik VAN DE VERTRAGINGEN

Als er G1.BI.DI. kaarten worden gebruikt met de beheersfunctie van de vertragingen, moet u eraan denken de 2 koppels eindaanslagen te plaatsen zoals op [18].

NL**MANUELE ONTGRENDELING [19]**

Als het hek met de hand moet worden verplaatst, moet de meegeleverde driehoekige sleutel in de daarvoor bestemde opening in de motorreductor [19] worden gestoken en tegen de klok in worden gedraaid. Open en sluit de vleugel met de hand. Om de motorreductor weer te blokkeren, draait u de driehoekige sleutel helemaal met de klok mee. Beweeg de vleugel voorzichtig met de hand, tot hij blokkeert.

Als u de meegeleverde ontgrendelinrichting op de motorreductor zou willen vervangen door een ontgrendelinrichting met individuele sleutel, zijn de volgende werkzaamheden nodig:

- 1- verwijder de driehoekige deblokkeersleutel (indien hij in de opening is gestoken);
- 2- draai de schroef in de ontgrendelinrichting met driehoekige sleutel los met een kruiskopschroevendraaier [20];
- 3- haal de ontgrendelinrichting weg [21 - 22];
- 4- neem de ontgrendelinrichting met individuele sleutel en breng de twee veren aan in de hiervoor bestemde behuizingen (verzekert dat de sleutel in horizontale stand is, [23]);
- 5- breng de nieuwe inrichting op zijn plaats aan, duw de sleutel in en draai hem 90° tegen de klok in [24]; zet hem vervolgens vast met de stiften in de twee gaten aan de zijkant, en duw hen enigszins aan voor een betere verbinding [25].

MONTAGE BATTERIJKAP

Optie code AJ00605 [26 - 27]

- 1- Haal de doppen **A – B**[26] weg;
- 2- Snij doorgangen voor de kabels uit de kap **C**[26];
- 3- Plaats de vierkantsmoeren **D**[27];
- 4- Houd de batterijkap ertegen **E** [27];
- 5- Draai de schroeven aan voor bevestiging **F**[27].

EINDCONTROLES

Sluit de kap van de motorreductor. Schakel de voeding naar de installatie in en voer een volledige open- en sluitcyclus uit, waarbij u het volgende nagaat:

- De vleugels gelijkmatig bewegen;
- De veiligheidsvoorzieningen goed werken;
- De funderingsplaat stevig bevestigd is;
- Het aangedreven hek voldoet aan de essentiële veiligheidseisen van de machinerichtlijn EN 12453, EN 12445;

Raadpleeg onderstaande website voor nadere inlichtingen omtrent betreffende normen en voorschriften: www.gibidi.com

ONDERHOUD

Het wordt geadviseerd om periodieke controles uit te voeren op de structuur van het hek, en in het bijzonder:

- of de geleidingen naar behoren functioneren;
- controleer of de tandlat, met het gewicht van het hek, niet verzakt is, aangezien hij daardoor op de as van de motorreductor zou drukken. Als dat zo is, moet de tandlat naar boven worden verplaatst en moeten de schroeven opnieuw worden aangehaald op een lager punt van de uitsparing, of moet de motorvertraging naar beneden worden verplaatst met de schroeven [8];
- controleer om de 6 maanden of de veiligheidsvoorzieningen goed werken;
- deblokkeer de aandrijving en controleer of er geen wrijvingspunten zijn over de hele slag;
- controleer of de ontgrendelinrichting goed functioneert (zie de betreffende paragraaf);
- controleer of er geen vuil of rommel op het rondsel zit.



Gi.Bi.Di. Srl. behoudt zich het recht voor om zonder enige waarschuwing vooraf wijzigingen aan te brengen in de technische gegevens, met het oog op de verdere ontwikkeling van het product.

VOORSCHRIFTEN TIJDENS DE INSTALLATIE

Wanneer een poort/hek geautomatiseerd wordt, zal de installateur een machinebouwer worden. De machinebouwer is verantwoordelijk voor de veiligheid van de automatisatie en moet voldoen aan de richtlijnen 2006/42/CE en EN13241-1. Op de www.gibidi.com - www.gibidi.be worden er richtlijnen/FAQ ter uwer beschikking gesteld om dit proces te vereenvoudigen.

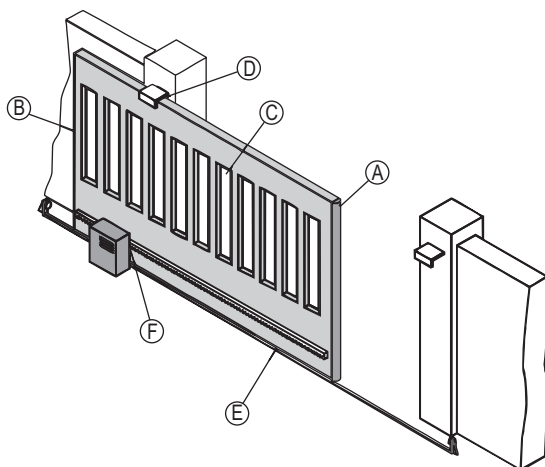
SCHUIFPOORT RISICOZONES

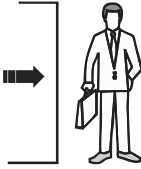
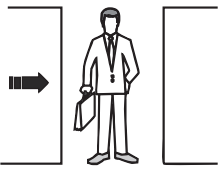
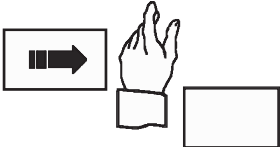
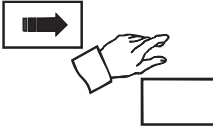

 <p>Inslag</p> <p>(A)</p>	 <p>Verpletteren</p> <p>(B)</p>	 <p>Schaareffect</p> <p>(C)</p>
 <p>Meeslepen</p> <p>(D)</p>	 <p>Snijden</p> <p>(E)</p>	 <p>Vasthaken</p> <p>(F)</p>

NL

ONDERHOUD UITGEVOERD DOOR EEN TECHNIEKER

Datum:		Stempel installatiebedrijf:
Handtekening monteur:		
Datum	Opmerkingen	Handtekening monteur

Datum:		Stempel installatiebedrijf:
Handtekening monteur:		
Datum	Opmerkingen	Handtekening monteur

WAARSCHUWINGEN VOOR DE GEBRUIKER

- In geval van defect of storingen dient u de stroom van de installatie uit te schakelen en de technische dienst te contacteren.
- Laat niet toe om mensen of dingen in de bewegingszone van de poort te zijn.
- Hou kinderen ver weg van de bedieningapparaten.
- Probeer nooit een bewegend schuifhek vrijwillig tegen te houden.
- Om de schuifpoort handmatig te bewegen moet de motorreductor manueel ontgrendeld worden en de voedingsspanning onderbroken te worden.
- Om de automatische werking te herstellen is het nodig om de motorreductor terug te vergrendelen.
- Alle herstellingen moeten worden uitgevoerd door gespecialiseerd techniekers met behulp van originele en gecertificeerde materialen.
- Het product mag niet gebruikt worden door kinderen of mensen met een lichamelijke, zintuiglijke of geestelijke beperking of gebrek aan ervaring of kennis of ze dienen de nodige instructies te hebben ontvangen.
- Voer zelf nooit onderhoud of enige afregelingen aan de elektronische besturing uit.
- De eindgebruiker moet het onderhoudsplan welke hij van de techniker heeft ontvangen de naleven.

OPERATIONEEL ONDERHOUD EINDGEBRUIKER

- Controleer regelmatig de werking van de veiligheidsvoorzieningen: gebruik niet jezelf of andere personen om dit na te kijken maar gebruik enkel voorwerpen.
- Controleer regelmatig de structuur van het hek, scharnieren en geleidingen op gebreken of instabiliteit.
- Schakel de stroom van de installatie uit en controleer de correcte werking van het ontgrendelingsstelsel.

Datum	Opmerkingen	Handtekening



NL

MANUELE ONTGRENDELING

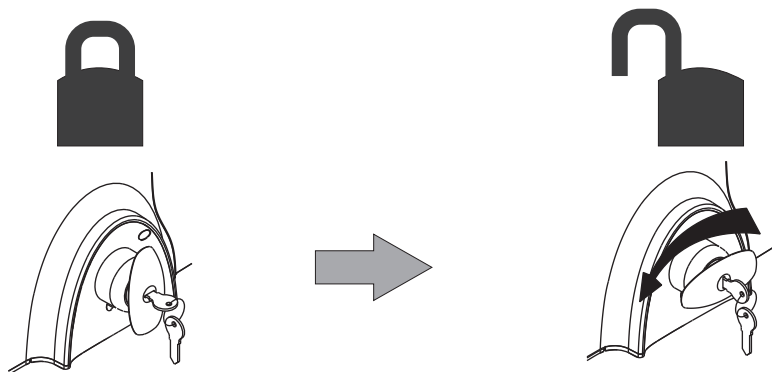
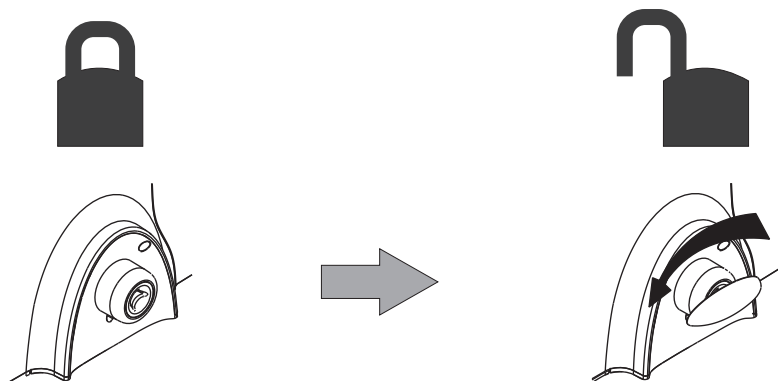

VERWERKING

GI.BI.DI. adviseert om de kunststof componenten te recyclen en de elektronische componenten af te voeren naar erkende inzamelpunten, om te voorkomen dat het milieu verontreinigd wordt door vervuilende stoffen.



GEEF DE EINDGEBRUIKER DEZE BLADZIJDE

GEEF DE EINDGEBRUIKER DEZE BLADZIJDE



CE-Conformiteitsverklaring

De fabrikant:

GI.BI.DI. S.r.l.

Via Abetone Brennero, 177/B,
46025 Poggio Rusco (MN) ITALY

Verklaart dat de producten

ELEKTRONISCHE MOTORREDUCTOR SL 420-820-824

conform de volgende CEE-richtlijnen zijn:

- **Richtlijn LVD 2006/95/CE en daaropvolgende wijzigingen;**
- **Richtlijn EMC 2004/108/CE en daaropvolgende wijzigingen;**

en dat de volgende geharmoniseerde normen werden toegepast:

- **EN60335-1,**
- **EN61000-6-1, EN61000-6-3**

Verklaart bovendien dat het product niet mag gebruikt worden tot dat de machine waarmee het is samengebouwd in overeenstemming is bevonden met de CE-normering 2006/42.

Datum 28/03/12

Handtekening Zaakvoerder
Oliviero Arosio



■ a **BANDINI INDUSTRIE** company



ISO 9001 Cert. N. 0079

GIBIDI

GI.BI.DI. S.r.l.

Via Abetone Brennero, 177/B
46025 Poggio Rusco (MN) - ITALY
Tel. +39.0386.52.20.11
Fax +39.0386.52.20.31
E-mail: comm@gibidi.com

Numero Verde: 800.290156



www.gibidi.com