

ISEO Serrature S.p.a.
Via S. Girolamo 13
25055 Pisogne (BS)
Italy

Telefono: 0364/8821
Fax: 0364/86175
Fax Uff. Vendite : 0364/86861
Made in Italy

ISEO

AIC056F / 01-98



LIBRETTO ISTRUZIONI PISTONI IDRAULICI PER BASCULANTI SERIE ATB



CARATTERISTICHE GENERALI

Attenzione : è importante per la sicurezza delle persone seguire attentamente le istruzioni riportate
Nel seguente libretto.

CARATTERISTICHE GENERALI

- Adatto per motorizzare ante Basculanti a contrappeso.
- Tutti i particolari sono protetti contro la corrosione.
- Struttura esterna in lega leggera anodizzata.
- Coppia regolabile per una sensibile taratura.
- Tutti i cinematismi ed il motore elettrico sono completamente immersi nell'olio per una garanzia totale di lubrificazione e un'elevato scambio termico con l'esterno.
- Protezione termica del motore autoripristinante.

CONSIGLI PER L'INSTALLATORE

- Verificare il bilanciamento dell'anta.
- Verificare che l'anta scorra nelle guide senza attriti lungo tutta la corsa.
- Verificare la robustezza dell'infisso, deve essere idoneo per accettare la motorizzazione.

DIMENSIONI DI INGOMBRO

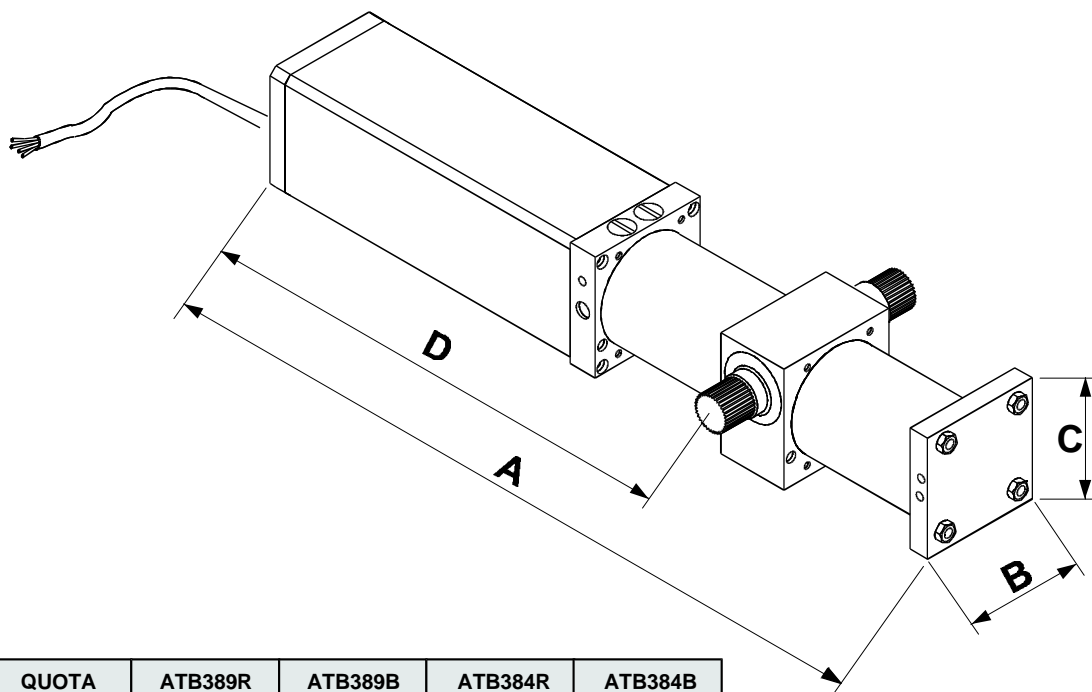

QUOTA	ATB389R	ATB389B	ATB384R	ATB384B
A	570	570	590	590
B	90	90	100	100
C	90	90	100	100
D	405	405	405	405

Dati Tecnici operatori con anta max da 9 mq

MODELLO	ATB 389R	ATB 389B
UTILIZZO	RESIDENZIALE	RESIDENZIALE
FUNZIONAMENTO	REVERSIBILE	CON BLOCCO
PRESSIONE ESERCIZIO	0-30 bar	0-30 bar
PORTATA POMPA	0,75 litri	0,75 litri
ANGOLO MASSIMO DI ROTAZIONE	205°	205°
TENSIONE ALIMENTAZIONE	230Vca 50 Hz	230Vca 50 Hz
POTENZA MASSIMA	230 W	230 W
VELOCITA' ROTAZIONE MOTORE	1400 g./min.	1400 g./min.
CONDENSATORE	16 mF	16 mF
PROTEZIONE TERMICA MOTORE	90 gradi	90 gradi
OLIO	LHM-PLUS	LHM-PLUS
SUPERFICE ANTA CONSIGLIATA	9 mt. quadri.	9 mt. quadri
PESO IMBALLO	25 Kg.	25 Kg.

Dati Tecnici operatori con anta max da 14 mq

MODELLO	ATB 3840R	ATB 384B
UTILIZZO	INTENSIVO	INTENSIVO
FUNZIONAMENTO	REVERSIBILE	CON BLOCCO
PRESSIONE ESERCIZIO	0-30 bar	0-30 bar
PORTATA POMPA	1 litro	1 litro
ANGOLO MASSIMO DI ROTAZIONE	205°	205°
TENSIONE ALIMENTAZIONE	230Vca 50 Hz	230Vca 50 Hz
POTENZA MASSIMA	230 W	230 W
VELOCITA' ROTAZIONE MOTORE	1400 g./min.	1400 g./min.
CONDENSATORE	16 mF	16 mF
PROTEZIONE TERMICA MOTORE	90 gradi	90 gradi
OLIO	LHM-PLUS	LHM-PLUS
SUPERFICE ANTA CONSIGLIATA	14 mt. quadri.	14 mt. quadri
PESO IMBALLO	27 Kg.	27 Kg.

IMPORTANTI ISTRUZIONI DI SICUREZZA PER L'INSTALLAZIONE

Una installazione errata può provocare danni severi. Seguire tutte le istruzioni per l'installazione

INSTALLAZIONE

Prima di iniziare l'installazione controllare i seguenti punti:

- La porta basculante deve essere bilanciata il più possibile. **Se si riscontra un eccessivo sbilanciamento si devono modificare i contrappesi tenendo conto anche del peso dell'operatore.**
- Il sistema di rotazione (snodi) deve essere libero e privo di giochi per tutta l'escursione dell'anta.
- L'anta non deve avere oscillazioni laterali durante il suo movimento.

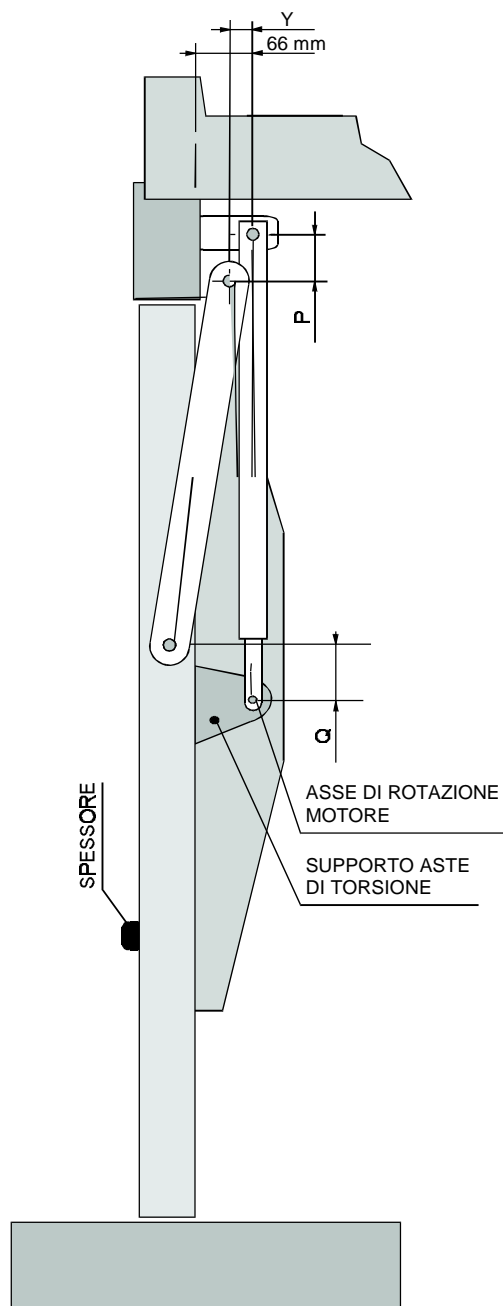

Installazione con porta basculante a contrappeso di tipo standard.

- Controllare che ad anta chiusa la quota "X" non sia inferiore a 15 mm. (spazio minimo per posizionare il braccio).
- Posizionare l'operatore orizzontalmente in centro all'anta ed in senso verticale in modo tale che la quota "Q" di Fig. 1 sia compresa fra 60 e 80 mm. Se i montanti dell'operatore risultano lunghi tagliarli alla misura desiderata.
- Applicare le 2 **staffe "S"** mostrate in Fig. 3. Modificare la loro lunghezza in modo da ottenere le quote "P" e "Y" più piccole possibili.
- Montare i **supporti** dei bracci tubolari posizionandoli in asse con i rispettivi alberi dell'operatore.
- Tagliare a misura i 2 **bracci telescopici** tenendo presente che con l'anta chiusa la parte tubolare deve essere più corta di circa 100 mm. (vedi quota A di Fig. 2).
La barra piatta telescopica deve avere la stessa lunghezza del tubolare.
- Infilare le 2 aste di torsione nei supporti e nelle bussole ed aggiustare la misura in modo che i due bracci telescopici siano paralleli ai bracci originali dell'anta.
- Sbloccare l'operatore tramite la leva (vedi paragrafo sblocco manuale pag. 8).
- Tramite una pinza a pappagallo ruotare una delle bussole dell'operatore tutta in senso orario (guardando l'operatore dall'interno dell'anta applicare la forza verso l'alto).
Ruotare successivamente in senso contrario per circa 5 - 10 gradi.
- Saldare le bussole ai tubolari ed i tubolari ai bracci telescopici.
- Provare manualmente l'apertura e la chiusura dell'anta per tutta la sua corsa.
- Se tutto risulta in ordine bloccare l'operatore con l'apposita leva di sblocco e procedere ai collegamenti elettrici (vedi capitolo collegamenti elettrici pag. 8).
- Montare due "DISTANZIALI" in modo che l'anta aperta risulti inclinata di circa 5 gradi verso la chiusura (vedi Fig. 4).
- Infine controllare i contrappesi di bilanciamento dell'anta. Con l'anta posizionata a 45 gradi e operatore sbloccato deve rimanere ferma nella medesima posizione. Se così non fosse agire sui contrappesi aumentando o diminuendo il peso in modo uniforme su entrambi i lati.

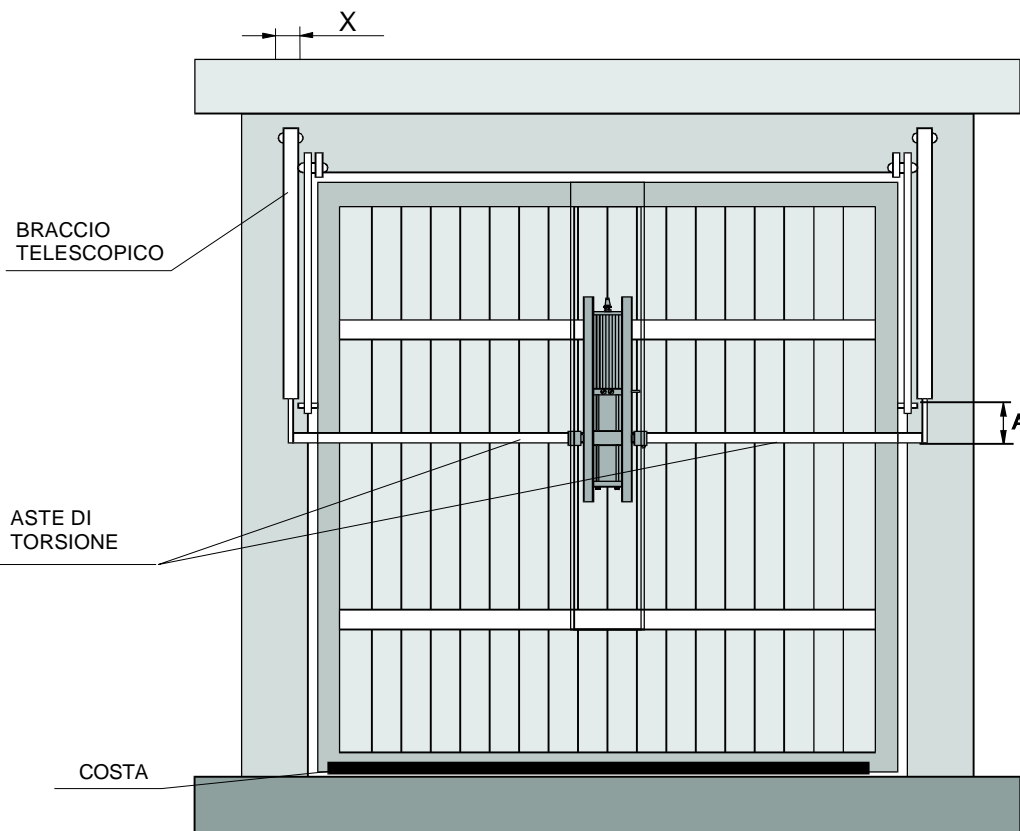
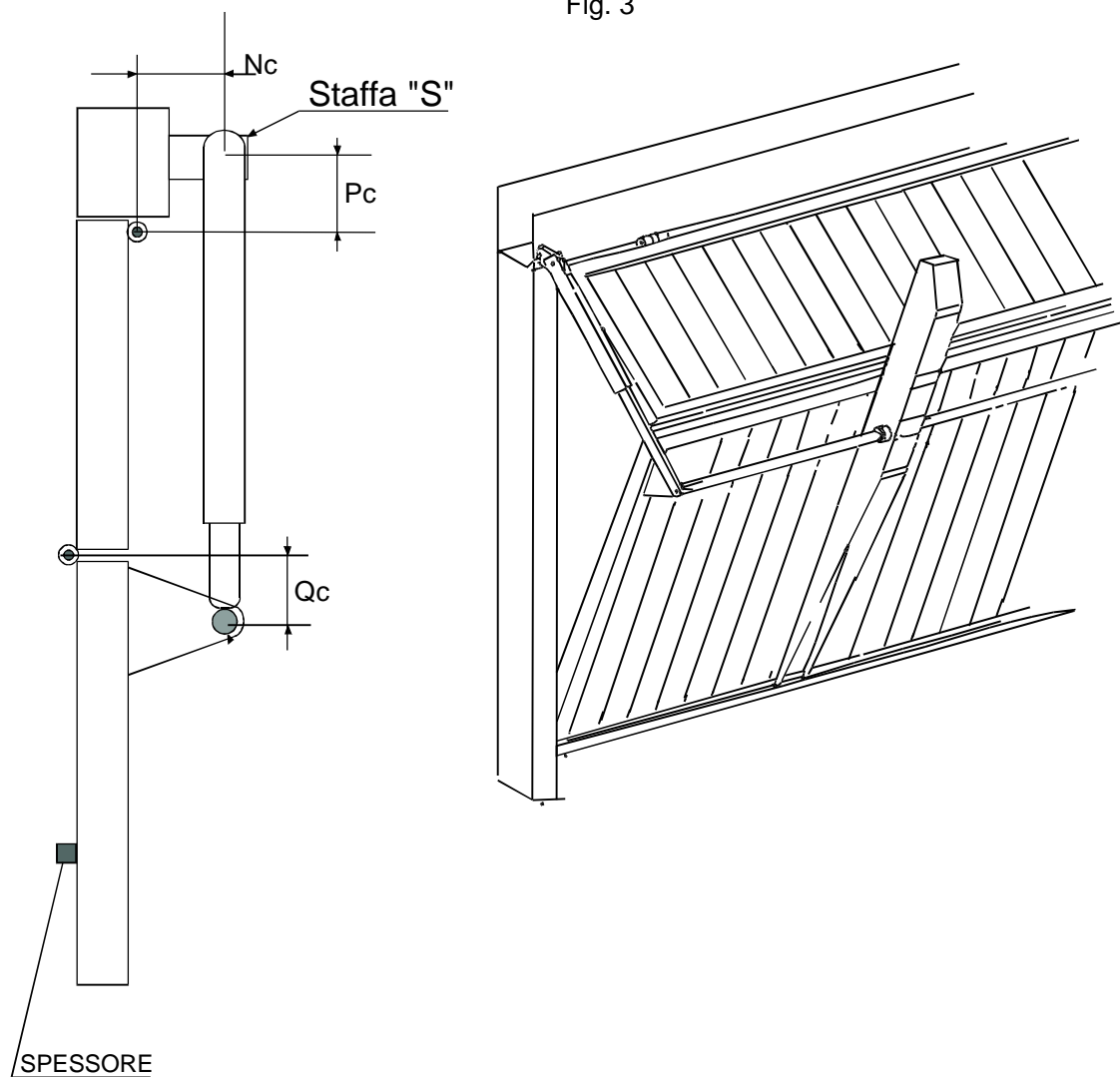

Fig. 2

Installazione con porta basculante di tipo snodato a contrappeso.

Fig. 3



- In questo caso la staffa "S" (Fig. 3) deve essere posizionata con le quote "Nc" e "Pc" tali da rendere i perni di rotazione il più in asse possibile.
- L'operatore deve essere posizionato in centro all'anta in senso orizzontale, e ad una distanza "Qc" di 30 - 60 mm in senso verticale.
- Per le successive operazioni fare riferimento alla prima descrizione di pag. 2.

Installazione con porta basculante con la quota "X" minore di 15 mm.

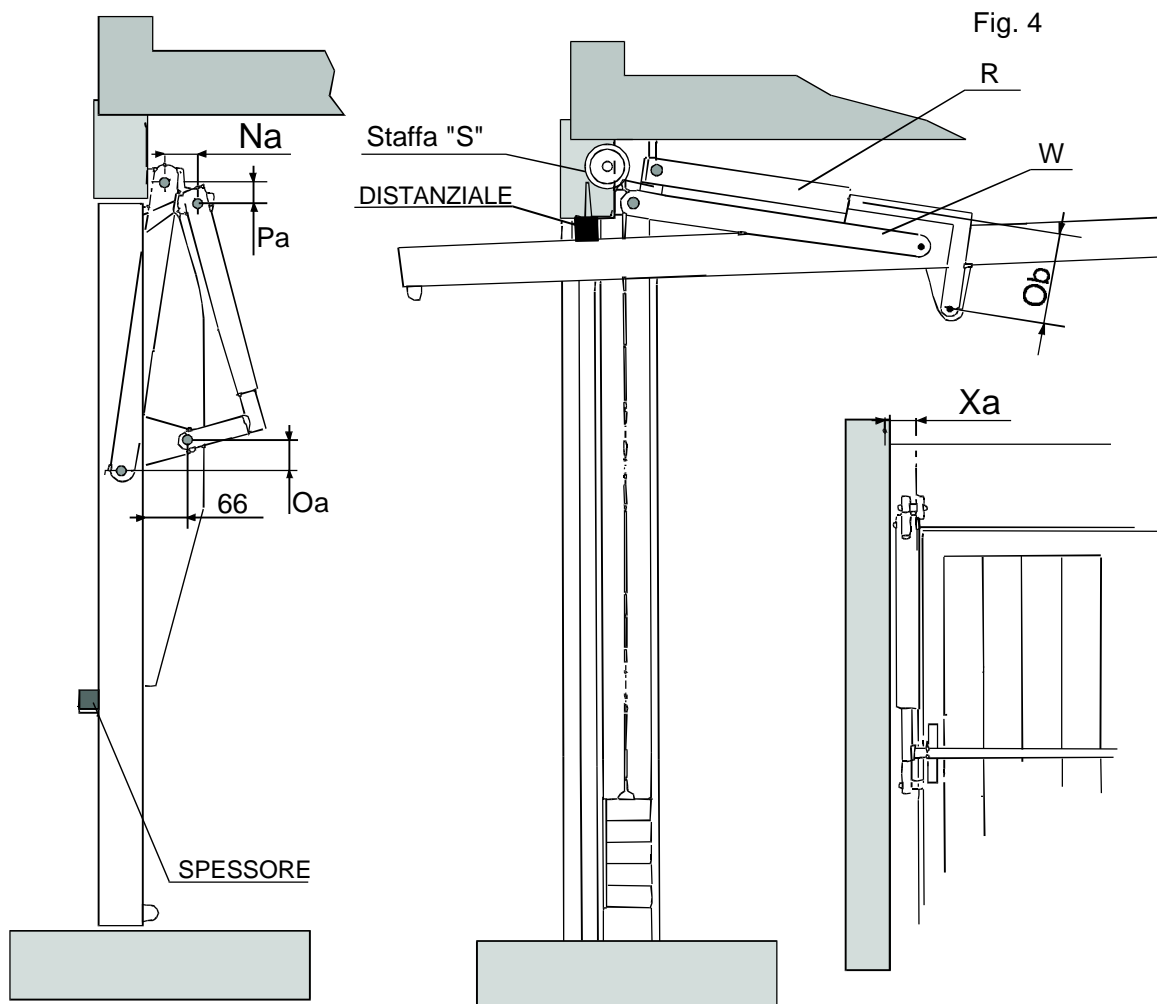

In questo caso le staffe "S" (Fig. 4) vanno posizionate sui bracci "W" e le quote "Pa" ed "Na" devono essere più piccole possibili (vedi Fig. 4).

- L'operatore deve essere sempre posizionato in centro all'anta in senso orizzontale, mentre in senso verticale deve esserci una distanza di 40-50 mm dal perno dell'operatore al fulcro di rotazione del braccio originale dell'anta (quota "Oa").
- Applicare i bracci telescopici modificandoli come da disegno Fig. 4. La quota "Ob" deve essere tale da rendere paralleli i 2 bracci (quello originale dell'anta e quello applicato per l'operatore) con la porta aperta (vedi Fig. 4).
- Per le successive operazioni fare riferimento alla prima descrizione.

Installazione con porta basculante con guida superiore.

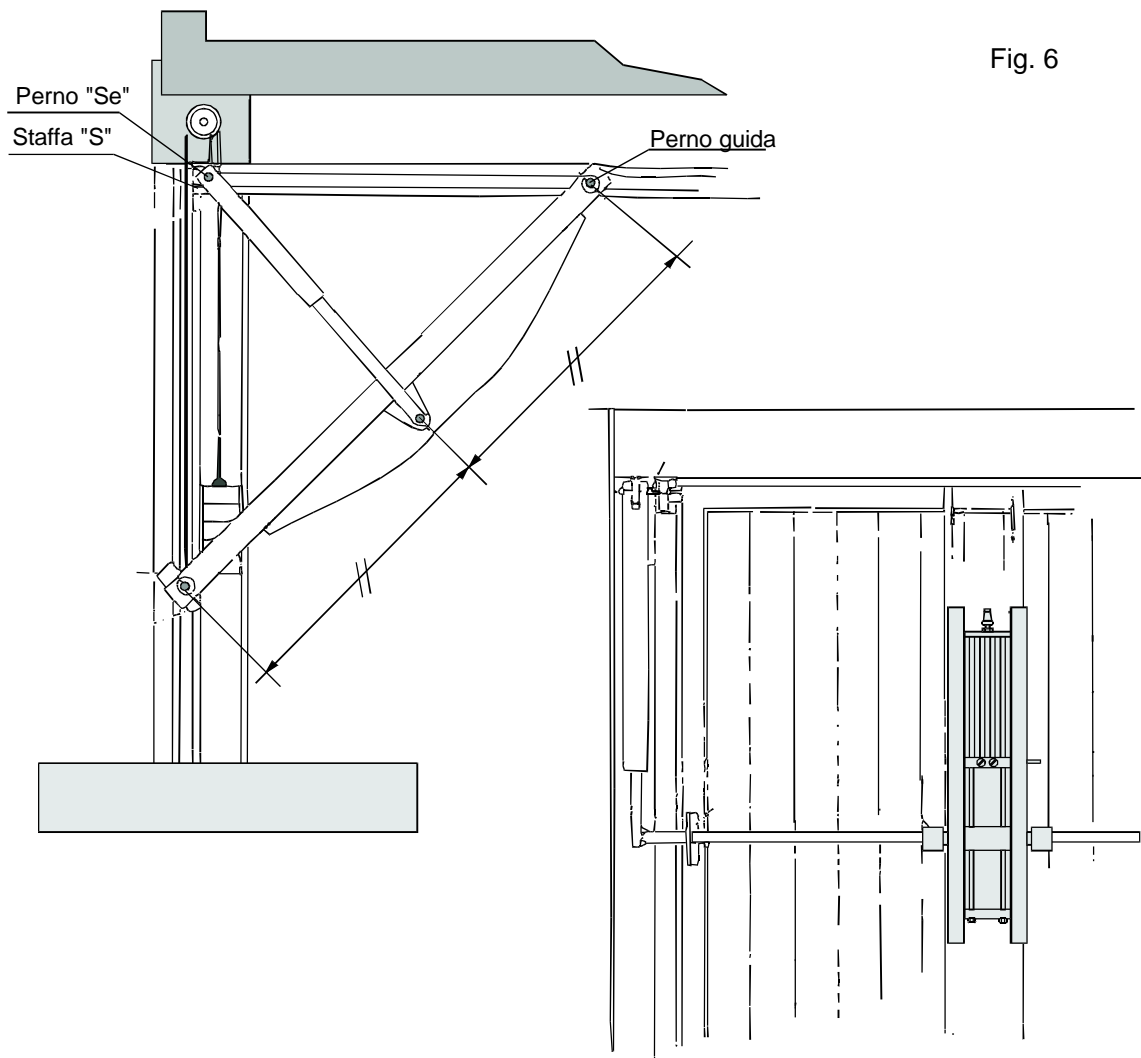

Fig. 6

- In questo caso la staffa "S" deve essere posizionata in modo che il perno di rotazione "Se" risulti in asse con il perno della carrucola.
- L'operatore deve essere posizionato in centro all'anta in senso orizzontale e in senso verticale in modo da rendere i perni dell'operatore ad una distanza uguale dai perni guida "Pg" di Fig. 6.
- Per le successive operazioni fare riferimento alla prima descrizione.

N.B. Per le porte che superano i 9 metri quadri o i 4 mt. di larghezza utilizzare 2 operatori ATB200 posizionati lateralmente alla porta; i 2 perni interni degli operatori non devono essere collegati meccanicamente fra di loro ma devono restare liberi.

SBLOCCO PER COMANDO MANUALE

Fig. 7

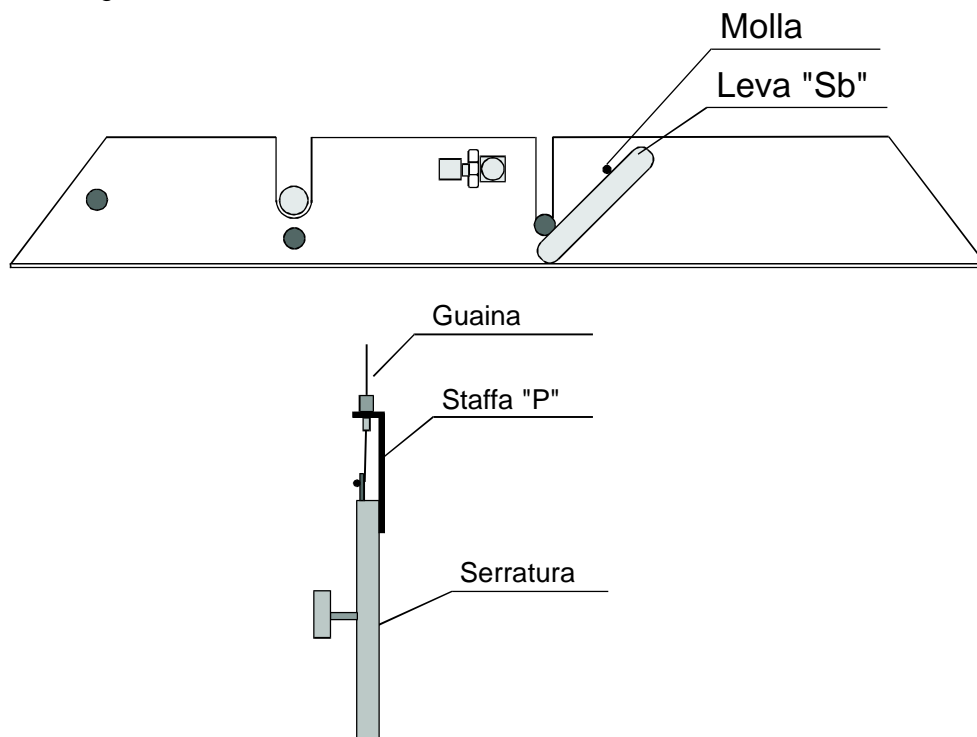

- Agire sulla leva "Sb" e ruotarla di 45 gradi circa in senso antiorario per ottenere lo sblocco dell'operatore. In questa condizione è possibile agire manualmente sull'apertura dell'anta.
- E' possibile applicare un rinvio dello sblocco esternamente (opzione ATB304), in modo tale da comandarlo con una comune serratura da basculante con chiave personalizzata.
- L'opzione per il comando esterno si compone di:
 - 1) guaina con filo armonico.
 - 2) Staffa "E" (vedi figura superiore).
 - 3) Staffa "P" (vedi figura superiore).
 - 4) Molla.
- Prima di montare la leva di sblocco inserire la molla che deve spingere la leva in senso orario.
- Applicare la leva di sblocco.
- Montare la staffa "P" sulla serratura ed infilare il filo armonico.

COLLEGAMENTO ELETTRICO

Fig. 8

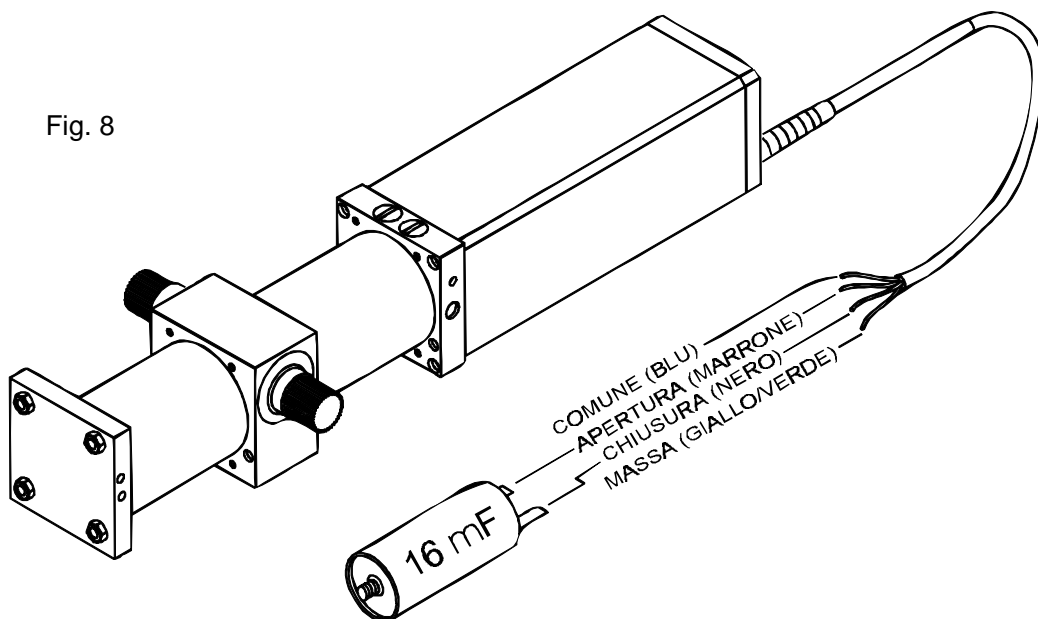

REGOLAZIONE DELLA FORZA

Intervenire sulle viti di regolazione "A" (bianca) e "B" (ottone) rispettivamente per la regolazione della forza in apertura e chiusura. Per eseguire lo spurgo, alimentare l'operatore con le valvole avvitate al minimo in modo che l'anta non si muova.

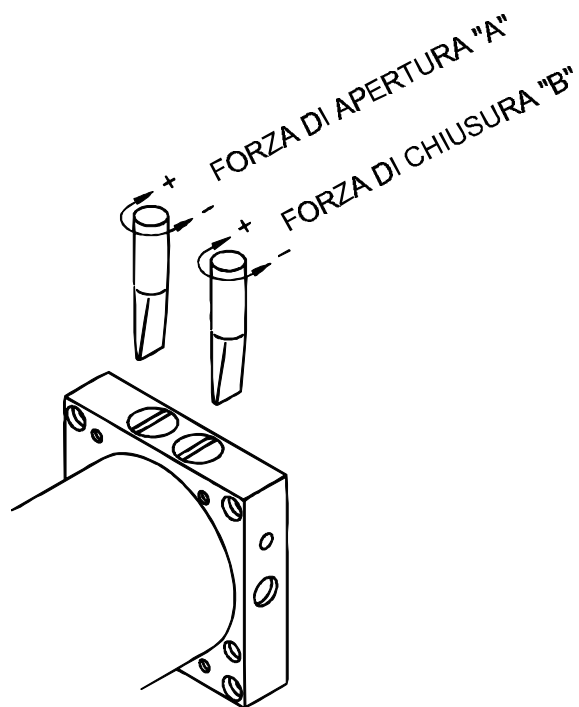

Fig. 9

RISOLUZIONE DEI PROBLEMI

ANOMALIA	POSSIBILE CAUSA
L'anta non si muove ed il lampeggiante si accende regolarmente.	L'operatore può essere sbloccato. In questo caso si deve sentire il rumore prodotto dal motore in rotazione. Agire sul rubinetto di sblocco; ruotando in senso orario l'operatore si blocca. Verificare le valvole di regolazione coppia di apertura / chiusura. Controllare la connessione fra motore e scheda di comando.
L'anta esegue solo la manovra di apertura.	Verificare che le 2 valvole non siano chiuse completamente. In questo caso svitare leggermente entrambe le valvole.
Rumoroso quando arriva in battuta.	Nel caso in cui dello sporco si fosse depositato sotto i piattelli delle valvole, con il passaggio dell'olio potrebbe portare in vibrazione il piattello stesso provocando un fischio quando l'anta arriva in battuta. Ripetere la regolazione ed eseguire lo spurgo come indicato in alto.
L'anta si muove a strappi.	Eseguire lo spurgo dell'operatore. Azionare l'operatore e svitare la valvola di regolazione della coppia corrispondente alla direzione eseguita fino a fermare l'anta. Attendere qualche secondo e regolare la forza. Ripetere la procedura in direzione contraria.
L'operatore esegue la chiusura invece dell'apertura. In caso si utilizzi l'operatore reversibile, l'anta risulta dura da manovrare manualmente.	Invertire i conduttori delle 2 fasi del motore (vedi pagina 8). Svitare le 2 valvole di regolazione della coppia di 1/4 di giro alla volta provando l'operatore in modo manuale e in automatico.