

G:B:D:

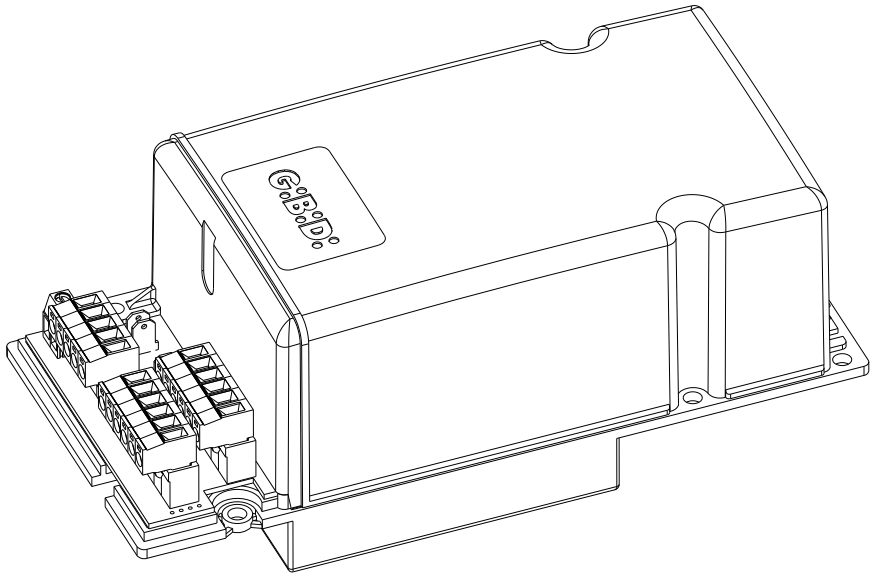

:SC230

CE

SC230 - (AS05710-AS05711)

Appareil électronique
INSTRUCTIONS POUR L'INSTALLATION

F

1 - CARACTERISTIQUES TECHNIQUES

Appareil électronique	SC230 / AS05710-AS05711
Type	Appareil électronique pour l'automatisation d'un portail coulissant avec un moteur de 230Vac
Alimentation	230 Vac monophasé 50/60 Hz
N° moteurs	1
Alimentation moteur	230 Vac
Clignotant	230 Vac 40W max
Lampe témoin	24 Vac 3W max
Alimentation accessoires	24 Vac 8W max
Récepteur radio	A enclenchement
Température de service	-20°C +60°C
Temps de service	240 s fixe

2 - CARATTERISTIQUES TECHNIQUES / FONCTIONS

- Led rouges de signalisation des contacts N.C. (photo, safety dev, fcc, fca, stop).
- Led verts de signalisation des contacts N.O. (start et ped).
- Touches START et PED sur la fiche.
- Test sécurités effectué avant le mouvement d'ouverture et fermeture.
- Ralentissement en ouverture et fermeture commandé par 2 aimants supplémentaires à assembler dans la position désirée, à une distance relative min. d' au moins 500 mm. Le ralentissement est réglable à l'aide d'un trimmer (SLOW).
- Arrêt et inversion du mouvement par 1 s après l'intervention des dispositifs de sécurité. A l'impulsion suivante de Start, le mouvement repart dans le sens de dégagement de l'obstacle.
- Possibilité de lecture tours moteur pour la fonction anti-écrasement par un senseur approprié, tant en fonctionnement normal qu'en mode ralenti.
- Fonctionnement piéton avec ouverture fixe de 10 s.
- ALIMENTATION DISPOSITIFS DE SECURITE. Le raccordement à cette alimentation permettra le TEST des dispositifs avant le mouvement. Sur cette borne il faut connecter les dispositifs de sécurité qui seront alimentés seulement pendant le cycle de fonctionnement.
- 1 entrée pour dispositif de sécurité 8K2.
- 1 entrée sélectionnable comme dispositif de sécurité 8K2 ou STOP 8K2.

Merci pour avoir choisi GIBIDI.



LIRE AVEC ATTENTION CETTE NOTICE AVANT DE PROCEDER A L'INSTALLATION.

AVERTISSEMENTS: Ce produit a été ensayé par G.I.B.I.D.I. en vérifiant la parfaite correspondance de ses caractéristiques aux règles en vigueur. G.I.B.I.D.I. S.r.l. se réserve la faculté de modifier les données techniques sans aucun préavis, en fonction de l'évolution du produit.

ECOULEMENT: G.I.B.I.D.I. conseille de recycler les composants en plastique et d'écouler, dans spéciaux centres habilités, les composants électroniques, évitant de contaminer le milieu avec substances polluantes.



3 - AVERTISSEMENTS POUR L'INSTALLATION

- Avant d'effectuer la mise en place, il faut prévoir en amont de l'installation un interrupteur magnétique, thermique et différentiel ayant une capacité maxi. de 10A. L'interrupteur doit assurer une séparation omnipolaire des contacts, avec une distance d'ouverture d'au moins 3 mm.
- Pour éviter de possibles interférences, différencier et toujours maintenir séparés les câbles de puissance (section mini. 1,5mm²) des câbles de signal (section mini. 0,5mm²).
- Effectuer les connexions en se référant aux tableaux suivants et à la sérigraphie jointe. Faire particulièrement attention à raccorder en série tous les dispositifs qui doivent être connectés à la même entrée N.C. (normalement fermée) et en parallèle tous les dispositifs qui partagent la même entrée N.O. (normalement ouverte).
- Une mauvaise installation ou utilisation du produit peut compromettre la sécurité de l'installation.
- Tous les matériaux présents dans l'emballage ne doivent pas être laissés à la portée des enfants, car ils peuvent être dangereux.
- Le constructeur décline toute responsabilité quant au bon fonctionnement de l'automatisme, en cas d'utilisation de composants et d'accessoires n'étant pas de sa production et inappropriés à l'utilisation prévue.
- Après la mise en place, contrôler toujours avec attention le bon fonctionnement de l'installation et des dispositifs utilisés.
- Cette notice d'instructions s'adresse aux personnes autorisées à effectuer la mise en place d'"appareils sous tension", donc il faut avoir une bonne connaissance de la technique, exercée comme profession et conformément aux réglementations en vigueur.
- La maintenance doit être effectuée par un personnel qualifié.
- Avant d'effectuer toute opération de nettoyage ou de maintenance, débrancher l'appareil des réseaux d'alimentation électrique.
- L'appareil ici décrit doit être utilisé uniquement pour l'emploi pour le quel il a été conçu.
- Vérifier le but de l'utilisation finale et s'assurer de prendre toutes les sécurités nécessaires.
- L'utilisation des produits et leur destination à des usages différents de ceux prévus n'a pas été expérimentée par le constructeur, donc les travaux exécutés sont sous l'entière responsabilité de l'installateur.
- Signaler l'automatisme à l'aide de plaques de mise en garde, qui doivent être visibles.
- Aviser l'utilisateur qu'enfants ou animaux ne doivent pas jouer ou stationner près du portail.
- Protéger d'une manière adéquate les points de danger (par exemple utilisant un bord sensible).

4 - AVERTISSEMENTS POUR L'UTILISATEUR

En cas de pannes ou d'anomalies de fonctionnement, couper l'alimentation en amont de l'appareil et appeler l'assistance technique. Contrôler périodiquement le fonctionnement des sécurités. Les éventuelles réparations doivent être exécutées par un personnel spécialisé qui utilise des matériels d'origine et certifiés.

Le produit ne doit pas être utilisé par enfants ou personnes avec réduites capacités physiques, sensoriales ou mentales, ou sans expérience et connaissance, à moins qu'elles n'aient pas été correctement instruites. Ne pas accéder à la fiche pour réglages et/ou maintenances.



ATTENTION: IMPORTANTES INSTRUCTIONS DE SECURITE.

C'est important pour la sécurité des personnes suivre ces instructions-ci.
Conserver la présente notice d'instructions.

F**5 - BRANCHEMENTS ELECTRIQUES: BORNIERES**

Borne	Position	Signal	Description
M1	1	PHASE	Alimentation 230 Vac
	2	NEUTR	Alimentation 230 Vac
M2	3	LAMP	Sortie lampe clignotante 230Vac 40W. Clignotement lent en ouverture, éteint en pause, clignotement rapide en fermeture.
	4		
	5	OPEN	Branchement moteur (ouverture)
	6	COM	Commun moteur
	7	CLOSE	Branchement moteur (fermeture)
M3	8	PED	<p>Entrée PIETON (N.A.) La manoeuvre piéton est faite après la fermeture de ce contact ou par le relais 2 des récepteurs à deux canaux à enclenchement.</p> <p>Fonctionnement en réponse à la commande de PIETON:</p> <ul style="list-style-type: none"> • Portail fermé → OUVRE par 10 secondes (pas réglable). • Pendant l'ouverture → PAS INFLUENT • Portail ouvert → PAS INFLUENT si la nouvelle fermeture automatique est active, au contraire FERME. • Pendant la fermeture → OUVRE complètement.
	9	START	Entrée START (N.A.). Voir DIP SW1_1 et SW1_2, Chap.8
	10	PHOTO	Entrée PHOTOCELLULE (N.C.), voir fonctionnement DIP SW1_5, Chap.8. Si pas utilisée, faire un pont avec borne n°13
	11	SAFETY	Entrée DISPOSITIFS DE SECURITE (8K2). Après l'intervention du dispositif de sécurité, l'appareil bloque le mouvement, l'inverse par 1 seconde et reste dans l'attente de commandes. Si pas utilisé, faire un pont avec borne n°13 utilisant une résistance 8K2 Ω
	12	SAFETY / STOP	Entrée DISPOSITIF DE SECURITE / STOP (8K2) sélectionnable avec DIP SW1_10. Voir description DIP SW1_10. Si pas utilisée, faire un pont avec borne n°13 utilisant une résistance 8K2 Ω
	13	COM	COMMUN ENTREES-SORTIES
M4	14	COM	COMMUN ENTREES-SORTIES, COMMUN SENSEUR TOURS MOTEUR (CABLE BLEU).
	15	24Vac	Alimentation 24Vac accessoires extérieures (photocellules, radio, etc) 8W Max
	16	TEST / ENERGY SAVING	Alimentation 24Vac pour dispositifs de sécurité extérieures soumis à test, 8W Max. Alimentation 24Vac pour dispositifs extérieures soumis à ENERGY SAVING. Voir fonctionnement DIP SW1_4, Chap.8.
	17	SPIA	Sortie LAMPE TEMOIN 24Vac 3W max. Clignotement lent en ouverture, allumée fixe en pause, clignotement rapide en fermeture.
	18	+12Vdc	Alimentation senseur inductif (câble marron)
	19	IMP	Entrée senseur inductif (câble noir)

6 - BRANCHEMENTS ELECTRIQUES: FASTON

Faston	Description
CN2 CN3	Branchement à la terre
CN4 CN5	Branchement condensateur moteur

7 - FUSIBLES DE PROTECTION

Position	Valeur	Type	Description
F1	500 mA	RAPIDE	Protège la carte électronique
F2	5 A	RAPIDE	Protège l'appareil à l'entrée alimentation 230 Vac
F3	500 mA	RAPIDE	Protège les sorties d'alimentation ACCESSOIRES et DISPOSITIFS de SECURITE

8 - DIP SWITCH SW1

Les affichages sont mémorisés pendant la phase de repos (portail fermé).

Les affichages de DEFAULT sont indiqués en gris 

DIP	Fonction	Etat	Description
DIP 1 DIP 2	PAS – PAS AVEC STOP	OFF OFF	Fonctionnement en réponse à la commande de START : <ul style="list-style-type: none"> • Portail fermé → OUVRE • Pendant l'ouverture → STOP • Portail ouvert → FERME • Pendant la fermeture → STOP • Après un STOP → inverse le mouvement
	PAS – PAS	ON OFF	Fonctionnement en réponse à la commande de START : <ul style="list-style-type: none"> • Portail fermé → OUVRE • Pendant l'ouverture → FERME • Portail ouvert → FERME • Pendant la fermeture → OUVRE
	COPROPRIETE	OFF ON	Fonctionnement en réponse à la commande de START : <ul style="list-style-type: none"> • Portail fermé → OUVRE • Pendant l'ouverture → PAS INFLUENT • Portail ouvert → Recharge le temps de fermeture automatique si la nouvelle fermeture automatique est habilitée, au contraire ferme. • Pendant la fermeture → OUVRE
	HOMME PRESENT	ON ON	Si on tient appuyé sur la touche Start: OUVRE Si on tient appuyé sur la touche Piéton: FERME Les entrées SAFETY 8K2, PHOTO et les ralentissements ne seront pas actifs. STOP 8K2 sera actif. Pas gérable par le radiocommande.
DIP 3	PRE-CLIGNOTEMENT	ON	Active le pre-clignotement de 3 secondes avant l'activation du moteur en ouverture et fermeture.
		OFF	Désactive le pre-clignotement.

F

9 - DIP SWITCH SW1

DIP	Fonction	Etat	Description
DIP 4	TEST SECURITES ENERGY SAVING	ON	<p>Active le TEST des dispositifs branchés aux bornes (10)-(11)-(12): Si les dispositifs seront parfaitement fonctionnant, le cycle pourra commencer, en cas contraire quelque clignotement prolongé indiquera l'anomalie.</p> <ul style="list-style-type: none"> Borne (10 - "PHOTO"): alimenter les émetteurs des photocellules par la borne (16) et les récepteurs par la borne (15 - "24Vac"). Au début de la manoeuvre la courant sera coupé aux émetteurs par 1 seconde et puis donnée de nouveau pou en vérifier le correct fonctionnement. Borne (11 - "SAFETY") et (12 si DIP10=ON): La valeur résistive 8K2Ω est vérifiée. <p>Active ENERGY SAVING: Il y aura de la tension sur la borne (16) seulement pendant la manoeuvre. Au repos les led seront éteints.</p>
		OFF	Désactive le test des dispositifs de sécurité. Désactive ENERGY SAVING
DIP 5	PHOTOCELLULE EN OUVERTURE	ON	<p>Quand la photocellule est interceptée, tant en ouverture qu'en fermeture, le mouvement du portail est bloqué jusqu'à quand la même photocellule n'est pas libérée. Successivement on a toujours une phase d'ouverture.</p>
		OFF	Photocellule active seulement pendant la fermeture, quand elle est interceptée le portail ouvre.
DIP 6	REFERMETURE AUTOMATIQUE	ON	Désactive la fermeture automatique.
		OFF	Active la fermeture automatique après le temps de pause réglable par le trimmer TR1 PAUSE de 2 à 220 s.
DIP 7	RALENTISSEMENT	ON	<p>Active le ralentissement tant en ouverture qu'en fermeture quand le correspondant fin de course est intercepté. La vitesse de ralentissement est réglée par le trimmer TR3 SLOW. Cette fonction prévoit l'utilisation de 4 aimants. Voir les fig. 7 et 27.</p>
		OFF	Désactive la fonction ralentissement. C'est nécessaire la présence de 2 aimants seulement.
DIP 8	REFERMETURE RAPIDE	ON	Réduit le temps de pause à 2 s après l'intervention des photocellules.
		OFF	Désactive la fonction de refermeture rapide
DIP 9	SENSEUR TOURS MOTEUR	ON	<p>Active le fonctionnement du senseur tours moteur. Après une réduction du nombre de tours du moteur (par ex. obstacle), le senseur intervient bloquant le mouvement et inversant sa direction par 1 s à fin de libérer l'obstacle. Au suivant impulse de Start le mouvement part de nouveau dans le sens de libération de l'obstacle.</p>
		OFF	Désactive le senseur tours moteur
DIP 10	FONCTION BORNE 12	ON	Borne 12 (SAFETY-STOP) marche comme borne 11 (SAFETY 8K2). Voir Chap.5.
		OFF	Borne 12 marche comme STOP 8K2. L'activation du dispositif STOP 8K2 cause un STOP immédiat de l'automatisation.





10 - DIP SWITCH SW4

Les affichages sont mémorisés pendant la phase de repos (portail fermé).

Les affichages de DEFAULT sono indiqués en gris

DIP	Fonction	Etat	Description
DIP 1	TENTATIVES APRES INTERVENTION SECURITES	ON	Désactive la fonction.
		OFF	<p>Active la fonction tentatives après l'intervention des sécurités. Après l'intervention du dispositif de sécurité SAFETY ou SAFETY-STOP (DIP 10 = ON) ou du SENSEUR TOURS MOTEUR et, passées 10 secondes, l'automatisme essaiera, par 3 fois maxi., reprendre le mouvement dans la direction qui avait été coupée.</p> <p>Après autre intervention du dispositif de sécurité, l'automatisme se bloque dans l'attente de commandes.</p> <p style="text-align: center;">⚠ ATTENTION!</p> <p>Une différente programmation de la fonction par rapport à la configuration pré-affichée par le constructeur, bien qu'elle permette, si effectuée d'une façon correcte, la réduction des cas d'arrêt de l'installation en position intermédiaire (à titre exemplificatif et pas exhaustif, pour la présence de frictions, vent et/ou obstacles sur la course de l'élément mobile), détermine, en tous les cas, une baisse du niveau de sécurité de la même installation et un conséquent danger pour l'intégrité des personnes.</p>
DIP 2	ELECTROFREIN	ON	<p>Electrofrein activé</p> <p>Activer cette fonction quand le portail a une inertie excessive ou son mouvement excède les fins de course.</p>
		OFF	Electrofrein désactivé.

11 - REGLAGE TRIMMER

Trimmer	Default	Description
PAUSE		Règle le TEMPS de PAUSE de 2 à 220 secondes. La valeur augmente en tournant le trimmer dans le sens horaire.
FORCE		<p>Règle le niveau de la FORCE/VITESSE moteur pendant la période de mouvement pas ralenti.</p> <p>⚠ ATTENTION: Avec réglages du trimmer inférieures au 20% et en fonction des caractéristiques de l'installation, c'est possible que le portail s'arrête avant de compléter la course. Régler opportunément le trimmer évitant des réglages trop bas.</p>
SLOW		<p>Règle le niveau de la FORCE/VITESSE moteur pendant la période de mouvement ralenti.</p> <p>⚠ ATTENTION: Avec réglage du trimmer inférieurs au 20% et en fonction des caractéristiques de l'installation, c'est possible que le portail s'arrête avant de compléter la course. Régler opportunément le trimmer évitant des réglages trop bas.</p>
SENS		<p>Règle la sensibilité d'intervention du senseur tours moteur.</p> <p>Tournant le trimmer dans le sens horaire, la sensibilité baisse.</p>

F

12 - VERIFICATIONS FINALES

- Contrôler les branchements électriques: un mauvais branchement peut être néfaste tant pour l'appareil que pour l'opérateur.
- Contrôler la correcte position des fins de course.
- Prévoir toujours les arrêts mécaniques en ouverture et fermeture.
- Contrôler le correct fonctionnement des photocellules et des dispositifs de sécurité.
- Contrôler que les moteurs soient bloqués et prêts pour le fonctionnement en position de PORTAIL A LA MOITIE DE LA COURSE.
- Eliminer d'éventuels obstacles dans le rayon d'action du portail.
- Contrôler que la direction du mouvement du portail soit correcte:
 - couper alimentation à l'appareil.
 - alimenter l'appareil.
 - donner une commande de START.
 - contrôler que le portail soit en train d'ouvrir, en cas contraire couper alimentation à l'appareil et inverser les fils de la borne M2
- Contrôler le correct fonctionnement de l'automatation.

13 - RECAPITULATION SIGNALISATION DE CLIGNOTANT

Dispositif	Signalisation	Effet
Photo interceptée au repos en présence de commande de START (DIP5 = ON)	5 clignotements rapides	Au relâchement ouvre
Test photo pas réussi	4 clignotements lents	Porte bloquée
Bord intercepté avant le mouvement	3 clignotements lents	Porte bloquée
Test bord 8K2 pas réussi (borne 11)	2 clignotements lents	Porte bloquée
Test bord 8K2 pas réussi (borne 12)	1 clignotement lent	Porte bloquée

Déclaration de conformité CE

Le fabriquant:

GI.BI.DI. S.r.l.

Via Abetone Brennero, 177/B,
46025 Poggio Rusco (MN) ITALY

Déclare que les produits:

APPAREIL ELECTRONIQUE SC230

Sont en conformité avec les suivantes Directives CEE:

- **Directive LVD 2006/95/CE et ses modifications;**
- **Directive EMC 2004/108/CE et ses modifications;**

et que les suivantes normes harmonisées ont été appliquées:

- **EN60335-1,**
- **EN61000-6-2, EN61000-6-3**

Date 12/12/13

Le Représentant Légal
Michele Prandi



GIBIDI

GI.BI.DI. S.r.l.

Via Abetone Brennero, 177/B
46025 Poggio Rusco (MN) - ITALY
Tel. +39.0386.52.20.11
Fax +39.0386.52.20.31
E-mail: info@gibidi.com

www.gibidi.com

