

G:B:D:

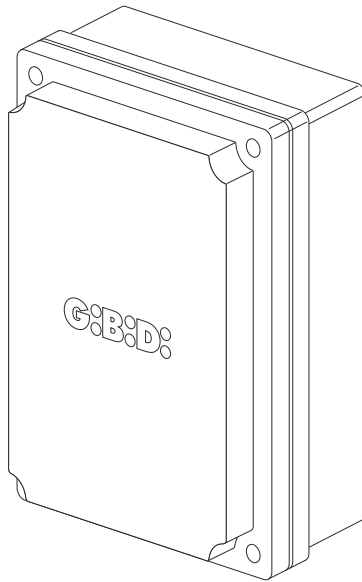

:DSC

CE

DSC100 - (AS05780)

Apparecchiatura elettronica
ISTRUZIONI PER L'INSTALLAZIONE

Electronic control unit
INSTRUCTIONS FOR INSTALLATION

Appareil électronique
INSTRUCTIONS D'INSTALLATION

Equipo electrónico
INSTRUCCIONES DE INSTALACIÓN

Elektronische besturing
GEBRUIKSAANWIJZING VOOR DE INSTALLATIE

IT

UK

FR

ES

NL

FIG. 1

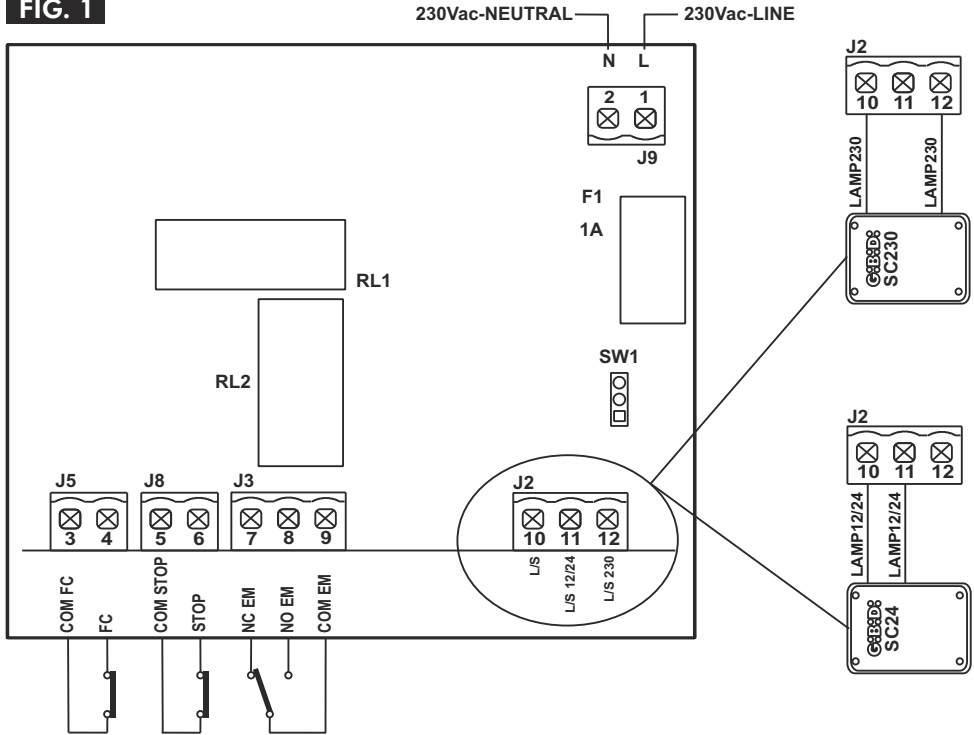

FIG. 2

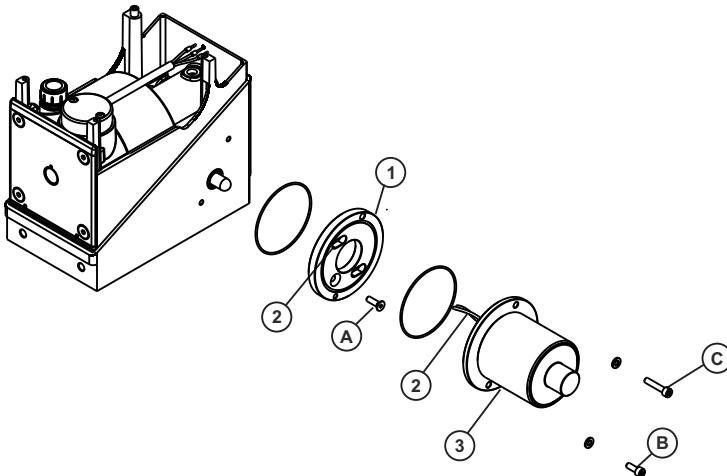

FIG. 2A

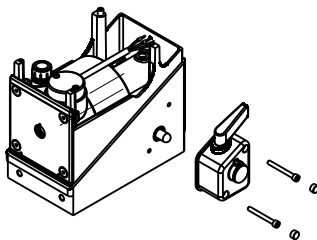

FIG. 2B

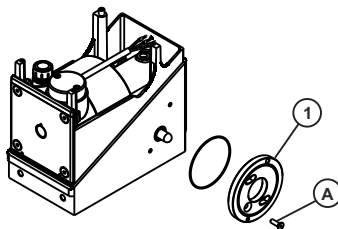

FIG. 2C

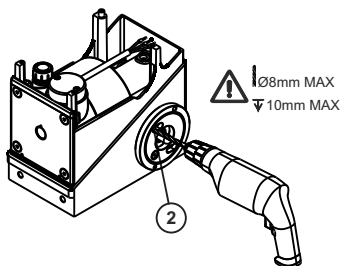

FIG. 2D

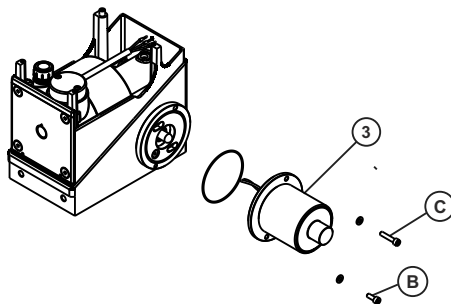
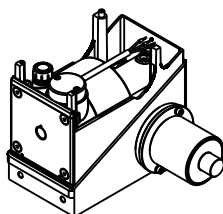

FIG. 2E



IT

APPARECCHIATURA	DSC100 / AS05780
Tipo	Scheda gestione elettromagnete
Alimentazione	230 Vac
Tensione alimentazione elettromagnete	24 Vdc
Tensione mantenimento elettromagnete	12 Vdc
Potenza elettromagnete	50 VA
Contatto relè	250 Vac 16 A
Temperatura di utilizzo	-20°C +60°C

DESCRIZIONE DEL PRODOTTO

La scheda elettronica DSC100 può gestire un elettromagnete utilizzato come accessorio esterno su operatori scorrevoli al fine di rendere l'impianto reversibile o irreversibile.

CARATTERISTICHE TECNICHE / FUNZIONI

- Jumper per impostazione tipologia impianto
- Possibilità di utilizzare un finecorsa per tenere bloccato il cancello in apertura
- Funzionamento automatico all'alimentazione della centrale oppure a seguito di opportuno comando
- Possibilità di comando tramite segnale lampeggiatore sia 12/24 Vdc che 230 Vac

AVVERTENZE PER L'INSTALLAZIONE

- Prima di procedere con l'installazione bisogna predisporre a monte dell'impianto un interruttore magneto termico a differenziale con portata massima 10A. L'interruttore deve garantire una separazione omipolare dei contatti, con distanza di apertura di almeno 3 mm.
- Per evitare possibili interferenze, differenziare e tenere sempre separati i cavi di potenza (sezione minima 1,5mm²) dai cavi di segnale (sezione minima 0,5mm²).
- Eseguire i collegamenti facendo riferimento alle tabelle seguenti e alla serigrafia allegata. Fare molta attenzione a collegare in serie tutti i dispositivi che vanno collegati allo stesso ingresso N.C. (normalmente chiuso) e in parallelo tutti i dispositivi che condividono lo stesso ingresso N.A. (normalmente aperto). Una errata installazione o un uso errato del prodotto può compromettere la sicurezza dell'impianto.
- Tutti i materiali presenti nell'imballo non devono essere lasciati alla portata dei bambini in quanto potenziali fonti di pericolo.
- Il costruttore declina ogni responsabilità ai fini del corretto funzionamento dell'automazione nel caso non vengano utilizzati i componenti e gli accessori di propria produzione e idonei per l'applicazione prevista.
- Al termine dell'installazione verificare sempre con attenzione il corretto funzionamento dell'impianto e dei dispositivi utilizzati.
- Questo manuale d'istruzioni si rivolge a persone abilitate all'installazione di "apparecchi sotto tensione" pertanto si richiede una buona conoscenza della tecnica, esercitata come professione e nel rispetto delle norme vigenti.
- La manutenzione deve essere eseguita da personale qualificato.
- Prima di eseguire qualsiasi operazione di pulizia o di manutenzione, scollegare l'apparecchiatura dalle reti di alimentazione elettrica.
- L'apparecchiatura qui descritta deve essere utilizzata solo all'uso per il quale è stata concepita. Verificare lo scopo dell'utilizzo finale e assicurarsi di prendere tutte le sicurezze necessarie.
- L' utilizzo dei prodotti e la loro destinazione ad usi diversi da quelli previsti non è stata sperimentata dal costruttore, pertanto i lavori eseguiti sono sotto la completa responsabilità dell'installatore.
- Segnalare l'automazione con targhe di avvertenza che devono essere visibili.
- Avvisare l'utente che bambini o animali non devono giocare o sostare nei pressi del cancello.
- Proteggere adeguatamente i punti di pericolo (per esempio mediante l'uso di una costa sensibile).

AVVERTENZE PER L'UTENTE

In caso di guasto o anomalie di funzionamento staccare l'alimentazione a monte dell'apparecchiatura e chiamare l'assistenza tecnica. Le eventuali riparazioni devono essere eseguite da personale specializzato usando materiali originali e certificati.

Il prodotto non deve essere usato da bambini o persone con ridotte capacità fisiche, sensoriali o mentali, oppure mancanti di esperienza e conoscenza, a meno che non siano stati correttamente istruiti

Non accedere alla scheda per regolazioni e/o manutenzioni



ATTENZIONE: IMPORTANTI ISTRUZIONI DI SICUREZZA.

E' importante per la sicurezza delle persone seguire queste istruzioni.

Conservare il presente libretto di istruzioni.

INSTALLAZIONE ELETTROMAGNETE - FIG. 2

1. Togliere il corpo sblocco dopo aver svitato le 2 viti a brugola. Gli stessi fori M6 servono per il fissaggio dell'elettromagnete.
2. Fissare la flangia di supporto (1) al corpo riduttore mediante la vite a testa svasata (A).
3. Forare il corpo del riduttore ($\varnothing = 6$) in corrispondenza del foro dentro all'asola (2) e far passare i cavi dell'elettromagnete all'interno del corpo riduttore.
4. Fissare l'elettromagnete (3) alla flangia mediante la vite a testa cilindrica L = 16 mm (B) e al corpo del motoriduttore mediante la vite a testa cilindrica L = 30 mm (C)

COLLEGAMENTI ELETTRICI: MORSETTIERE



Morsetto	Posizione	Segnale	Descrizione
J9	1	L	Ingresso alimentazione 230 Vac
	2	N	Ingresso alimentazione 230 Vac
J5	3	COM_FC	Comune finecorsa
	4	FC	Ingresso finecorsa
J8	5	COM_STOP	Comune pulsante STOP di emergenza
	6	STOP	Ingresso pulsante STOP di emergenza
J3	7	NC_EM	Contatto NC per collegamento elettromagnete
	8	NO_EM	Contatto NA per collegamento elettromagnete
	9	COM_EM	Comune per collegamento elettromagnete
J2	10	L/S	Comune lampeggiante
	11	S12/24 L12/24	Ingresso lampeggiante 12/24 Vdc
	12	L230	Ingresso lampeggiante 230 Vac

Vedere NOTA 1

FUSIBILI DI PROTEZIONE

Posizione	Valore	Tipo	Descrizione
F1	1 A	RAPIDO	Protezione scheda

IT**IMPOSTAZIONI - JUMPER SW1**

Jumper	Posizione	Stato	Funzione	Descrizione
SW1		ON	IMPIANTO IRREVERSIBILE	Vedere paragrafo dedicato
		OFF	IMPIANTO REVERSIBILE	Vedere paragrafo dedicato

IMPOSTAZIONE DI DEFAULT

SW1	ON
------------	-----------

FUNZIONAMENTO DEL PRODOTTO

Collegare l'elettromagnete tra i morsetti 8 e 9. In assenza di alimentazione 230 Vac il cancello è libero di muoversi. Quando la centrale DSC100 viene alimentata si hanno le seguenti possibilità.

IMPIANTO IRREVERSIBILE (SW1 = ON)

All'alimentazione della centrale DSC100 l'elettromagnete si attiva bloccando il motore e rendendo quindi l'impianto irreversibile. L'elettromagnete resterà attivo fino a quando sarà presente la tensione di alimentazione centrale.

E' possibile collegare all'ingresso STOP un pulsante con riarmo.

La pressione del tasto STOP disattiverà l'elettromagnete rendendo l'impianto reversibile.

Per riattivare l'elettromagnete sarà necessario riarmare il pulsante STOP.

In questa modalità l'ingresso FC non è attivo

IMPIANTO REVERSIBILE (SW1 = OFF)

E' necessario abilitare la funzione PRELAMPEGGIO sulla centrale che comanda il motoriduttore.

All'alimentazione della centrale DSC100 l'elettromagnete rimane disattivato lasciando l'impianto reversibile.

L'attivazione dell'elettromagnete, con conseguente blocco del motore e impianto irreversibile, si avrà solo in conseguenza alla presenza del segnale del lampeggiatore proveniente dalla centrale di comando del motoriduttore.

L'elettromagnete rimarrà attivo fin quando sarà presente il segnale del lampeggiatore e si disattiverà 1 s dopo la scomparsa del segnale.

In questo modo l'elettromagnete si disattiverà sia quando il cancello è in pausa (fase apertura completata) che quando il cancello è a riposo (fase chiusura completata)

Sarà comunque possibile mantenere il cancello bloccato in apertura e/o chiusura installando un finecorsa e utilizzando l'ingresso FC. Fare attenzione a fare intervenire il finecorsa prima della fine del moto del cancello.

NOTA 1: Il finecorsa da collegare agli ingressi 3 e 4 NON è il finecorsa che comanda l'arresto del motore. E' un dispositivo supplementare che si deve attivare prima dell'attivazione del finecorsa che blocca il cancello.

Dichiarazione di conformità CE

Il fabbricante:

GI.BI.DI. S.r.l.
Via Abetone Brennero, 177/B,
46025 Poggio Rusco (MN) ITALY

dichiara che i prodotti:

APPARECCHIATURA ELETTRONICA DSC100

sono conformi alle seguenti Direttive CEE:

- **Direttiva LVD 2006/95/CE e successive modifiche;**
- **Direttiva EMC 2004/108/CE e successive modifiche;**

e che sono state applicate le seguenti norme armonizzate:

- **EN60335-1,**
- **EN61000-6-2, EN61000-6-3**

Data 24/09/2018

Il Rappresentante Legale
Michele Prandi



Grazie per avere scelto GIBIDI.



LEGGERE ATTENTAMENTE QUESTO MANUALE PRIMA DI PROCEDERE ALL'INSTALLAZIONE.

AVVERTENZE: Questo prodotto è stato collaudato in GI.BI.DI. verificando la perfetta corrispondenza delle caratteristiche alle direttive vigenti. **GI.BI.DI. S.r.l. dichiara** che i prodotti, a cui questo libretto fa riferimento, sono conformi ai requisiti essenziali delle DIRETTIVE EMC 2004/108/CE e LVD 2006/95/CE. La dichiarazione completa è disponibile sul sito www.gibidi.com

SMALTIMENTO: GI.BI.DI. consiglia di riciclare i componenti in plastica e di smaltire in appositi centri abilitati i componenti elettronici evitando di contaminare l'ambiente con sostanze inquinanti.



UK

CONTROL UNIT	DSC100 / AS05780
Type	Electronic board for electromagnet management
Power supply	230 Vac, single-phase, 50/60 Hz
Electromagnet power supply	24 Vdc
Electromagnet voltage maintenance	12 Vdc
Electromagnet power	50 VA
Relay contact	250 Vac 16 A
Operating temperature	-20°C +60°C

PRODUCT DESCRIPTION

The electronic board AS05780 can manage an electromagnet used as accessory on a sliding gate to make the system reversible or irreversible.

FEATURES / FUNCTION

- Jumper to select installation type.
- Possibility of using a limit switch to keep the gate locked in opening.
- Automatic functioning at the power on or after a proper command.
- Possibility of using the flashing light signal 12/24 Vdc or 230 Vac to activate the functioning cycle

INSTALLATION WARNINGS

- Before proceeding with the installation, fit a magnetothermal or differential switch with a maximum capacity of 10² upstream of the system. The switch must guarantee omnipolar separation of the contacts with an opening distance of at least 3 mm.
- To prevent possible interference, differenziare and always keep the power cables (minimum cross-section 1.5 mm²) separate from the signal cables (minimum cross-section 0,5mm²).
- Make the connections referring to the following tables and to the attached silkscreen. Be extremely careful to connect in series all the devices that are connected to the same N.C. (normally closed) input, and in parallel all the devices that share the same N.O. (normally open) input. Incorrect installation or improper use of the product may compromise system safety.
- Keep all the materials container in the packaging away from children since they pose a potential risk.
- The manufacturer declines all responsibility for improper functioning of the automated device if the original components and accessories suitable for the specific application are not used.
- After installation, always check carefully proper functioning of the system and the devices used.
- This instruction manual addresses people qualified for installation of "live equipment". Therefore, good technical knowledge and professional practice in compliance with the regulations in force are required.
- Maintenance must be carried out by qualified personnel.
- Before carrying out any cleaning or maintenance operation, disconnect the control unit from the mains.
- This control unit may only be used for the purpose for which it was designed. Check the aim of the final use and make sure that all safety measures are taken.
- Use of the product for purposes different from the intended use has not been tested by the manufacturer, therefore any work is carried out on full responsibility of the installer.
- Mark the automated device with visible warning plates.
- Warn the user that children or animals may not play or stand around near the gate.
- Appropriately protect the dangerous points (for example, using a sensitive frame).

WARNINGS FOR THE USER

In the event of an operating fault or failure, cut the power upstream of the control unit and call Technical Service. Periodically check functioning of the safety devices. Any repairs must be carried out by specialised personnel using original and certified materials. The appliance is not to be used by children or people with reduced physical, sensory or mental capabilities, or lack of experience and knowledge, unless they have been given supervision or instruction. Do not access the control board for settings and / or maintenance.



WARNING: IMPORTANT SAFETY INSTRUCTIONS

It is very important to follow the present instructions for your own safety.
Please keep this manual

ELECTROMAGNET INSTALLATION - FIG. 2

1. Remove the unlocking body after having unscrewed the 2 Allen screws. The same holes M6 are used to fix the electromagnet.
2. Fix the support flange (1) to the gearmotor body by means of the countersunk head screw (A).
3. Drill the gearmotor body ($\varnothing = 6$) in correspondence to the hole inside the slotted hole (2) and run the electromagnet cables through the gearmotor body.
4. Fix the electromagnet (3) to the flange with the cylindrical head screw $L = 16$ mm (B) and to the gearmotor body by means of the cylindrical head screw $L = 30$ mm (C)

ELECTRICAL CONNECTIONS: TERMINAL BLOCKS

Terminal	Position	Signal	Description
J9	1	L	Power input 230 Vac
	2	N	Power input 230 Vac
J5	3	COM_FC	Common limit switch
	4	FC	Limit switch input
J8	5	COM_STOP	Common emergency STOP push button
	6	STOP	Emergency STOP push button input
J3	7	NC_EM	NC contact for electromagnet connection
	8	NO_EM	NO contact for electromagnet connection
	9	COM_EM	Common contact for electromagnet connection
J2	10	L/S	Common flashing light
	11	S12/24 L12/24	Flashing light input 12/24 Vdc
	12	L230	Flashing light input 230 Vac



See NOTE 1

PROTECTION FUSES

Position	Value	Type	Description
F1	1 A	FAST	Electronic board protection

UK

SETTINGS - JUMPER SW1

Jumper	Position	State	Function	Description
SW1		ON	IRREVERSIBLE SYSTEM	See proper section
		OFF	REVERSIBLE SYSTEM	See proper section

DEFAULT SETTINGS

SW1	ON
-----	----

FUNCTIONING

Connect the electromagnet between terminals 8 and 9. In the absence of power supply 230 Vac the gate is free to move. When the control unit AS05780 is powered you have the following options.

IRREVERSIBLE SYSTEM (SW1 = ON)

Powering the control unit AS05780 the electromagnet activates blocking the gearmotor and therefore making the system irreversible. The electromagnet will remain active until the power supply of the control unit will be present.

You can connect to the STOP input a push button with reset. By pushing the STOP button you will turn off the electromagnet making the system reversible. To reactivate the electromagnet will be necessary to reset the STOP button.

In this mode the FC input is not active

REVERSIBLE SYSTEM (SW1 = OFF)

It is necessary to enable the PRE-FLASHING function on the control board of the gearmotor.

Powering the control unit AS05780 the electromagnet remains not active leaving the system reversible.

The electromagnet activation, with locking of the gearmotor and irreversible system, will happen only by a consequence of the presence of the flashing light signal of the gearmotor control unit.

The electromagnet will remain active until the flashing light signal will be present and it will turn off 1 s after the disappearance of the signal.

In this way the electromagnet is deactivated both when the gate is in pause (opening phase completed) and the gate is in sleep (closing phase completed)

You can always keep the gate blocked in open and/or closed position by using a limit switch wired to the FC input. Be careful that the limit switch must active before the end of the gate movement.

NOTE 1: The limit switch wired to the input 3 and 4 is NOT the limit switch for stopping the motor. It's simply an auxiliary device which must be activated before the activation of the limit switch which cause the gate movement to stop.

CE Declaration of conformity

The manufacturer:

GI.BI.DI. S.r.l.

Via Abetone Brennero, 177/B,
46025 Poggio Rusco (MN) ITALY

declares that the products:

ELECTRONIC CONTROL UNIT DSC100

are in conformity with the following CEE Directives:

- **LVD Directive 2006/95/CE and subsequent amendments;**
- **EMC Directive 2004/108/CE and subsequent amendments;**

and that the following harmonised standards have been applied:

- **EN60335-1,**
- **EN61000-6-2, EN61000-6-3**

Date 24/09/2018

The legal Representative
Michele Prandi



Thank you for choosing GI.BI.DI.



PLEASE READ CAREFULLY THIS MANUAL BEFORE PROCEEDING WITH THE INSTALLATION.

WARNINGS: This product has been tested in GI.BI.DI. verifying the perfect correspondence of the characteristics to the current directive.
GI.BI.DI. S.r.l. declares that the products to which this handbook refers comply with the essential requirements of the following DIRECTIVES
EMC 2004/108/CE - LVD 2006/95/CE. The entire declaration is available at www.gibidi.com.

DISPOSAL: GI.BI.DI. advises recycling the plastic components and to dispose of them at special authorised centres for electronic components thus protecting the environment from polluting substances.



FR

PLATINE COMMANDE	DSC100 / AS05780
Type	Fiche gestion électroaimant
Alimentation	230 Vac
Tension alimentation électroaimant	24 Vdc
Tension entretien électroaimant	12 Vdc
Puissance électroaimant	50 VA
Contact relais	250 Vac 16 A
Température de service	-20°C +60°C

DESCRIPTION DU PRODUIT

La fiche électronique AS05780 peut gérer un électroaimant utilisé comme accessoire extérieur sur opérateurs coulissants à fin de rendre l'installation réversible ou irréversible.

FEATURES / FUNCTION

- Jumper pour paramétrer typologie installation.
- Possibilité d'utiliser un fin de course pour tenir bloqué le portail en ouverture.
- Fonctionnement automatique à l'alimentation de la platine ou après commande adéquate.
- Possibilité de commande par signal clignoteur soit 12/24 Vdc que 230 Vac

CONSIGNES POUR L'INSTALLATION

- Avant d'effectuer la mise en place, il faut prévoir en amont de l'installation un interrupteur magnétique thermique ou différentiel ayant une capacité maximum de 10A. L'interrupteur doit assurer une séparation omnipolaire des contacts, avec une distance d'ouverture d'au moins 3 mm.
- Pour éviter de possibles interférences, il faut différencier et tenir toujours séparés les câbles de puissance (section min. 1,5mm²) des câbles de signal (section min. 0,5mm²).
- Il faut effectuer les connexions en se référant aux tableaux suivants et à la sérigraphie jointe. Il faut faire particulièrement attention à raccorder en série tous les dispositifs qui doivent être connectés à la même entrée N.C. (normalement fermé) et en parallèle tous les dispositifs qui partagent la même entrée N.A. (normalement ouvert). Une mauvaise installation ou une mauvaise utilisation du produit peut compromettre la sécurité de l'installation.
- Tous les matériaux présents dans l'emballage ne doivent pas être laissés à la portée des enfants, car ils peuvent être dangereux.
- Le constructeur décline toute responsabilité, quant au bon fonctionnement de l'automatisation, en cas d'utilisation de composants et d'accessoires n'étant pas de sa production et inappropriés à l'utilisation prévue.
- Après la mise en place, il faut toujours contrôler avec attention le bon fonctionnement de l'installation et des dispositifs utilisés.
- Ce manuel d'instructions s'adresse aux personnes autorisées à effectuer la mise en place d'"appareils sous tension". Il faut donc avoir une bonne connaissance de la technique, exercée comme profession et conformément aux réglementations en vigueur.
- La maintenance doit être effectuée par un personnel qualifié.
- Avant d'effectuer toute opération de nettoyage ou de maintenance, il faut débrancher l'appareil des réseaux d'alimentation électrique.
- L'appareil ici décrit doit être utilisé uniquement pour l'emploi pour le quel il a été conçu. Vérifier le bût de l'utilisation finale et s'assurer de prendre toutes les sécurités nécessaires.
- L'utilisation des produits et leur destination à des usages différents de ceux prévus n'a pas été expérimentée par le constructeur, donc les travaux exécutés sont sous l'entière responsabilité de l'installateur.
- Il faut signaler l'automatisation à l'aide de plaques de mise en garde, qui doivent être visibles.
- Il faut avertir l'utilisateur qu'il est interdit que des enfants ou des animaux ne jouent ou ne stationnent à proximité du portail.
- Il faut protéger comme il se doit les points à risque (par exemple à l'aide d'un bord sensible).

MISES EN GARDE POUR L'UTILISATEUR

En cas de pannes ou d'anomalies de fonctionnement, il faut couper l'alimentation en amont de l'appareil et appeler l'assistance technique. Les éventuelles réparations doivent être exécutées par un personnel spécialisé qui utilise des matériels d'origine et certifiés. Le produit ne doit pas être utilisé par enfants ou personnes avec réduites capacités physiques, sensoriales ou mentales, ou sans expérience et connaissance, à moins qu'elles ne soient pas correctement instruites. Ne pas accéder à la fiche pour régulations et / ou maintenances.



ATTENTION: IMPORTANTES INSTRUCTIONS DE SECURITE

C'est important pour la sécurité des personnes de suivre ces instructions-ci.
Garder le présent manuel d'instructions.

INSTALLATION DE L'ELECTRO-AIMANT - FIG. 2

1. Déposer le dispositif de déblocage après avoir dévissé les 2 vis à six pans. Les memes trous M6 servent à la fixation de l'électro-aimant.
2. Fixer le bride de support (1) au corps du réducteur à l'aide de la vis à tête conique (A).
3. Percer le corps du réducteur ($\varnothing = 6$) en correspondance du trou de la boucle (2) et faire passer les câbles de l'électro-aimant à l'intérieur du réducteur.
4. Fixer l'électro-aimant (3) à la bride à l'aide de vis à tête cylindrique L = 16 mm (B) et au corps du motoréducteur à l'aide de vis à tête cylindrique L = 30 mm (C).

BRANCHEMENTS ELECTRIQUES: BORNIERIS

Borne	Position	Signal	Description
J9	1	L	Entrée alimentation 230 Vac
	2	N	Entrée alimentation 230 Vac
J5	3	COM_FC	Commun fin de corse
	4	FC	Entrée fin de corse
J8	5	COM_STOP	Commun touche STOP d'émergence
	6	STOP	Entrée touche STOP d'émergence
J3	7	NC_EM	Contact NC pour branchement électroaimant
	8	NO_EM	Contact NA pour branchement électroaimant
	9	COM_EM	Commun pour branchement électroaimant
J2	10	L/S	Commun clignoteur
	11	S12/24 L12/24	Entrée clignoteur 12/24 Vdc
	12	L230	Entrée clignoteur 230 Vac



Voir NOTE 1

FUSIBLES DE PROTECTION

Position	Valeur	Type	Description
F1	1 A	RAPIDE	Protection fiche

FR

PARAMETRAGES - JUMPER SW1

Jumper	Position	Etat	Fonction	Description
SW1		ON	INSTALLATION IRREVERSIBLE	Voir paragraphe de référence
		OFF	INSTALLATION REVERSIBLE	Voir paragraphe de référence

PARAMETRAGES PAS DEFAULT

SW1	ON
-----	----

FONCTIONNEMENT DU PRODUIT

Brancher l'électroaimant entre les bornes 8 et 9. En absence d'alimentation 230 Vac le portail est libre de se mouvoir. Quand la platine AS05780 est alimentée, on a les suivantes possibilités.

INSTALLATION IRREVERSIBLE (SW1 = ON)

A l'alimentation de la platine AS05780, l'électroaimant s'active bloquant le moteur et rendant donc l'installation irréversible. L'électroaimant restera actif jusqu'à quand la tension d'alimentation platine sera présente.

C'est possible brancher à l'entrée STOP une touche avec réarmement. La pression de la touche STOP désactivera l'électroaimant, rendant l'installation réversible. Pour réactiver l'électroaimant il faudra réarmer la touche STOP.

Dans cette modalité l'entrée FC n'est pas active

INSTALLATION REVERSIBLE (SW1 = OFF)

Il faut habilitier la fonction PRECLIGNOTEMENT sur la platine qui commande le motoréducteur.

A l'alimentation de la platine AS05780 l'électroaimant reste désactivé laissant l'installation réversible.

L'activation de l'électroaimant, avec conséquent blocage du moteur et installation irréversible, aura lieu seulement en présence du signal du clignoteur provenant de la platine de commande du motoréducteur.

L'électroaimant restera actif jusqu'à quand le signal du clignoteur sera présent et se désactivera 1 s après la disparition du signal.

De cette façon l'électroaimant se désactivera soit quand le portail est en pause (phase ouverture complétée) que quand le portail est au repos (phase fermeture complétée)

De toute façon il sera possible de maintenir le portail bloqué en ouverture ou fermeture installant un fin de course et utilisant l'entrée FC. Prester attention à faire intervenir le fin de course avant de la fin du mouvement du portail.

NOTE 1: Le fin de course à brancher aux entrées 3 et 4 N'est pas le fin de course qui commande l'arrêt du moteur. C'est un dispositif supplémentaire qu'on doit activer avant de l'activation du fin de course qui bloque le portail

Déclaration de conformité CE

La société:

GI.BI.DI. S.r.l.
Via Abetone Brennero, 177/B,
46025 Poggio Rusco (MN) ITALY

déclare que les produits:

APPAREIL ÉLECTRONIQUE DSC100

sont en conformité avec les exigences des Directives CEE:

- **Directive LVD 2006/95/CE et ses modifications;**
- **Directive EMC 2004/108/CE et ses modifications;**

et que les normes harmonisées suivantes ont été appliquées:

- **EN60335-1**
- **EN61000-6-2, EN61000-6-3**

Date 24/09/2018

Le Représentant Légal
Michele Prandi



Merci d'avoir choisi GI.BI.DI.



NOUS VOUS PRIONS DE BIEN VOULOIR LIRE ATTENTIVEMENT CE MANUEL AVANT DE PROCÉDER À L'INSTALLATION.

AVERTISSEMENT: Ce produit a été testé chez GI.BI.DI. afin de contrôler la correspondance parfaite des caractéristiques avec les règles en vigueur. GI.BI.DI. S.r.l. déclare que les produits, auxquels se réfère la notice, sont conformes aux conditions essentielles requises par les DIRECTIVES suivantes EMC 2004/108/CE - LVD 2006/95/CE. La déclaration complète est disponible sur le site www.gibidi.com.

ELIMINATION : GI.BI.DI. conseille de recycler les composants en plastique et de remettre les composants électroniques à des centres spécialisés pour éviter de polluer l'environnement avec des substances polluantes.



ES

CENTRAL DE MANDO	DSC100 / AS05780
Tipo	Tarjeta gestión electroimán
Alimentación	230 Vac
Tensión alimentación electroimán	24 Vdc
Tensión mantenimiento electroimán	12 Vdc
Potencia electroimán	50 VA
Contacto relé	250 Vac 16 A
Temperatura de utilización	-20°C +60°C

DESCRIPCION DEL PRODUCTO

La tarjeta electrónica AS05780 puede gestionar un electroimán utilizado como accesorio externo sobre operadores de corredera, para que la instalación se haga reversible o irreversible.

CARACTERISTICAS TECNICAS / FUNCIONES

- Jumper para configuración tipología instalación.
- Posibilidad de utilizar un final de carrera para bloquear la cancela en abertura.
- Funcionamiento automático a la alimentación de la central o después de oportuno mando.
- Posibilidad de mando por señal destellador tanto 12/24 Vdc como 230 Vac.

ADVERTENCIAS PARA LA INSTALACION

- Antes de proceder con la instalación, hay que preparar aguas arriba de la instalación un interruptor magneto térmico diferencial con capacidad máxima 10A. El interruptor debe garantizar una separación omnipolar de los contactos, con distancia de abertura de por lo menos 3 mm.
- Para evitar posibles interferencias, distinguir y mantener siempre separados los cables de potencia (sección mínima 1,5mm²) de los cables de señal (sección mínima 0,5mm²).
- Realizar las conexiones consultando las siguientes tablas y la serigrafía adjunta. Prestar suma atención a conectar en serie todos los dispositivos que comparten la misma entrada N.C. (normalmente cerrada) y en paralelo todos los dispositivos que comparten la misma entrada N.A. (normalmente abierta). Una incorrecta instalación o utilización del producto puede afectar la seguridad de la instalación.
- Todo material presente en el embalaje debe mantenerse fuera del alcance de los niños, ya que consiste en una posible fuente de peligro.
- El fabricante declina toda responsabilidad relativa al funcionamiento correcto de la automatización si no se utilizan los componentes y accesorios de propia producción e idóneos para la aplicación prevista.
- Al terminar la instalación, comprobar siempre con atención el correcto funcionamiento del equipo y de los dispositivos utilizados.
- Este manual de instrucciones está destinado a personas habilitadas a la instalación de "equipos bajo tensión", por lo tanto se requiere un buen conocimiento técnico, ejercido como profesión y respetando las normas vigentes.
- El mantenimiento debe ser realizado por personal capacitado
- Antes de realizar cualquier operación de limpieza o mantenimiento, desconectar el equipo de la red de alimentación eléctrica.
- El equipo aquí descrito debe ser utilizado sólo por los fines previstos. Verificar el fin de la utilización final y asegurarse de tomar todas las seguridades necesarias.
- El uso de los productos y su destinación a usos diferentes de los previstos, no han sido experimentados por el fabricante, por lo que los trabajos realizados quedan bajo la completa responsabilidad del instalador.
- Señalar la automatización con placas de advertencia que deben ser visibles.
- Avisar al usuario que está prohibido que niños o animales jueguen o se detengan en los alrededores de la cancela.
- Proteger adecuadamente los puntos peligrosos (por ejemplo usando una banda sensible).

ADVERTENCIAS PARA EL USUARIO

En caso de averías o anomalías de funcionamiento, desconectar la alimentación aguas arriba del equipo y llamar a la asistencia técnica. Las eventuales reparaciones deben ser realizadas por personal especializado y usando materiales originales y certificados. El producto no debe ser utilizado por niños o personas con reducidas capacidades físicas, sensoriales o mentales, o sin experiencia y conocimiento, a menos que no hayan sido correctamente instruidas. No acceder a la ficha para regulaciones y/o mantenimiento.



CUIDADO: IMPORTANTES INSTRUCCIONES DE SEGURIDAD

Es importante por la seguridad de las personas seguir estas instrucciones.
Conservar el presente manual de instrucciones.

INSTALACIÓN DEL ELECTROIMÁN - FIG. 2

1. Quitar el cuerpo de desbloqueo tras haber desenroscado los 2 tornillos allen. Los mismos orificios M6 sirven para sujetar el electroimán.
2. Sujetar la abrida de soporte (1) al cuerpo del reductor mediante el tornillo de cabeza avellanada (A).
3. Perforar el cuerpo del reductor ($\varnothing = 6$) en correspondencia del orificio del ojal (2) y hacer pasar los cables del electroimán al interior del cuerpo reductor.
4. Sujetar el electroimán (3) a al brida mediante el tornillo de cabeza cilíndrica L = 16 mm (B) y al cuerpo del motorreductor mediante el tornillo de cabeza cilíndrica L = 30 mm (C).

CONEXIONES ELECTRICAS: TABLEROS DE BORNES

Borne	Posición	Señal	Descripción
J9	1	L	Entrada alimentación 230 Vac
	2	N	Entrada alimentación 230 Vac
J5	3	COM_FC	Común final de carrera
	4	FC	Entrada final de carrera
J8	5	COM_STOP	Común tecla STOP de emergencia
	6	STOP	Entrada tecla STOP de emergencia
J3	7	NC_EM	Contacto NC para conexión electroimán
	8	NO_EM	Contacto NA para conexión electroimán
	9	COM_EM	Común para conexión electroimán
J2	10	L/S	Común destellador
	11	S12/24 L12/24	Entrada destellador 12/24 Vdc
	12	L230	Entrada destellador 230 Vac

Ver NOTA 1

FUSIBLES DE PROTECCION

Posición	Valor	Tipo	Descripción
F1	1 A	RAPIDO	Protección tarjeta

ES

CONFIGURACIONES - JUMPER SW1

Jumper	Posición	Estado	Función	Descripción
SW1		ON	INSTALACION IRREVERSIBLE	Ver párrafo dedicado
		OFF	INSTALACION REVERSIBLE	Ver párrafo dedicado

CONFIGURACION DE DEFAULT

SW1	ON
-----	----

FUNCIONAMIENTO DEL PRODUCTO

Conectar el electroimán entre los bornes 8 y 9. En ausencia de alimentación 230 Vac la cancela es libre de moverse. Cuando la central AS05780 es alimentada hay las siguientes posibilidades.

INSTALACION IRREVERSIBLE (SW1 = ON)

A la alimentación de la central AS05780 el electroimán se activa bloqueando el motor y haciendo así la instalación irreversible. El electroimán quedará activo hasta cuando será presente la tensión de alimentación central.

Es posible conectar a la entrada STOP una tecla que se pueda rearmar. La presión de la tecla STOP desactivará el electroimán haciendo la instalación reversible. Para reactivar el electroimán será necesario rearmar la tecla STOP.

En esta modalidad la entrada FC no es activa

INSTALACION REVERSIBLE (SW1 = OFF)

Es necesario activar la función PREDESTELLO en la central que manda el motoreductor.

A la alimentación de la central AS05780 el electroimán queda desactivado dejando la instalación reversible.

La activación del electroimán, con consiguiente bloqueo del motor e instalación irreversible, se verificará sólo en presencia del señal del destellador proveniente de la central de mando del motoreductor.

El electroimán quedará activo hasta cuando será presente el señal del destellador y se desactivará 1 s después de la desaparición del señal.

De esta manera el electroimán se desactivará tanto cuando la cancela está en pausa (fase abertura completada) como cuando la cancela está en reposo (fase cierre completada)

De todas formas será posible mantener la cancela bloqueada en abertura y cierre, instalando un final de carrera y utilizando la entrada FC. Prestar atención a hacer intervenir el final de carrera antes del final del movimiento de la cancela.

NOTA 1: El final de carrera que debe ser conectado a las entradas 3 y 4 NO es el final de carrera que manda la parada del motor. Es un dispositivo suplementario que se debe activar antes de la activación del final de carrera que bloquea la cancela.

Declaración de conformidad CE

El fabricante:

GI.BI.DI. S.r.l.

Via Abetone Brennero, 177/B,
46025 Poggio Rusco (MN) ITALY

declara que los productos:

EQUIPO ELECTRÓNICO DSC100

cumplen la siguiente Directiva CEE:

- **Directiva LVD 2006/95/CE y modificaciones sucesivas;**
- **Directiva EMC 2004/108/CE y modificaciones sucesivas;**

y que se han aplicado las siguientes normas armonizadas :

- **EN60335-1**
- **EN61000-6-2, EN61000-6-3**

Fecha 24/09/2018

El Representante Legal
Michela Prandi



Gracias por haber elegido GI.BI.DI.



POR FAVOR LEER CON ATENCIÓN ESTE MANUAL ANTES DE PROCEDER CON LA INSTALACIÓN.

ADVERTENCIAS: Este producto ha sido ensayado en GI.BI.DI. averiguando la perfecta correspondencia de las características a las normas vigentes. GI.BI.DI. S.r.l. declara que los productos referidos en este folleto cumplen con los requisitos esenciales de las DIRECTIVAS siguientes EMC 2004/108/CE - LVD 2006/95/CE. La declaración completa está disponible en el sitio de internet www.gibidi.com.

ELIMINACION: GI.BI.DI. aconseja reciclar los componentes de plástico y llevar los componentes electrónicos a los centros de recogida correspondientes evitando de esta manera la contaminación ambiental con sustancias perjudiciales.



NL

Apparatuur	DSC100 / AS05780
Type	Elektronische besturing voor de sturing van een elektromagneet
Voeding	230 Vac, monofasig, 50/60 Hz
Voeding elektromagneet (aantrekspanning)	24 Vdc
Voeding elektromagneet (houdspanning)	12 Vdc
Kracht elektromagneet	50 VA
Relais contact	250 Vac 16 A
Werkings temperatuur	-20°C +60°C

PRODUCT BESCHRIJVING

De elektronische besturing AS05780 kan een elektromagneet beheren die gebruikt wordt als toebehoren op een schuifpoort om het systeem omkeerbaar of onomkeerbaar te maken.

TECHNISCHE EIGENSCHAPPEN EN FUNCTIES

- Jumper om het installatie type (omkeerbaar of onomkeerbaar) te selecteren.
- Mogelijkheid om een eindschakelaar te gebruiken om de poort vergrendeld te houden in opening.
- Automatische werking bij voeding van de besturing of na een commando.
- Mogelijkheid om met een knipperlichtsignaal van 12/24 Vdc of 230 Vac de werkingscyclus te activeren.

WAARSCHUWINGEN VOOR DE INSTALLATIE

- Alvorens met de installatie te beginnen, moet u een thermomagnetische schakelaar of een differentieelschakelaar met een maximale stroomsterkte van 10A stroomopwaarts van de installatie plaatsen. De schakelaar moet een omnipolaire onderbreking van de contacten waarborgen, met openingsafstand van minstens 3 mm.
- Differentieer en houd de vermogenkabels (met minimumdoorsnede van 1,5 mm²) altijd gescheiden van de signaalkabels (met minimumdoorsnede van 0,5 mm²) om eventuele interferenties te vermijden.
- Voer de verschillende aansluitingen uit en raadpleeg hiervoor de volgende tabellen en de bijgevoegde zeefdruk. Let er in het bijzonder op dat alle voorzieningen die met dezelfde N.C. (normaal gesloten) ingang in serie verbonden moeten worden, en dat alle voorzieningen die dezelfde N.O (normaal open) ingang delen in parallel worden aangesloten.
- Een verkeerde installatie of een verkeerd gebruik van het product kan de veiligheid van het systeem in gevaar brengen.
- Alle verpakkingsmaterialen moeten vanwege het mogelijke gevaar buiten het bereik van kinderen worden gehouden.
- De fabrikant wijst elke verantwoordelijkheid af voor een niet correcte werking van de automatisatie indien er geen originele onderdelen en toebehoren worden gebruikt die geschikt zijn voor de voorziene toepassing.
- Na de installatie moet u steeds grondig controleren of zowel het systeem als de gebruikte voorzieningen correct werken.
- Deze handleiding richt zich tot personen die bevoegd zijn om "apparaten onder spanning" te installeren, en vandaar dat een goede kennis van de techniek is vereist. De installatie moet uitgevoerd worden door vakmensen die de geldende voorschriften in acht nemen.
- Het onderhoud moet uitgevoerd worden door gekwalificeerd personeel.
- Alvorens reiniging- of onderhoudswerkzaamheden uit te voeren, moet de apparatuur van het elektriciteitsnet afgekoppeld worden.
- De hier beschreven apparatuur mag alleen gebruikt worden voor het gebruik waarvoor het ontworpen is.
- Het gebruik van de producten en hun bestemming voor andere dan de voorziene gebruiksdoeleinden is niet door de fabrikant uitgetest, en dus vallen de uitgevoerde werkzaamheden volledig onder de verantwoordelijkheid van de installateur.
- Duid de automatisatie aan met behulp van duidelijk zichtbare waarschuwingsborden.
- Waarschuw de gebruiker dat kinderen of huisdieren zich niet in de buurt van de poort mogen ophouden of spelen.
- Bescherm op een geschikte manier de gevaarpunten (bijvoorbeeld met behulp van veiligheidslijsten).

WAARSCHUWINGEN VOOR DE GEBRUIKER

In geval van defecten of storingen dient u de elektrische voeding vóór de apparatuur af te koppelen en de hulp van de technische dienst in te roepen.

Controleer regelmatig de correcte werking van de beveiligingen. Eventuele herstellingen moeten uitgevoerd worden door gespecialiseerd personeel dat gebruik maakt van originele en gecertificeerde reserveonderdelen.

Dit apparaat mag niet bediend worden door kinderen of personen met verminderde lichamelijke, zintuiglijke of geestelijke capaciteiten of zonder ervaring en kennis, of ze moeten op correcte wijze onderricht zijn.

Kom niet aan de besturing voor afstelling en/of onderhoud.

**WAARSCHUWING: BELANGRIJKE VEILIGHEIDSinSTRUCTIES.**

Het is belangrijk voor de veiligheid van de personen dat deze aanwijzingen gevolgd worden. Bewaar deze instructie handleiding.

INSTALLATIE ELEKTROMAGNEET – FIG 2.

1. Verwijder het ontgrendelingsmechanisme nadat u de 2 inbusschroeven hebt losgedraaid. Dezelfde gaten M6 worden gebruikt om de elektromagneet te bevestigen.
2. Bevestig de steunflens (1) aan de behuizing van de motorreductor met behulp van de schroef met verzonken kop (A).
3. Boor een gat in de behuizing van de motorreductor ($\varnothing = 6$) zodat het gat overeenkomt met het gat in de sleufopening (2) en breng de kabels van de elektromagneet door de behuizing van de motorreductor.
4. Bevestig de elektromagneet (3) aan de flens met behulp van de cilindervormige schroef L=16 mm (B) en aan de behuizing van de motorreductor door middel van de cilindervormige schroef L=30mm (C).

ELEKTRISCHE AANSLUITINGEN: KLEMMENBORDEN

Klem	Positie	Signaal	Beschrijving
J9	1	L	Ingang voeding 230 Vac
	2	N	Ingang voeding 230 Vac
J5	3	COM_FC	Gemeenschappelijke eindschakelaar
	4	FC	Ingang eindschakelaar
J8	5	COM_STOP	Gemeenschappelijke NOODSTOP drukknop
	6	STOP	Ingang NOODSTOP drukknop (N.C.)
J3	7	NC_EM	NC contact voor aansluiting van elektromagneet
	8	NO_EM	NO contact voor aansluiting van elektromagneet
	9	COM_EM	COM gemeenschappelijk contact voor aansluiting van elektromagneet
J2	10	L/S	Gemeenschappelijk knipperlicht
	11	S12/24 L12/24	Ingang knipperlicht 12/24 Vdc
	12	L230	Ingang knipperlicht 230 Vac



Zie **OPMERKING 1**

ZEKERINGEN

Positie	Waarde	Type	Beschrijving
F1	1 A	SNEL	Beschermt de besturing

NL

INSTELLINGEN – JUMPER SW1

Jumper	Positie	Toestand	Functie	Beschrijving
SW1		ON	ONOMKEERBAAR SYSTEEM	Zie beschrijving
		OFF	OMKEERBAAR SYSTEEM	Zie beschrijving

STANDAARD INSTELLINGEN

SW1	ON
-----	----

WERKING

Sluit de elektromagneet aan tussen de klemmen 8 en 9. Bij afwezigheid van 230 Vac voedingsspanning kan de poort vrij heen en weer bewegen. Wanneer de besturing AS05780 gevoed wordt, heeft u de volgende mogelijkheden.

ONOMKEERBAAR SYSTEEM (SW1 = ON)

Door de besturing AS05780 te voeden activeert de elektromagneet de blokkering van de motorreductor en maakt het systeem onomkeerbaar. De elektromagneet blijft actief zolang de voedingsspanning op de besturing aanwezig is. Een noodstop kan aangesloten worden op de ingang STOP. Door de STOP drukknop in te drukken krijgt de elektromagneet geen spanning meer en het systeem wordt omkeerbaar. Om de elektromagneet terug te activeren moet de STOP drukknop gereset worden.

Met deze instelling (SW1 = ON) is de FC ingang (klem 3-4) niet actief.

OMKEERBAAR SYSTEEM (SW1 = OFF)

Het is nodig om de VOORKNIPPER functie op de besturing van de motorreductor in te schakelen.

Bij voeding van de besturing AS05780, de elektromagneet blijft niet actief waardoor het systeem omkeerbaar blijft. De activering van de elektromagneet met blokkering van de motorreductor en het onomkeerbare systeem, dit gebeurt alleen als gevolg bij aanwezigheid van het knipperlichtsignaal van de besturing van de motorreductor.

De elektromagneet blijft actief zolang het knipperlicht signaal aanwezig is en deze gaat 1 seconde na het verdwijnen van het signaal uit. Op deze manier wordt de elektromagneet gedeactiveerd zowel als de poort in pauze is (openingsfase voltooid) en de poort in rust is (sluitingsfase voltooid).

De poort kan altijd geblokkeerd worden in open en/of gesloten positie door gebruik van een eindschakelaar aangesloten op de FC ingang.

Zorg ervoor dat de eindschakelaar actief moet zijn voor het einde van de beweging van de poort.

OPMERKING 1: De eindschakelaar aangesloten op de ingang van klem 3 en 4 is NIET de eindschakelaar voor het stoppen van de motor. Het is enkel een extra switch die geactiveerd moet worden voordat de eindschakelaar wordt geactiveerd waardoor de beweging van de poort stopt.

CE Conformiteitsverklaring

De fabrikant:

GI.BI.DI. S.r.l.

Via Abetone Brennero, 177/B,
46025 Poggio Rusco (MN) ITALY

verklaart dat de producten:

ELEKTRONISCHE BESTURING DSC100

conform zijn met de volgende CEE-richtlijnen:

- **Richtlijn LVD 2006/95/CE en daaropvolgende wijzigingen;**
- **Richtlijn EMC 2004/108/CE en daaropvolgende wijzigingen;**

en dat de volgende geharmoniseerde normen werden toegepast:

- **EN60335-1,**
- **EN61000-6-2, EN61000-6-3**

Datum 24/06/15

De Wettelijke Vertegenwoordiger
Michele Prandi



Dank u voor uw keuze voor Gi.Bi.Di.



LEES DEZE GEBRUIKSAANWIJZING ZEERAANDACHTIG ALVORENS DE INSTALLATIE AAN TE VATTEN.

WAARSCHUWING: Dit product werd gekeurd in Gi.Bi.Di. Er werd nauwlettend gecontroleerd of de kenmerken van het product perfect overeenkomen met de geldige richtlijnen. **GI.BI.DI. S.r.l. behoudt** zich het recht voor de technische gegevens te wijzigen zonder waarschuwing vooraf, als dat nodig is voor de evolutie van het product.

VERWERKING: Gi.Bi.Di. adviseert om de kunststof componenten te recycleren en de elektronische componenten af te voeren naar erkende inzamelpunten, om te voorkomen dat het milieu verontreinigd wordt door vervuilde stoffen.



GIBIDI

GI.BI.DI. S.r.l.

Via Abetone Brennero, 177/B
46025 Poggio Rusco (MN) - ITALY
Tel. +39.0386.52.20.11
Fax +39.0386.52.20.31
E-mail: info@gibidi.com

Numero Verde: 800.290156

www.gibidi.com

