

G:B:D:

a BANDINI INDUSTRIE company

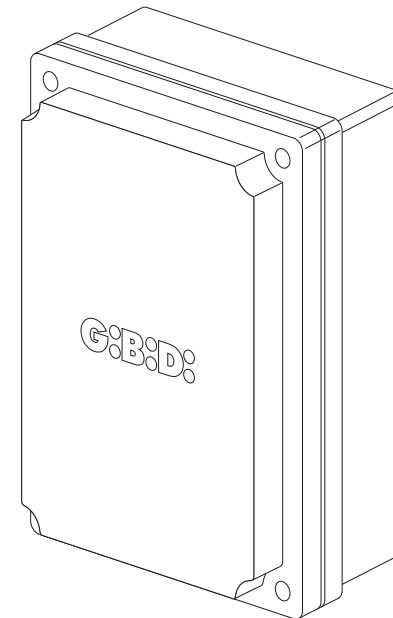

Cod. AIC4976 - 12/2008 - Rev. 01

:BA24



a BANDINI INDUSTRIE company

G:B:D:

BA24 - (AS05100)

Apparechiatura elettronica  
ISTRUZIONI PER L'INSTALLAZIONEElectronic control unit  
INSTRUCTIONS FOR INSTALLATIONS

**GI.BI.DI. S.r.l.**  
Via Abetone Brennero, 177/B  
46025 Poggio Rusco (MN) - ITALY  
Tel. +39.0386.52.20.11  
Fax +39.0386.52.20.31  
E-mail: comm@gibidi.com

Numero Verde: 800.290156

www.gibidi.com



- I**
- Questo prodotto è stato collaudato in Gi.Bi.Di. verificando la perfetta corrispondenza delle caratteristiche alle direttive vigenti.
  - La Gi.Bi.Di. S.r.l. si riserva la facoltà di modificare i dati tecnici senza avviso, in funzione dell'evoluzione del prodotto.

**LEGGERE ATTENTAMENTE QUESTO MANUALE PRIMA DI PROCEDERE ALL'INSTALLAZIONE.****UK**

- This product has been tested in Gi.Bi.Di. verifying the perfect correspondence of the characteristics to the current directive.
- Gi.Bi.Di. S.r.l. reserves the right to modify the technical data without prior notice depending on the product development.

**PLEASE READ CAREFULLY THIS MANUAL BEFORE PROCEEDING WITH THE INSTALLATION.****F**

- Ce produit a été essayé en Gi.Bi.Di. en vérifiant la correspondance parfaite des caractéristiques aux règles en vigueur.
- Gi.Bi.Di. S.r.l. se réserve la faculté de modifier les données techniques sans aucun préavis suivant l'évolution de ses produits.

**S'IL VOUS PLAÎT DE LIRE AVEC ATTENTION CETTE MANUAL AVANT DE PROCÉDER AVEC L'INSTALLATION.****E**

- Este producto ha sido probado en Gi.Bi.Di. averiguando la perfecta correspondencia de las características a las normas vigentes.
- La empresa Gi.Bi.Di. S.r.l. se reserva el derecho de modificar los datos técnicos sin previo aviso, en función de la evolución del producto.

**POR FAVOR LEER CON ATENCIÓN ESTE MANUAL ANTES DE PROCEDER CON LA INSTALACIÓN.****D**

- Dieses Produkt wurde in Gi.Bi.Di. geprüft um die perfekte Entsprechung der merkmale an die geltende vorschriften zu prüfen.
- Gi.Bi.Di. S.r.l. behält sich das recht vor, die technischen daten der produktentwicklung entsprechend ohne voranzeige abzuändern.

**BITTE LESEN SIE VORSICHTIG DIESEN MANUAL BEVOR MIT DER ANLAGE VORZUGEHEN.****P**

- Este produto foi testado em Gi.Bi.Di. verificando a correspondência perfeita das características ao normas vigentes.
- A Gi.Bi.Di. S.r.l. reserva-se o direito de modificar os dados técnicos sem pré-aviso em função de evolução do produto.

**LER COM ATENÇÃO ESTE MANUAL ANTES DE PROCEDER COM A INSTALAÇÃO.****NL**

- Dit product werd gekeurd in Gi.Bi.Di. Er werd nauwlettend gecontroleerd of de kenmerken van het product perfect overeenkomen met de geldige richtlijnen.
- Gi.Bi.Di. S.r.l. behoudt zich het recht voor de technische gegevens te wijzigen zonder waarschuwing vooraf, als dat nodig is voor de evolutie van het product.

**LEES DEZE GEBRUIKSAANWIJZING ZEER AANDACHTIG ALVORENS DE INSTALLATIE AAN TE VATTEN.****GR**

- Η εταιρία Gi.Bi.Di. S.r.l. έχει ελέγξει αυτό το προϊόν όσον αφορά την τέλεια προσαρμογή των χαρακτηριστικών του στην ισχύουσα νομοθεσία.
- Η εταιρία Gi.Bi.Di. S.r.l διατηρεί το δικαίωμα αλλαγής των τεχνικών προδιαγραφών χωρίς προειδοποίηση, όσον αφορά ανάπτυξη των προϊόντων της.

**LEES DEZE GEBRUIKSAANWIJZING ZEER AANDACHTIG ALVORENS DE INSTALLATIE AAN TE VATTEN.**

ISO 9001 Cert. N. 0079



1

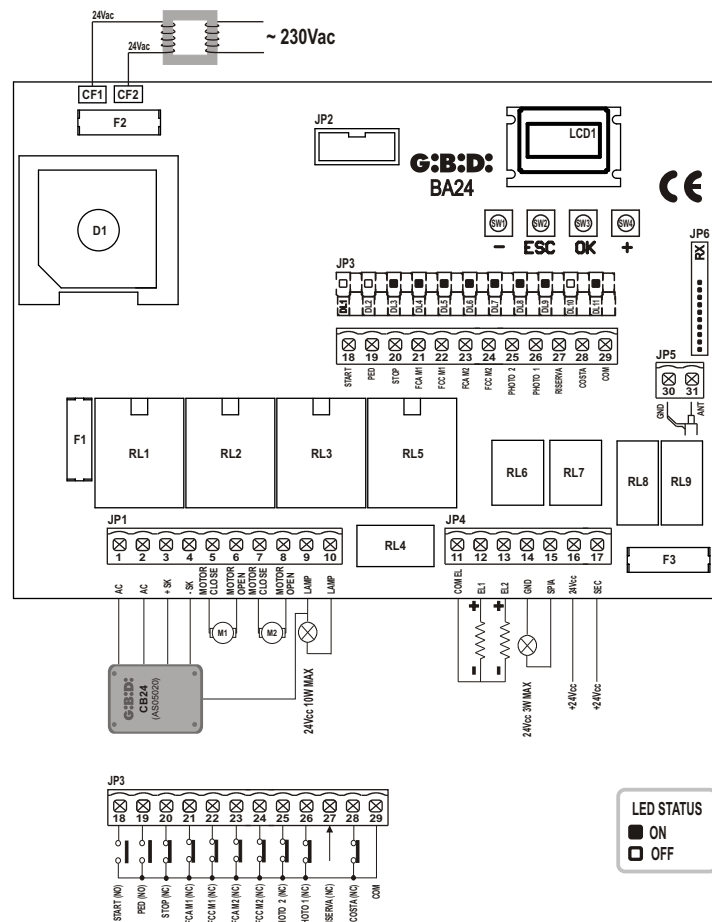

2

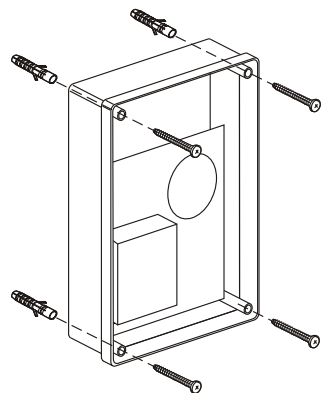

1

Apparecchiatura	<b>BA24 / AS05100</b>
Tipo	<b>Apparecchiatura elettronica per l'automazione di uno o due motori per cancelli a battente, cancelli scorrevoli, porte basculanti e barriere a 24Vdc</b>
Alimentazione	230Vac monofase 50/60 Hz
N° motori	1 o 2
Alimentazione motore	24 Vdc
Lampeggiante	24Vdc 10W max
Lampada spia	24Vdc 3W max
Alimentazione accessori	24Vdc 8W max comprensivi di alimentazione dispositivi di sicurezza
Alimentazione dispositivi di sicurezza	24Vdc 8W max comprensivi di alimentazione accessori
Ricevitore radio	Ad innesto
Temperatura di utilizzo	-20°C +60°C

#### CARATTERISTICHE TECNICHE / FUNZIONI

- Led rossi di segnalazione dei contatti n.c. Non è presente il led dei dispositivi di sicurezza. L'eventuale anomalia viene segnalata sul lcd con la scritta SAF
- Led verdi di segnalazione dei contatti n.a.
- Gestione di 2 elettroserrature.
- Abilitazione del test sicurezza effettuato prima del movimento di apertura e chiusura.
- Abilitazione del test della fotocellula 1 effettuato prima del movimento di apertura e chiusura.
- Abilitazione del circuito amperometrico effettuato prima del movimento di apertura e chiusura.
- Arresto ed inversione del moto per 2 s dopo l'intervento dei dispositivi di sicurezza. Al successivo impulso di Start il moto riparte nel senso di liberazione dell'ostacolo.
- ALIMENTAZIONE SEPARATA DEI DISPOSITIVI DI SICUREZZA. A questo morsetto vanno collegati i dispositivi di sicurezza che verranno sottoposti al test.

Programmazione digitale di tutte le funzioni.

- Tempo lavoro regolabile indipendentemente in apertura e chiusura per ogni singolo motore.
- Tempo di rallentamento regolabile indipendentemente in apertura e chiusura per ogni singolo motore nella fase finale del moto.
- Tempo sfasamento ante regolabile indipendentemente in apertura e chiusura.
- Tempo di lavoro pedonale regolabile.
- Tempo di pausa regolabile e differenziato per apertura completa o pedonale.
- Forza di spinta regolabile su 10 livelli per ogni motore.
- Rallentamenti selezionabili e regolabili indipendentemente su 10 livelli per ogni motore.
- Controllo dell'assorbimento (antischacciamento) regolabile su 100 livelli per ogni motore sia in fase di spinta che in fase di rallentamento.
- Modalità di abilitazione rallentamenti: con fine corsa singolo o doppio.
- 4 possibili logiche di funzionamento: passo passo, passo passo con stop, condominiale o automatico, uomo presente.
- Possibilità di scelta della configurazione dell'impianto tra battente, basculante/barriera e scorrevole, singoli o doppi.

#### NOTE

- Scelta del dispositivo di sicurezza COSTA con contatto N.C. o resistivo 8K2.
- Abilitazione antischiacciamento (inversione del moto per 2 secondi e blocco) o rilevamento amperometrico per fine corsa.
- Menu specifico per l'esclusione degli accessori non utilizzati (foto 1, foto 2 e dispositivi di sicurezza)
- Programmazione di: chiusura automatica, chiusura rapida, prelampeggio, colpo d'ariete, colpo finale in apertura e chiusura, luce di cortesia, tempi aggiuntivi a fine manovra, lampeggiatore fisso o intermittente, gestione dell'orologio esterno con 3 modalità differenti, numero cicli per manutenzione programmata, codice installatore e numero di cicli effettuati.
- Autoapprendimento tempi.

## INSTALLAZIONE

Utilizzare pressacavi adeguati ad assicurare la corretta connessione meccanica del cablaggio e tali da mantenere il grado di protezione IP55 della scatola (2).

## AVVERTENZE PER L'INSTALLAZIONE

- Prima di procedere con l'installazione bisogna predisporre a monte dell'impianto un interruttore magnetico termico o differenziale con portata massima 10A. L'interruttore deve garantire una separazione omipolare dei contatti, con distanza di apertura di almeno 3 mm.
- Per evitare possibili interferenze, differenziare e tenere sempre separati i cavi di potenza (sezione minima 2,5 mm<sup>2</sup>) dai cavi di segnale (sezione minima 0,5 mm<sup>2</sup>).
- Eseguire i collegamenti facendo riferimento alle tabelle seguenti e alla serigrafia allegata. Fare molta attenzione a collegare in serie tutti i dispositivi che vanno collegati allo stesso ingresso N.C. (normalmente chiuso) e in parallelo tutti i dispositivi che condividono lo stesso ingresso N.A. (normalmente aperto). Una errata installazione o un uso errato del prodotto può compromettere la sicurezza dell'impianto.
- Tutti i materiali presenti nell'imballo non devono essere lasciati alla portata dei bambini in quanto potenziali fonti di pericolo.
- Il costruttore declina ogni responsabilità ai fini del corretto funzionamento dell'automazione nel caso non vengano utilizzati i componenti e gli accessori di propria produzione e idonei per l'applicazione prevista.
- Al termine dell'installazione verificare sempre con attenzione il corretto funzionamento dell'impianto e dei dispositivi utilizzati.
- Questo manuale d'istruzioni si rivolge a persone abilitate all'installazione di "apparecchi sotto tensione" pertanto si richiede una buona conoscenza della tecnica, esercitata come professione e nel rispetto delle norme vigenti.
- La manutenzione deve essere eseguita da personale qualificato.
- Prima di eseguire qualsiasi operazione di pulizia o di manutenzione, scollegare l'apparecchiatura dalle reti di alimentazione elettrica.
- L'apparecchiatura qui descritta deve essere utilizzata solo all'uso per il quale è stata concepita. Verificare lo scopo dell'utilizzo finale e assicurarsi di prendere tutte le sicurezze necessarie.
- In caso di installazione su porte o ante dotate di porticina pedonale, assicurarsi che se quest'ultima rimane aperta sia impedito il funzionamento della centrale.
- L'utilizzo dei prodotti e la loro destinazione ad usi diversi da quelli previsti, non è stata sperimentata dal costruttore, pertanto i lavori eseguiti sono sotto la completa responsabilità dell'installatore.
- Segnalare l'automazione con targhe di avvertenza che devono essere visibili.
- Avvisare l'utente che bambini o animali non devono giocare o sostare nei pressi del cancello.
- Proteggere adeguatamente i punti di pericolo (per esempio mediante l'uso di una costa sensibile).
- La centrale non assicura da sola la sicurezza contro lo schiacciamento. Assicurarsi che i dispositivi di sicurezza collegati alla centrale siano adatti per lo scopo.

**AVVERTENZE PER L'UTENTE**

In caso di guasto o anomalie di funzionamento staccare l'alimentazione a monte dell'apparecchiatura e chiamare l'assistenza tecnica. Verificare periodicamente il funzionamento delle sicurezze. Le eventuali riparazioni devono essere eseguite da personale specializzato usando materiali originali e certificati.

Il prodotto non deve essere usato da bambini o persone con ridotte capacità fisiche, sensoriali o mentali, oppure mancanti di esperienza e conoscenza, a meno che non siano stati correttamente istruiti.

Non accedere alla scheda per regolazioni e/o manutenzioni.

**ATTENZIONE: IMPORTANTI ISTRUZIONI DI SICUREZZA.**

E' importante per la sicurezza delle persone seguire queste istruzioni.

Conservare il presente libretto di istruzioni.

**COLLEGAMENTI ELETTRICI: FASTON**

1	CF1 CF2	Collegamento secondario trasformatore 24 Vac
---	---------	--

**COLLEGAMENTI ELETTRICI: MORSETTIERE**

Morsetto	Posizione	Segnale	Descrizione	
JP1	1	AC	Collegamento scheda caricabatteria	
	2	AC	Collegamento scheda caricabatteria	
	3	+SK	Collegamento scheda caricabatteria	
	4	-SK	Collegamento scheda caricabatteria	
	5	M1	Motore 1	
	6	M1	Motore 1	
	7	M2	Motore 2	
	8	M2	Motore 2	
	9	LAMP	Uscita lampeggiatore 24V 10W max.	<b>Funzionamento:</b> lampeggio veloce in apertura, spento in pausa, lampeggio veloce in chiusura
	10	LAMP	Uscita lampeggiatore 24V 10W max.	

JP4	11	COM EL	Negativo elettroserrature (comune)
	12	EL1	Positivo +24 Vdc elettroserratura motore 1
	13	EL2	Positivo +24 Vdc elettroserratura motore 2
	14	GND	Negativo alimentazione accessori esterni (comune)
	15	SPIA	Uscita SPIA 24Vdc 3W max
	16	+ ACC	Alimentazione +24Vdc accessori esterni (fotocellule, radio, etc)
	17	SEC	Alimentazione +24Vdc dispositivi di sicurezza esterni

JP3	18	START	Ingresso START (N.A.)
	19	PED	Ingresso PEDONALE (N.A.) Dopo un intervento di emergenza (SAFETY o AMPEROMETRICA) con inversione del moto della seconda anta, il comando pedonale attiverà entrambe le ante per evitare accavallamenti delle stesse.

JP3	20	STOP	Ingresso STOP (N.C.). Se non utilizzato ponticellare con morsetto n° 29.	
	21	FCAM1	Ingresso fine corsa apre motore 1 (N.C.). Se non utilizzato escludere in fase di programmazione.	
	22	FCCM1	Ingresso fine corsa chiude motore 1 (N.C.). Se non utilizzato escludere in fase di programmazione.	
	23	FCAM2	Ingresso fine corsa apre motore 2 (N.C.). Se non utilizzato escludere in fase di programmazione.	
	24	FCCM2	Ingresso fine corsa chiude motore 2 (N.C.). Se non utilizzato escludere in fase di programmazione.	
	25	PHOTO 2	Ingresso FOTOCELLULA 2 (N.C.). Se non utilizzato escludere in fase di programmazione.  <b>Funzionamento:</b> Ingresso attivo sia in apertura che in chiusura. Se intercettata blocca immediatamente il moto e lo tiene bloccato fino a quando non viene liberata. Al rilascio il moto riparte sempre in apertura. Se intercettata con cancello chiuso, in seguito ad un comando di Start non permette l'apertura del cancello. Verrà segnalato con 5 lampeggi veloci dopo di che si accenderà la SPIA, ad indicare che la porta non è in riposo e al rilascio partirà in apertura senza bisogno di ulteriori comandi. Se intercettata in pausa ricarica il tempo di pausa.	
	26	PHOTO 1	Ingresso FOTOCELLULA 1 (N.C.). Se non utilizzato escludere in fase di programmazione.  <b>Funzionamento:</b> Ingresso attivo solo durante la fase di chiusura. Ferma il moto e inverte aprendo completamente. Con cancello chiuso è ininfluente. Se intercettata in pausa ricarica il tempo di pausa.	
	27	RISERVA	Ingresso multifunzione.	Orologio esterno: VEDI PROGRAMMAZIONE C16-C17-C18
	28	COSTA	Ingresso DISPOSITIVI DI SICUREZZA (vedi menu C9) Se non utilizzato escludere in fase di programmazione .  <b>Funzionamento:</b> Ingresso attivo sia in apertura che in chiusura. Ferma il moto e inverte la marcia per 2 s. Il cancello rimarrà bloccato fino al successivo impulso di Start, che lo farà ripartire nel senso di liberazione dell'ostacolo. Quando attivo in riposo, dopo un comando di start o pedonale la porta non si muove e 3 lampeggi lunghi (2 sec.) indicheranno l'anomalia. Se attivo in pausa, al termine del tempo di pausa, la porta non si chiuderà automaticamente (se previsto) e 3 lampeggi lunghi (2 sec.) indicheranno l'anomalia.  <b>L'ATTIVAZIONE DELLA COSTA VIENE SEGNALATO SUL LCD CON LA SCRITTA SAF.</b>	
29	COM	Comune Ingressi-Uscite		
JP5	30	GND	Ingresso CALZA ANTENNA	
	31	ANT	Ingresso SEGNALE ANTENNA	

I

## FUSIBILI DI PROTEZIONE

Posizione	Valore	Tipo	Descrizione
F1	10 A	/	Protezione motori e accessori con alimentazione da circuito caricabatteria.
F2	10 A	/	Protezione scheda, motori e dispositivi di sicurezza.
F3	500 mA	RAPIDO	Protezione accessori.

## PROCEDURA DI PROGRAMMAZIONE E CONFIGURAZIONE IMPIANTO

Tramite il display è possibile accedere alle regolazioni dell'impianto. Sono presenti 5 menu differenti contrassegnati dalle lettere A, C, F, H e E.

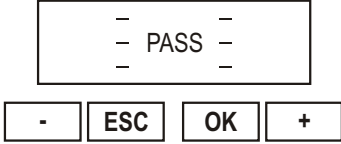
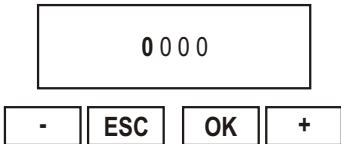
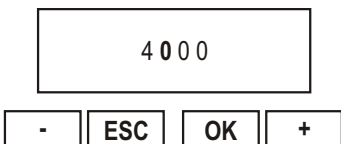
	<p><b>1</b></p> <p>Per accedere alla programmazione:</p> <ul style="list-style-type: none"> <li>- partire dalla condizione del display come riportato in figura;</li> <li>- premere contemporaneamente i tasti ESC e OK per 3 secondi (si spegnerà contemporaneamente la scritta Gbd).</li> </ul>
	<p><b>2</b></p> <p>Compare sul display la scritta P A S S.</p> <p>Schiacciando il tasto OK si passa al punto 3.</p> <p>Schiacciando il tasto ESC si esce e si torna al punto 1.</p>
	<p><b>3</b></p> <p>Compaiono sul display 4 cifre ( 0 0 0 0 ) di cui la prima lampeggiante.</p> <p>Con i tasti + o - l'utilizzatore seleziona la prima cifra del codice installatore.</p> <p>Una volta arrivato alla cifra voluta conferma con il tasto OK e passa al punto 4.</p>
	<p><b>4</b></p> <p>Lampeggia la seconda cifra.</p> <p>Con i tasti + o - l'utilizzatore seleziona la seconda cifra del codice installatore.</p> <p>Una volta arrivato alla cifra voluta conferma con il tasto OK e passa al punto 5.</p>



<div style="border: 1px solid black; width: 200px; height: 40px; margin: 0 auto; text-align: center; line-height: 40px;">4 6 0 0</div> <div style="display: flex; justify-content: center; gap: 10px; margin-top: 10px;"> <span style="border: 1px solid black; padding: 2px 5px;">-</span> <span style="border: 1px solid black; padding: 2px 5px;">ESC</span> <span style="border: 1px solid black; padding: 2px 5px;">OK</span> <span style="border: 1px solid black; padding: 2px 5px;">+</span> </div>	<p style="text-align: center;"><b>5</b></p> <p>Lampeggia la terza cifra.</p> <p>Con i tasti + o - l'utilizzatore seleziona la terza cifra del codice installatore.</p> <p>Una volta arrivato alla cifra voluta conferma con il tasto OK e passa al punto 6.</p>
<div style="border: 1px solid black; width: 200px; height: 40px; margin: 0 auto; text-align: center; line-height: 40px;">4 6 8 0</div> <div style="display: flex; justify-content: center; gap: 10px; margin-top: 10px;"> <span style="border: 1px solid black; padding: 2px 5px;">-</span> <span style="border: 1px solid black; padding: 2px 5px;">ESC</span> <span style="border: 1px solid black; padding: 2px 5px;">OK</span> <span style="border: 1px solid black; padding: 2px 5px;">+</span> </div>	<p style="text-align: center;"><b>6</b></p> <p>Lampeggia l'ultima cifra.</p> <p>Con i tasti + o - l'utilizzatore seleziona la quarta cifra del codice installatore.</p> <p>Una volta arrivato alla cifra voluta conferma con il tasto OK e passa al punto 7.</p>
<div style="border: 1px solid black; width: 200px; height: 40px; margin: 0 auto; text-align: center; line-height: 40px;">4 6 8 3</div> <div style="display: flex; justify-content: center; gap: 10px; margin-top: 10px;"> <span style="border: 1px solid black; padding: 2px 5px;">-</span> <span style="border: 1px solid black; padding: 2px 5px;">ESC</span> <span style="border: 1px solid black; padding: 2px 5px;">OK</span> <span style="border: 1px solid black; padding: 2px 5px;">+</span> </div>	<p style="text-align: center;"><b>7</b></p> <p>A questo punto il codice installatore è completo: se è corretto si passa al punto 8.</p> <p>Se il codice installatore non è corretto si ritorna al punto 2.</p>

<p><b>MENÙ A</b></p> <div style="border: 1px solid black; width: 200px; height: 40px; margin: 0 auto; text-align: center; line-height: 40px;">A C F H E</div> <div style="display: flex; justify-content: center; gap: 10px; margin-top: 10px;"> <span style="border: 1px solid black; padding: 2px 5px;">-</span> <span style="border: 1px solid black; padding: 2px 5px;">ESC</span> <span style="border: 1px solid black; padding: 2px 5px;">OK</span> <span style="border: 1px solid black; padding: 2px 5px;">+</span> </div>	<p style="text-align: center;"><b>8</b></p> <p>Compaiono sul display i 5 menu principali (lettere A C F H E) con la lettera A che lampeggia.</p> <p>Con i tasti + o - si selezionano gli altri menu facendo lampeggiare la relativa lettera.</p> <p>Con il tasto OK si entra nel menu selezionato (nell'esempio A).</p>
<div style="border: 1px solid black; width: 200px; height: 40px; margin: 0 auto; text-align: center; line-height: 40px;">A 5    Y</div> <div style="display: flex; justify-content: center; gap: 10px; margin-top: 10px;"> <span style="border: 1px solid black; padding: 2px 5px;">-</span> <span style="border: 1px solid black; padding: 2px 5px;">ESC</span> <span style="border: 1px solid black; padding: 2px 5px;">OK</span> <span style="border: 1px solid black; padding: 2px 5px;">+</span> </div>	<p style="text-align: center;"><b>9</b></p> <p>Con i tasti + o - si selezionano i vari sottomenu (A1, A2, A3, A4, ...)</p> <p>Con il tasto OK si conferma il menu selezionato, e compare una "Y" di fianco al nome del menu per indicare l'abilitazione.</p>

## I

<div style="border: 1px solid black; width: 200px; height: 50px; margin: 0 auto; text-align: center; line-height: 50px;">A 6</div> <div style="display: flex; justify-content: center; gap: 10px; margin-top: 10px;"> <div style="border: 1px solid black; padding: 2px 10px;">-</div> <div style="border: 1px solid black; padding: 2px 10px;">ESC</div> <div style="border: 1px solid black; padding: 2px 10px;">OK</div> <div style="border: 1px solid black; padding: 2px 10px;">+</div> </div>	<p><b>10</b></p> <p>A questo punto con i tasti + e – si visualizzano gli altri sottomenù del menu A e si segue la stessa procedura vista prima.</p> <p>Con il tasto ESC si torna al livello superiore (menu A, C, F, HE).</p>
---	---

<p><b>MENÙ C</b></p> <div style="border: 1px solid black; width: 200px; height: 50px; margin: 0 auto; text-align: center; line-height: 50px;">A C F H E</div> <div style="display: flex; justify-content: center; gap: 10px; margin-top: 10px;"> <div style="border: 1px solid black; padding: 2px 10px;">-</div> <div style="border: 1px solid black; padding: 2px 10px;">ESC</div> <div style="border: 1px solid black; padding: 2px 10px;">OK</div> <div style="border: 1px solid black; padding: 2px 10px;">+</div> </div>	<p><b>11</b></p> <p>Quando compaiono sul display i 5 menu principali (lettere A C F H E) con la lettera C che lampeggia;</p> <p>Con il tasto OK si entra nel menu selezionato (nell'esempio C).</p>
--	---

<div style="border: 1px solid black; width: 200px; height: 50px; margin: 0 auto; text-align: center; line-height: 50px;">C 1      Y</div> <div style="display: flex; justify-content: center; gap: 10px; margin-top: 10px;"> <div style="border: 1px solid black; padding: 2px 10px;">-</div> <div style="border: 1px solid black; padding: 2px 10px;">ESC</div> <div style="border: 1px solid black; padding: 2px 10px;">OK</div> <div style="border: 1px solid black; padding: 2px 10px;">+</div> </div>	<p><b>12</b></p> <p>Con i tasti + o – si selezionano i vari sottomenu (C1, C2, C3, C4)</p> <p>Il pulsante OK premuto in sequenza consentirà:</p> <ul style="list-style-type: none"> <li>di abilitare l'ingresso (apparirà la Y di fianco a C1)</li> <li>di disattivare l'ingresso (apparirà la N di fianco a C1)</li> </ul>
--	---

<p><b>MENÙ H</b></p> <div style="border: 1px solid black; width: 200px; height: 50px; margin: 0 auto; text-align: center; line-height: 50px;">A C F H E</div> <div style="display: flex; justify-content: center; gap: 10px; margin-top: 10px;"> <div style="border: 1px solid black; padding: 2px 10px;">-</div> <div style="border: 1px solid black; padding: 2px 10px;">ESC</div> <div style="border: 1px solid black; padding: 2px 10px;">OK</div> <div style="border: 1px solid black; padding: 2px 10px;">+</div> </div>	<p><b>13</b></p> <p>Entriamo nel sottomenu H1 per vedere l'impostazione di un valore numerico.</p> <p>Con i tasti + e - si seleziona il menu H che inizia a lampeggiare.</p> <p>Con il tasto OK si entra nel menu.</p>
--	--

<div style="border: 1px solid black; width: 200px; height: 50px; margin: 0 auto; text-align: center; line-height: 50px;">H 1</div> <div style="display: flex; justify-content: center; gap: 10px; margin-top: 10px;"> <div style="border: 1px solid black; padding: 2px 10px;">-</div> <div style="border: 1px solid black; padding: 2px 10px;">ESC</div> <div style="border: 1px solid black; padding: 2px 10px;">OK</div> <div style="border: 1px solid black; padding: 2px 10px;">+</div> </div>	<p><b>14</b></p> <p>Con i tasti + o – si selezionano i vari sottomenu (H1, H2, H3, H4)</p> <p>Con il tasto OK si entra nel sottomenu selezionato.</p>
---	---





<div style="border: 1px solid black; width: 150px; height: 40px; margin: 0 auto; text-align: center; padding: 5px;">0 1 0 0</div> <div style="display: flex; justify-content: center; gap: 10px; margin-top: 10px;"><div style="border: 1px solid black; padding: 2px 5px;">-</div><div style="border: 1px solid black; padding: 2px 5px;">ESC</div><div style="border: 1px solid black; padding: 2px 5px;">OK</div><div style="border: 1px solid black; padding: 2px 5px;">+</div></div>	<p><b>15</b></p> <p>Compare il valore memorizzato con la prima cifra che lampeggia.</p> <p>Con i tasti + e – si modifica il valore di tale cifra.</p> <p>Con il tasto OK si conferma e si passa al punto 16.</p>
<div style="border: 1px solid black; width: 150px; height: 40px; margin: 0 auto; text-align: center; padding: 5px;">0 1 0 0</div> <div style="display: flex; justify-content: center; gap: 10px; margin-top: 10px;"><div style="border: 1px solid black; padding: 2px 5px;">-</div><div style="border: 1px solid black; padding: 2px 5px;">ESC</div><div style="border: 1px solid black; padding: 2px 5px;">OK</div><div style="border: 1px solid black; padding: 2px 5px;">+</div></div>	<p><b>16</b></p> <p>Lampeggia la seconda cifra.</p> <p>Con i tasti + e – si modifica il valore di tale cifra.</p> <p>Con il tasto OK si conferma e si passa al punto 17.</p>
<div style="border: 1px solid black; width: 150px; height: 40px; margin: 0 auto; text-align: center; padding: 5px;">0 1 0 0</div> <div style="display: flex; justify-content: center; gap: 10px; margin-top: 10px;"><div style="border: 1px solid black; padding: 2px 5px;">-</div><div style="border: 1px solid black; padding: 2px 5px;">ESC</div><div style="border: 1px solid black; padding: 2px 5px;">OK</div><div style="border: 1px solid black; padding: 2px 5px;">+</div></div>	<p><b>17</b></p> <p>Lampeggia la terza cifra.</p> <p>Con i tasti + e – si modifica il valore di tale cifra.</p> <p>Con il tasto OK si conferma e si passa al punto 18.</p>
<div style="border: 1px solid black; width: 150px; height: 40px; margin: 0 auto; text-align: center; padding: 5px;">0 1 5 0</div> <div style="display: flex; justify-content: center; gap: 10px; margin-top: 10px;"><div style="border: 1px solid black; padding: 2px 5px;">-</div><div style="border: 1px solid black; padding: 2px 5px;">ESC</div><div style="border: 1px solid black; padding: 2px 5px;">OK</div><div style="border: 1px solid black; padding: 2px 5px;">+</div></div>	<p><b>18</b></p> <p>Lampeggia la quarta cifra.</p> <p>Con i tasti + e – si modifica il valore di tale cifra.</p> <p>Con il tasto OK si conferma e si passa al punto 19.</p>
<div style="border: 1px solid black; width: 150px; height: 40px; margin: 0 auto; text-align: center; padding: 5px;">H 1</div> <div style="display: flex; justify-content: center; gap: 10px; margin-top: 10px;"><div style="border: 1px solid black; padding: 2px 5px;">-</div><div style="border: 1px solid black; padding: 2px 5px;">ESC</div><div style="border: 1px solid black; padding: 2px 5px;">OK</div><div style="border: 1px solid black; padding: 2px 5px;">+</div></div>	<p><b>19</b></p> <p>Ricompare l'indicazione del menu H1.</p> <p>Ora con il tasto ESC si torna al livello superiore.</p>

MENÙ E	20
<div style="border: 1px solid black; padding: 10px; text-align: center; margin-bottom: 10px;">ACFHE</div> <div style="display: flex; justify-content: center; gap: 10px;"> <div style="border: 1px solid black; padding: 2px 5px;">-</div> <div style="border: 1px solid black; padding: 2px 5px;">ESC</div> <div style="border: 1px solid black; padding: 2px 5px;">OK</div> <div style="border: 1px solid black; padding: 2px 5px;">+</div> </div>	<p>Entriamo nel sottomenu E per vedere l'impostazione di ATTIVAZIONE/DISATTIVAZIONE</p> <p>Con il tasto OK si entra nel menu.</p>
<div style="border: 1px solid black; padding: 10px; text-align: center; margin-bottom: 10px;">E 1 Y</div> <div style="display: flex; justify-content: center; gap: 10px;"> <div style="border: 1px solid black; padding: 2px 5px;">-</div> <div style="border: 1px solid black; padding: 2px 5px;">ESC</div> <div style="border: 1px solid black; padding: 2px 5px;">OK</div> <div style="border: 1px solid black; padding: 2px 5px;">+</div> </div>	<p><b>21</b></p> <p>E1 = FOTOCELLULA 1</p> <p>Il pulsante OK premuto in sequenza consentirà:  di abilitare l'ingresso (apparirà la Y di fianco a E1)  di disattivare l'ingresso (apparirà la N di fianco a E1)</p> <p>Con i tasti + e – si accede al menu successivo o precedente.  Con il tasto ESC si esce dal menu tornando a visualizzare ACFHE</p>
<div style="border: 1px solid black; padding: 10px; text-align: center; margin-bottom: 10px;">E 2 Y</div> <div style="display: flex; justify-content: center; gap: 10px;"> <div style="border: 1px solid black; padding: 2px 5px;">-</div> <div style="border: 1px solid black; padding: 2px 5px;">ESC</div> <div style="border: 1px solid black; padding: 2px 5px;">OK</div> <div style="border: 1px solid black; padding: 2px 5px;">+</div> </div>	<p><b>22</b></p> <p>E2 = FOTOCELLULA 2</p> <p>Il pulsante OK premuto in sequenza consentirà:  di abilitare l'ingresso (apparirà la Y di fianco a E2)  di disattivare l'ingresso (apparirà la N di fianco a E2)</p> <p>Con i tasti + e – si accede al menu successivo o precedente.  Con il tasto ESC si esce dal menu tornando a visualizzare ACFHE</p>
<div style="border: 1px solid black; padding: 10px; text-align: center; margin-bottom: 10px;">E 3 Y</div> <div style="display: flex; justify-content: center; gap: 10px;"> <div style="border: 1px solid black; padding: 2px 5px;">-</div> <div style="border: 1px solid black; padding: 2px 5px;">ESC</div> <div style="border: 1px solid black; padding: 2px 5px;">OK</div> <div style="border: 1px solid black; padding: 2px 5px;">+</div> </div>	<p><b>23</b></p> <p>E3 = SAFETY DEVICE (COSTA)</p> <p>Il pulsante OK premuto in sequenza consentirà:  di abilitare l'ingresso (apparirà la Y di fianco a E3)  di disattivare l'ingresso (apparirà la N di fianco a E3)</p> <p>Con i tasti + e – si accede al menu successivo o precedente.  Con il tasto ESC si esce dal menu tornando a visualizzare ACFHE</p>
<div style="border: 1px solid black; padding: 10px; text-align: center; margin-bottom: 10px;">ACFHE</div> <div style="display: flex; justify-content: center; gap: 10px;"> <div style="border: 1px solid black; padding: 2px 5px;">-</div> <div style="border: 1px solid black; padding: 2px 5px;">ESC</div> <div style="border: 1px solid black; padding: 2px 5px;">OK</div> <div style="border: 1px solid black; padding: 2px 5px;">+</div> </div>	<p><b>24</b></p> <p>Schiacciando il tasto ESC si memorizzano le impostazioni fatte e si esce dalla fase di programmazione entrando nel funzionamento normale.</p>



<div style="border: 1px solid black; padding: 5px; width: fit-content; margin: 0 auto;">       -            -        -    Gbd    -        -            -     </div> <div style="display: flex; justify-content: space-around; margin-top: 10px;"> <span style="border: 1px solid black; padding: 2px 10px;">-</span> <span style="border: 1px solid black; padding: 2px 10px;">ESC</span> <span style="border: 1px solid black; padding: 2px 10px;">OK</span> <span style="border: 1px solid black; padding: 2px 10px;">+</span> </div>	<p><b>25</b></p> <p>Ricompaiono i simboli visti all'inizio.</p> <p>In questo caso i tasti +, - e OK assumono il significato di:</p> <p>+    »    START        -    »    PEDONALE        OK  »    STOP</p>
---	---

## MENU A: SELEZIONE CONFIGURAZIONI DI IMPIANTO E LOGICHE DI FUNZIONAMENTO

**PULSANTE +:** accede al menu successivo A1-A2-A3-...

**PULSANTE -:** accede al menu precedente A3-A2-A1...

**PULSANTE ESC:** esce dal menu

**PULSANTE OK:** attiva Y (yes). Attiva la funzione e disattiva automaticamente la funzione complementare (esempio; l'attivazione di A4 = 1 motore disattiva automaticamente A5 = 2 motori)

Menu	Funzione	Stato	Descrizione
A2	BATTENTE / BASCULANTE / BARRIERA	Y	Configura l'impianto per porta battente, basculante o barriera. L'attivazione di questo menu disattiva automaticamente A3.
A3	SCORREVOLE	Y	Configura l'impianto per cancello scorrevole Con questa configurazione saranno automaticamente: <ul style="list-style-type: none"> <li>• esclusi gli sfasamenti in apertura e chiusura</li> <li>• escluso il colpo d'ariete</li> <li>• escluso il colpo finale in apertura e chiusura di 2 sec.</li> <li>• escluso il tempo T3</li> </ul> NOTA BENE: i finecorsa NON vengono abilitati automaticamente, scegliere con il menu C5 la configurazione desiderata. L'attivazione di questo menu disattiva automaticamente A2.
A4	CONFIGURAZIONE A 1 MOTORE	Y	Configura l'impianto per 1 motore.  In questa modalità le uscite dell' elettroserratura 2 sono utilizzabili come luce di cortesia 24V max 10W temporizzata 3 minuti.  L'attivazione di questo menu disattiva automaticamente A5.
A5	CONFIGURAZIONE A 2 MOTORI	Y	Configura l'impianto per 2 motori.  L'attivazione di questo menu disattiva automaticamente A4.

## I

A6	LOGICA PASSO-PASSO CON STOP	E	<p>Abilita la Logica PASSO-PASSO CON STOP</p> <p><b>Funzionamento:</b>          Start → apre          Start successivo → stop          Start successivo → chiude          Start successivo → apre</p> <p>Se è attivata la chiusura automatica (menu C1) e la fase apre è arrivata a fine ciclo, trascorso il tempo di pausa (menu H9) la centrale chiude automaticamente. Se la porta è aperta un comando di Start manda in chiusura.</p> <p>Il Pedonale è ininfluente in apertura. Sarà attivo in pausa se è disabilitata la chiusura automatica pedonale. In chiusura fa aprire entrambe le ante, solo se C14 è disattivato.</p> <p>L'attivazione di questo menu disattiva automaticamente A7-A8-A9.</p>
A7	LOGICA PASSO-PASSO	Y	<p>Abilita la Logica PASSO-PASSO</p> <p><b>Funzionamento:</b>          Start → apre          Start successivo → chiude          Start successivo → apre</p> <p>Se è attivata la chiusura automatica (menu C1) e la fase apre è arrivata a fine ciclo, trascorso il tempo di pausa (menu H9) la centrale chiude automaticamente. Se la porta è aperta un comando di Start manda in chiusura.</p> <p>Il Pedonale è ininfluente in apertura. Sarà attivo in pausa se è disabilitata la chiusura automatica pedonale. In chiusura fa aprire entrambe le ante, solo se C14 è disattivato.</p> <p>L'attivazione di questo menu disattiva automaticamente A6-A8-A9.</p>
A8	LOGICA AUTOMATICA / CONDOMINIALE	Y	<p>Abilita la Logica AUTOMATICA/CONDOMINIALE</p> <p><b>Funzionamento:</b>          Start → apre          Successivi comandi di Start → ininfluenti se la centrale sta aprendo oppure ricaricano il tempo pausa (se il cancello è in pausa) e la chiusura automatica è attiva.</p> <p>Trascorso il tempo di pausa:          se la chiusura automatica è attivata la centrale chiude automaticamente.          se la chiusura automatica non è attiva, un comando di Start o Pedonale (se l'apertura era pedonale) manda in chiusura.</p> <p>Il Pedonale è ininfluente in apertura. Sarà attivo in pausa se è disabilitata la chiusura automatica pedonale. In chiusura fa aprire entrambe le ante, solo se C14 è disattivato.</p> <p>L'attivazione di questo menu disattiva automaticamente A6-A7-A9.</p>

A9	LOGICA UOMO PRESENTE	Y	<p>Abilita la Logica UOMO PRESENTE</p> <p><b>Funzionamento:</b>          Start → apre solo se viene mantenuto chiuso l'ingresso Start.          Pedonale → chiude solo se viene mantenuto chiuso l'ingresso pedonale.</p> <p>In modalità Uomo Presente i pulsanti presenti sulla centrale assumono il seguente significato:          Tasto + → apre          Tasto - → chiude</p> <p>Il movimento di apertura e chiusura a uomo presente si interrompe sempre sul primo fine corsa incontrato. Non sono mai attivi i rallentamenti.          Le sole regolazioni possibili sono:          SFASAMENTO IN APERTURA – SFASAMENTO IN CHIUSURA – FORZA MOTORE 1 E 2 – LIVELLO AMPEROMETRICA MOTORE 1 E 2.          Se i pulsanti restano continuamente premuti il lampeggiatore resta attivo anche se i motori si sono fermati sui finecorsa.          Funzionano sempre 2 motori.          L'attivazione di questo menu disattiva automaticamente A6-A7-A8.</p>
----	----------------------	---	---

### MENU C: SELEZIONE FUNZIONI

**PULSANTE +:** accede al menu successivo C1-C2-C3...

**PULSANTE -:** accede al menu precedente C3-C2-C1...

**PULSANTE ESC:** esce dal menu

**PULSANTE OK:** attiva (Y) / disattiva (N) la funzione

Menu	Funzione	Stato	Descrizione
C1	CHIUSURA AUTOMATICA	YT	Abilitata la chiusura automatica totale H9. Abilitata la chiusura automatica pedonale H11. Pulsante pedonale in pausa ininfluente.
		YS	Abilitata solo la chiusura automatica totale H9. Se attiva l'apertura pedonale il pulsante pedonale determinerà la chiusura.
		YP	Abilitata solo la chiusura automatica PEDONALE H11. Pulsante pedonale in pausa ininfluente.
		N	Disabilita la chiusura automatica. Se attiva l'apertura pedonale il pulsante pedonale determinerà la chiusura. Se attiva l'apertura totale, lo start determinerà la chiusura e il pulsante pedonale sarà ininfluente.
C2	CHIUSURA RAPIDA	Y	Abilita la funzione chiusura rapida.  <b>Funzionamento:</b> Attiva solo su fotocellula 1. Riduce il tempo pausa a 3 s in seguito all'intercettazione e alla successiva liberazione delle fotocellule.
		N	Disabilita la funzione chiusura rapida

## I

C3	PRELAMPEGGIO	Y	Abilita il prelampeggio di 3 s prima della partenza dei motori
		N	Disabilita il prelampeggio. Il lampeggiante e i motori partiranno nello stesso istante.
C4	TEST DISPOSITIVI DI SICUREZZA	Y	<p>Abilita il test dei dispositivi di sicurezza. Vedi anche menu C20 Quando il dispositivo è attivato (costa intercettata), sul lcd appare la scritta SAF.</p> <p><b>Funzionamento:</b> FASE 1: al comando di Start o Pedonale viene testato il circuito amperometrico. Se viene rilevata una anomalia verrà segnalata con 4 lampeggi lenti (2 s) del lampeggiatore. FASE 2: se abilitata la costa con contatto N.C. , al comando di Start o Pedonale viene tolta alimentazione ai dispositivi di sicurezza per 0,5 s e poi ridata: se gli ingressi dei dispositivi di sicurezza si aprono e subito dopo tornano NC partono i motori, altrimenti verrà segnalata una anomalia mediante 3 lampeggi lunghi (2 s) del lampeggiatore. FASE 3: se abilitata la costa 8K2, al comando di Start o Pedonale viene testato l'ingresso COSTA (valore 8K2). Se il valore non è corretto, l'anomalia verrà segnalata mediante 2 lampeggi lunghi (2 s) del lampeggiatore.</p> <p>ATTENZIONE: La segnalazione della anomalia riscontrata sarà soltanto una (la prima rilevata) anche in presenza di più anomalie.</p>
		N	Disabilita il test dei dispositivi di sicurezza.
C5	FINE CORSA	E1	Abilita la lettura del singolo fine corsa. Vedere paragrafo "UTILIZZO DEI FINECORSA"
		E2	Abilita la lettura del doppio fine corsa. Vedere paragrafo "UTILIZZO DEI FINECORSA"
		N	Disabilita la lettura dei finecorsa.
C6	RALLENTAMENTI	Y	Abilita la funzione rallentamento.
		N	Disabilita la funzione rallentamento.
C7	COLPO D'ARIETE	Y1	Abilita la funzione colpo d'ariete per favorire lo sgancio dell'elettroserratura.
		Y2	Abilita la funzione colpo d'ariete sia in apertura per favorire lo sgancio dell'elettroserratura.
		N	Disabilita la funzione rallentamento.



C8	COLPO FINALE IN APERTURA E CHIUSURA	Y	<p>Abilita il colpo finale in apertura e in chiusura.</p> <p><b>Funzionamento:</b>          Alla fine del tempo apertura e chiusura senza rallentamenti viene dato un impulso di 2 s con la stessa potenza impostata nei menu F1 e F5.          Con rallentamenti attivi viene dato alla fine del periodo di rallentamento. Il colpo finale è controllato dal livello amperometrico regolato nei menu F3 e F7.          Il colpo finale non è controllato dalle sicurezze (costa/antischiacciamento). Non attivo con configurazione scorrevole.</p>
		N	Disabilita la funzione del colpo finale in apertura e chiusura.
C9	COSTA	8K2	Abilita la costa provvista di resistenza in serie da 8K2.
		NC	Abilita la costa provvista di contatto n.c. (normalmente chiuso).
C10	ANTISCHIACCIAMENTO / AMPEROMETRICA DI FINE CORSA	Y1	<p>ABILITATO ANTISCHIACCIAMENTO (amperometrica inverte il moto).          N.B. ABILITARE L'ANTISCHIACCIAMENTO SOLO SE SONO ATTIVI ANCHE I FINE CORSA.</p>
		Y2	ABILITATO AMPEROMETRICA DI FINE CORSA (amperometrica blocca il moto).
		N	Antischiacciamento/amperometrica di fine corsa non abilitati
C11	LUCE DI CORTESIA CON 2 MOTORI	Y	<p>Attiva la luce di cortesia 24V max 10W in presenza di 2 motori.</p> <p><b>Funzionamento:</b>          Attiva su uscita elettroserratura 2 per 3 minuti dopo la fine del movimento dei motori.</p>
		N	Luce di cortesia non abilitata.
C13	TEMPO AGGIUNTIVO T3	YS	Imposta T3 uguale al tempo impostato per il rallentamento con la stessa impostazione dei menu F2 e F6.
		YF	Imposta T3 uguale al tempo impostato per il rallentamento con la stessa impostazione dei menu F1 e F5.
		N	T3 escluso.
C14	INVERSIONE da PEDONALE	Y	Durante la chiusura PEDONALE, il comando di FOTO1-FOTO2-PEDONALE farà riaprire solo il pedonale. Lo START determinerà l'apertura totale.
		N	Durante la chiusura PEDONALE, il comando di FOTO1 - FOTO2 - PEDONALE - START determinerà l'apertura totale.
C15	LAMPEGGIATORE	Y	Uscita lampeggiatore lampeggiante (lampeggio lento in apertura e veloce in chiusura)
		N	Uscita fissa per lampeggiatore.

## I

C16	OROLOGIO ESTERNO CONSENTITA LA CHIUSURA	Y	<p>Abilita l'ingresso RISERVA per il collegamento di un orologio esterno.</p> <p><b>Funzionamento:</b> Quando l'orologio chiuderà il contatto sull'ingresso RISERVA, in seguito ad un comando di START la porta aprirà ma non chiuderà automaticamente. All'apertura del contatto sull'ingresso RISERVA la porta chiuderà automaticamente dopo il tempo di pausa. Quando la porta è aperta sarà possibile attivarne la chiusura con il comando Start se è attivo il menu PASSO-PASSO o PASSO-PASSO con STOP.</p> <p>ATTENZIONE: ricordarsi di predisporre la chiusura automatica. L'attivazione di questo menu disattiva automaticamente C17-C18.</p>
		N	Disabilita l'ingresso RISERVA.
C17	OROLOGIO ESTERNO NON CONSENTITA LA CHIUSURA	Y	<p>Abilita l'ingresso RISERVA per il collegamento di un orologio esterno</p> <p><b>Funzionamento:</b> Quando l'orologio chiuderà il contatto sull'ingresso RISERVA, in seguito ad un comando di START la porta aprirà ma non chiuderà automaticamente. All'apertura del contatto sull'ingresso RISERVA la porta chiuderà automaticamente dopo il tempo di pausa. Non sarà possibile attivare la chiusura con il comando start</p> <p>ATTENZIONE: ricordarsi di predisporre la chiusura automatica. L'attivazione di questo menu disattiva automaticamente C16-C18.</p>
		N	Disabilita l'ingresso RISERVA.
C18	OROLOGIO ESTERNO COMANDO DI APERTURA E CHIUSURA AUTOMATICA	Y	<p>Abilita l'ingresso RISERVA per il collegamento di un orologio esterno.</p> <p><b>Funzionamento:</b> Quando l'orologio chiuderà il contatto sull'ingresso RISERVA si attiverà automaticamente un comando di apertura senza necessita di un comando di START. La porta aprirà ma non chiuderà automaticamente. All'apertura del contatto sull'ingresso RISERVA la porta chiuderà automaticamente dopo il tempo di pausa. Non sarà possibile attivarne la chiusura con il comando start.</p> <p>ATTENZIONE: ricordarsi di predisporre la chiusura automatica. L'attivazione di questo menu disattiva automaticamente C16-C17.</p>
		N	Disabilita l'ingresso RISERVA.
C20	TEST FOTOCELLULA 1	Y	<p>Abilita il test della fotocellula 1.</p> <p>Il trasmettitore della fotocellula 1 deve essere collegato ai morsetti 14 e 17.</p> <p><b>Funzionamento:</b> Al comando di Start o Pedonale viene tolta alimentazione al trasmettitore per 0,5 s e poi ridata: se l'ingresso fotocellula 1 si apre e subito dopo torna NC partono i motori, altrimenti verrà segnalata una anomalia mediante 4 lampeggi da 1 s del lampeggiatore.</p>
		N	Disabilita il test della fotocellula 1.





C21	PROGRAMMAZIONE AUTOMATICA	Y	Abilita la programmazione tempi in auto apprendimento.  <b>Funzionamento:</b> Vedere "Procedura Auto apprendimento tempi".
-----	---------------------------	---	---

## MENU F: REGOLAZIONI FORZE E VELOCITA'

Menu	Funzione	Descrizione
F1	FORZA MOTORE 1	Regola la spinta del motore 1. 0001 = forza minima 0010 = forza massima
F2	VELOCITÀ RALLENTAMENTO MOTORE 1	Regola la spinta del motore 1 durante la fase di rallentamento. 0001 = forza minima 0010 = forza massima
F3	AMPEROMETRICA FORZA MOTORE 1	Regola la soglia amperometrica del motore 1 durante il moto a forza piena. 0001 = soglia minima 0100 = soglia massima
F4	AMPEROMETRICA RALLENTAMENTO MOTORE 1	Regola la soglia amperometrica del motore 1 durante il rallentamento. 0001 = soglia minima 0100 = soglia massima
F5	FORZA MOTORE 2	Regola la spinta del motore 2. 0001 = forza minima 0010 = forza massima
F6	VELOCITA' RALLENTAMENTO MOTORE 2	Regola la spinta del motore 2 durante la fase di rallentamento. 0001 = forza minima 0010 = forza massima
F7	AMPEROMETRICA FORZA MOTORE 2	Regola la soglia amperometrica del motore 2 durante il moto a forza piena. 0001 = soglia minima 0100 = soglia massima
F8	AMPEROMETRICA RALLENTAMENTO MOTORE 2	Regola la soglia amperometrica del motore 2 durante il rallentamento 0001 = soglia minima 0100 = soglia massima.

## MENU H: REGOLAZIONE TEMPI E IMPOSTAZIONI VARIE

Tutti i tempi possono essere impostati a step di 1 secondo.

Menu	Funzione	Descrizione
H1	TEMPO APERTURA MOTORE 1	Tempo di apertura anta 1. Tmax 300 s.
H2	TEMPO CHIUSURA MOTORE 1	Tempo di chiusura anta 1. Tmax 300 s.
H3	TEMPO RALLENTAMENTO MOTORE 1	Tempo di funzionamento in modalità rallentata dell'anta 1. Tmax 100 s
H4	TEMPO APERTURA MOTORE 2	Tempo di apertura anta 2. Tmax 300 s.
H5	TEMPO CHIUSURA MOTORE 2	Tempo di chiusura anta 2. Tmax 300 s.
H6	TEMPO RALLENTAMENTO MOTORE 2	Tempo di funzionamento in modalità rallentata dell'anta 2. Tmax 100 s.

## I

H7	TEMPO SFASAMENTO ANTA 2 IN APERTURA	Ritarda la partenza in apertura dell'anta 2 rispetto all'anta 1. Nel caso di configurazione a doppio scorrevole il tempo H7 non verrà considerato. Tmax 100 s.
H8	TEMPO SFASAMENTO ANTA 1 IN CHIUSURA	Ritarda la partenza in chiusura dell'anta 1 rispetto all'anta 2. Nel caso di configurazione a doppio scorrevole il tempo H8 non verrà considerato. Tmax 100 s.
H9	TEMPO PAUSA CHIUSURA AUTOMATICA	Determina il tempo di pausa in apertura prima della chiusura automatica. Tmax 300 s.
H10	TEMPO APERTURA PARZIALE	Determina il tempo di apertura pedonale. Tmax 300 s.
H11	TEMPO PAUSA CHIUSURA AUTOMATICA PEDONALE	Determina il tempo di pausa in apertura pedonale prima della chiusura automatica. Tmax 300 s.
H12	NUMERO CICLI	Permette di impostare un numero di cicli (apertura + chiusura) prima della richiesta di manutenzione. Il valore impostato verrà moltiplicato sempre per 10. Se viene impostato 0000 il conteggio viene escluso. Al raggiungimento del numero di cicli impostati, la richiesta di manutenzione verrà segnalata a fine manovra da un lampeggio lento della durata di 60 sec.  ATTENZIONE: Ogni volta che si entra nel menu H12 il conteggio del numero dei cicli si azzerà ripartendo da capo.
H13	CODICE INSTALLATORE	Permette di inserire il codice installatore per personalizzare le impostazioni in fase di programmazione. Solo conoscendo il CODICE INSTALLATORE sarà possibile accedere al menu di programmazione.  ATTENZIONE: in caso di smarrimento del codice, sarà possibile annullarlo tenendo premuti contemporaneamente i pulsanti + e - per 3 s quando appare la scritta PASS. In questo modo si cancellano tutte le impostazioni esistenti e vengono caricate automaticamente quelle di default. Restano in memoria solo le impostazioni dei cicli effettuati.
H14	VERSIONE SOFTWARE	Mostra la versione del firmware installata sulla scheda. (R_XX)
H15	NUMERO CICLI EFFETTUATI	Numero di manovre effettuate. Il valore visualizzato sul lcd viene incrementato ogni 10 manovre.

## MENU E: ATTIVAZIONE - ESCLUSIONE DISPOSITIVI ESTERNI

**PULSANTE +:** accede al menu successivo E1-E2-E3...

**PULSANTE - :** accede al menu precedente E3-E2-E1...

**PULSANTE ESC:** esce dal menu

**PULSANTE OK:** attiva (Y) / disattiva (N) la funzione

**ATTENZIONE:** Il pulsante di STOP non può essere escluso nel menu E. Se non utilizzato bisognerà ponticellare i morsetti 20-29.

Menu	Funzione	Stato	Descrizione
E1	FOTOCELLULA 1	Y	Fotocellula 1 abilitata
		N	Fotocellula 1 disabilitata
E2	FOTOCELLULA 2	Y	Fotocellula 2 abilitata
		N	Fotocellula 2 disabilitata
E3	COSTA (SAFETY DEVICE)	Y	Costa abilitata
		N	Costa disabilitata

## GESTIONE TEMPI

### TEMPO AGGIUNTIVO T3

Tempo aggiuntivo alla fine del tempo lavoro (con forza piena o in rallentamento a seconda delle impostazioni) che consente di continuare la manovra per permettere l'accostamento dell'anta anche in presenza di vento.

La funzione T3 non è attiva con la configurazione scorrevole.

Durante il tempo T3 l'antisciacciamento non è attivo quindi il tempo T3 deve iniziare il più possibile a ridosso della battuta della porta.

In caso di utilizzo di doppio fincorsa è opportuno che il secondo non venga oltrepassato per mantenere il controllo in caso di inversione di marcia.

## PROCEDURA APPRENDIMENTO TEMPI

**ATTENZIONE:** partire dalla condizione di cancello completamente chiuso.

La programmazione dei tempi viene fatta mediante successivi impulsi di Start.

Per entrare in questa procedura selezionare il menu C21 (menu C21 lampeggiante).

Digitando OK inizia la procedura di programmazione tempi (menu C21 Y fisso) quindi:

### Configurazione 1 motore

- START → parte l'anta in apertura.
- Quando l'anta arriva alla posizione di apertura desiderata → START → l'anta si ferma.
- Si inizia il conteggio del tempo di pausa in apertura.
- Trascorso il tempo di pausa desiderato → START → l'anta parte in chiusura.
- Quando l'anta arriva alla posizione di chiusura → START → l'anta si ferma.
- A questo punto la procedura è terminata, ricompare il menu C21 lampeggiante (senza la Y).
- Se si vuole ripetere l'operazione digitare OK.
- Se si vuole concludere l'operazione di apprendimento tempi salvando i dati, digitare ESC fino a quando non compaiono le linee orizzontali e la scritta Gbd sul display.

### Configurazione a 2 motori

- START → parte l'anta 1 in apertura.
- START → parte l'anta 2 in apertura.
- Quando l'anta 1 arriva alla posizione di apertura desiderata → START → l'anta 1 si ferma.
- Quando l'anta 2 arriva alla posizione di apertura desiderata → START → l'anta 2 si ferma.  
Inizia il conteggio del tempo di pausa in apertura.
- Trascorso il tempo di pausa desiderato START → l'anta 2 parte in chiusura.
- START → parte l'anta 1 in chiusura. (definizione del tempo di sfasamento).

- Quando l'anta 2 arriva alla posizione di chiusura → START → l'anta 2 si ferma.
- Quando l'anta 1 arriva alla posizione di chiusura → START → l'anta 1 si ferma.
- A questo punto la procedura è terminata, ricompare il menu C21 lampeggiante (senza la Y).
- Se si vuole ripetere l'operazione digitare OK.
- Se si vuole concludere l'operazione di apprendimento tempi salvando i dati, digitare ESC fino a quando non compaiono le linee orizzontali e la scritta Gdb sul display.

#### **ATTENZIONE:**

Durante la fase di auto apprendimento tempi il moto avviene sempre con velocità non rallentata.

Se si desiderano i rallentamenti fermare le ante prima della battuta, quindi ricordarsi di attivare l'opzione rallentamenti (menu C6) e impostare i tempi di rallentamento (menu H3 e H6).

Durante la fase di auto apprendimento tempi i fine corsa e le soglie amperometriche non vengono considerati.

Il microcontrollore non considera frazioni di tempo inferiore al secondo, pertanto il tempo reale viene arrotondato in difetto o in eccesso.

I tempi così definiti potranno essere modificati in seguito manualmente entrando nei menu dedicati e modificando il dato numerico.

Se l'impianto è configurato come doppio scorrevole i motori si muoveranno come indicato nella procedura con lo sfasamento in apertura e chiusura.

Durante il normale funzionamento gli sfasamenti verranno comunque azzerati.

#### **UTILIZZO DEI FINE CORSA**

Nel caso di abilitazione della funzione rallentamento, i fine corsa segnano l'inizio del periodo di rallentamento.

Il cancello proseguirà il moto rallentato per il tempo impostato nei menu H3 e H6.

In caso di utilizzo del doppio fine corsa il primo fine corsa inizia il rallentamento e il secondo ferma il rallentamento ma non bloccherà il moto se T3 e il colpo finale sono attivati.

Fare attenzione ad impostare i tempi di lavoro superiori al tempo necessario per raggiungere il fine corsa.

Se non vengono abilitati i rallentamenti i fine corsa bloccano il moto se T3 e il colpo finale non sono presenti.

Il tempo supplementare T3 e il colpo finale in AP/CH, se abilitati, funzionano anche in presenza di fine corsa.

In caso di utilizzo di un solo fine corsa con rallentamenti attivati, durante la fase di rallentamento l'intervento della soglia amperometrica determinerà la fine del moto (non è attivo l'antischacciamento).

In caso di utilizzo del doppio fine corsa con rallentamenti attivati, durante la fase di rallentamento l'intervento della soglia amperometrica determinerà l'attivazione dell'antischacciamento, se abilitato.

#### **UTILIZZO DELLE BATTERIE**

Se l'impianto prevede l'uso delle batterie le soglie amperometriche e le forze vanno impostate controllando il funzionamento anche quando la centrale è alimentata con le sole batterie.

Quando la centrale funziona con sole batterie, la tensione di alimentazione del motore è inferiore e di conseguenza saranno inferiori anche gli assorbimenti del motore.

La centrale effettua un controllo del livello di tensione di alimentazione:

- con tensione superiore a 24V la centrale è alimentata con tensione di rete, nessuna restrizione;
- con tensione sotto i 24V l'alimentazione è a batteria, i motori non rallentano;



- con tensione intorno ai 20-21 Vdc la batteria è scarica; è consentita l'apertura della porta ma non è consentita la chiusura. Quando l'anta dovrebbe iniziare la manovra, non si muove e viene segnalata l'anomalia "batteria scarica" con 4 s di lampeggio lento;
- con tensione intorno ai 16V la batteria è prossima all'esaurimento quindi non viene consentito alcun movimento. In seguito ad un comando viene segnalata l'anomalia "batteria scarica" con 4 s di lampeggio veloce in riposo e lento in pausa. In questo caso la tensione delle batterie potrebbe non essere sufficiente ad illuminare il lampeggiatore e la spia.

## RIPRISTINO

Tenendo premuti contemporaneamente i pulsanti + e - per 3 secondi quando appare la scritta PASS verranno caricati nella memoria tutte le impostazioni di fabbrica (restano in memoria solo le impostazioni dei cicli effettuati).

## RIEPILOGO SEGNALAZIONI LAMPEGGIATORE

Anomalia	Segnalazione	Effetto
Fotocellula 2 intercettata a riposo in presenza di comando di start.	5 lampeggi veloci	Al rilascio apre
Costa intercettata a riposo in presenza di comando di start.	3 lampeggi lenti	Porta bloccata chiusa
Costa intercettata in pausa in presenza di comando di start o ad inizio chiusura	3 lampeggi lenti	Porta bloccata aperta
Test foto 1 fallito ad inizio apertura	4 lampeggi veloci	Porta bloccata chiusa
Test foto 1 fallito ad inizio chiusura	4 lampeggi veloci	Porta bloccata aperta
Test circuito amperometrico fallito ad inizio apertura	4 lampeggi lenti	Porta bloccata chiusa
Test circuito amperometrico fallito ad inizio chiusura	4 lampeggi lenti	Porta bloccata aperta
Test costa N.C. Fallito ad inizio apertura	3 lampeggi lenti	Porta bloccata chiusa
Test costa N.C. Fallito ad inizio chiusura	3 lampeggi lenti	Porta bloccata aperta
Test costa 8K2 Fallito ad inizio apertura	2 lampeggi lenti	Porta bloccata chiusa
Test costa 8K2 Fallito ad inizio chiusura	2 lampeggi lenti	Porta bloccata aperta
Batterie 20-21V a riposo in presenza di comando di start	4 secondi lampeggio lento (*)	Consentita la sola apertura
Batterie 20-21V in pausa in presenza di comando di start o ad inizio chiusura	4 secondi lampeggio lento (*)	Porta bloccata aperta
Batterie 16V a riposo in presenza di comando di start	4 secondi lampeggio veloce (*)	Porta bloccata chiusa
Batterie 16V in pausa in presenza di comando di start o ad inizio chiusura	4 secondi lampeggio lento (*)	Porta bloccata aperta
Manutenzione scaduta	1 minuto di lampeggio lento con porta chiusa	Nessuno

(\*) Quando la tensione delle batterie è bassa potrebbe non essere visibile l'accensione del lampeggiatore e della spia.

(\*) Se l'impostazione del lampeggiante è con luce fissa (C15 d) non è presente il lampeggio ma solo l'accensione fissa.

## I

## IMPOSTAZIONI DI DEFAULT

## • Parametri tipo A attivi:

A2	→	Y	TIPO BATTENTE/BASCULANTE/BARRIERA
A5	→	Y	2 MOTORI
A8	→	Y	LOGICA AUTOMATICA-CONDOMINIALE

## • Parametri tipo C attivi:

C1	→	YT	CHIUSURA AUTOMATICA ABILITATA (GENERALE E PEDONALE)
C2	→	N	CHIUSURA RAPIDA DISABILITATA
C3	→	Y	PRELAMPEGGIO ABILITATO
C4	→	N	TEST DISPOSITIVI DI SICUREZZA DISABILITATO
C5	→	E1	FINE CORSA ABILITATI (SINGOLA COPPIA)
C6	→	N	RALLENTAMENTI DISABILITATI
C7	→	N	COLPO D'ARIETE DISABILITATO
C8	→	N	COLPO FINALE IN CHIUSURA DISABILITATO
C9	→	NC	DISPOSITIVO DI SICUREZZA (COSTA) CON CONTATTO N.C.
C10	→	Y1	ANTISCHIACCIAMENTO ABILITATO
C11	→	N	LUCE DI CORTESIA CON 2 MOTORI DISABILITATA
C13	→	N	T3 ESCLUSO
C14	→	N	IN CHIUSURA PEDONANE ATTIVA LA RIAPERTURA TOTALE
C15	→	Y	LAMPEGGIATORE INTERMITTENTE
C16	→	N	CONTATTO OROLOGIO ESTERNO DISATTIVATO
C17	→	N	CONTATTO OROLOGIO ESTERNO DISATTIVATO
C18	→	N	CONTATTO OROLOGIO ESTERNO DISATTIVATO
C20	→	N	TEST FOTO 1 DISATTIVATO

## • Parametri tipo F:

F1	→	10	FORZA MOTORE 1
F2	→	05	RALLENTAMENTO MOTORE 1
F3	→	80	AMPEROMETRICA FORZA MOTORE 1
F4	→	50	AMPEROMETRICA RALLENTAMENTO MOTORE 1
F5	→	10	FORZA MOTORE 2
F6	→	05	RALLENTAMENTO MOTORE 2
F7	→	80	AMPEROMETRICA FORZA MOTORE 2
F8	→	50	AMPEROMETRICA RALLENTAMENTO MOTORE 2

## • Parametri tipo H:

H1	→	25	TEMPO APERTURA MOTORE 1
H2	→	25	TEMPO CHIUSURA MOTORE 1
H3	→	20	TEMPO RALLENTAMENTO MOTORE 1
H4	→	25	TEMPO APERTURA MOTORE 2



H5	→	25	TEMPO CHIUSURA MOTORE 2
H6	→	20	TEMPO RALLENTAMENTO MOTORE 2
H7	→	5	TEMPO SFASAMENTO ANTA 2 IN APERTURA
H8	→	5	TEMPO SFASAMENTO ANTA 1 IN CHIUSURA
H9	→	5	TEMPO PAUSA
H10	→	5	TEMPO APERTURA PEDONALE
H11	→	5	TEMPO PAUSA PEDONALE
H12	→	0000	NUMERO CICLI
H13	→	0000	CODICE INSTALLATORE
H14	→	xxxx	VERSIONE SOFTWARE (formato: R__xx)
H15	→	0000	NUMERO CICLI EFFETTUATI

#### • Parametri tipo E:

E1	→	Y	FOTOCPELLULA 1 ABILITATA
E2	→	Y	FOTOCPELLULA 2 ABILITATA
E3	→	Y	SAFETY DEVICE (COSTA) ABILITATA

## VERIFICHE FINALI E COLLAUDO

Prima di dare tensione all'apparecchiatura occorre procedere alle seguenti verifiche:

- 1 - Verificare i collegamenti elettrici: un collegamento errato può risultare dannoso sia per l'apparecchiatura che per l'operatore.
- 2 - Verificare la corretta posizione dei fincorsa.
- 3 - Prevedere sempre i fermi meccanici in apertura e chiusura.
- 4 - Alimentare il dispositivo
- 5 - Verificare che i led rossi dei contatti normalmente chiusi siano accesi ed i led verdi dei contatti normalmente aperti siano spenti.
- 6 - Verificare che non compaia la scritta SAF sull'lcd (costa intercettata o difettosa).
- 7 - Verificare che facendo intervenire i fine corsa utilizzati si spengano i led corrispondenti.
- 8 - Verificare che passando attraverso il raggio delle fotocellule il led corrispondente si spenga.
- 9 - Verificare che facendo intervenire i dispositivi di sicurezza il led corrispondente si spenga.
- 10 - Verificare che i motori siano bloccati e pronti per il funzionamento in posizione di CANCELLO COMPLETAMENTE CHIUSO.
- 11 - Rimuovere eventuali ostacoli nel raggio d'azione del cancello quindi dare un comando di START. Al primo comando l'apparecchiatura comincia una fase di apertura, quindi verificare che la direzione del moto del cancello sia corretta. In caso contrario invertire i fili nei morsetti M1 e/o M2.
- 12 - Il cancello si fermerà sul primo fine corsa di apertura incontrato. Sarà necessario effettuare una manovra completa per attivare il regolare funzionamento dei rallentamenti.

## SMALTIMENTO BA24

Gi.Bi.Di consiglia di riciclare i componenti in plastica e di smaltire in appositi centri abilitati i componenti elettronici evitando perciò di contaminare l'ambiente con sostanze inquinanti.



**PROGRAMMAZIONE SEMPLIFICATA**

- 1- Effettuare tutti i collegamenti (cablare i motori con cavo da 1,5 mm<sup>2</sup>).
- 2- Dopo aver inserito il codice installatore determinare il tipo di funzionamento desiderato nel menu A2/A3.
- 3- Determinare il numero di motori utilizzati. Menu A4/A5.
- 4- Determinare la logica di funzionamento. Menu A6/A7/A8/A9.
- 5- Andare al menu C21, abilitare la programmazione automatica dei tempi selezionando «Y» e premere «START» (tasto +) (vedere pagina 20 "Procedura apprendimento tempi").
- 6- Andare al menu C5 per la programmazione dei rallentamenti.
- 7- Andare al menu C6 per la scelta del numero di fine corsa. In presenza di punti di arresto è consigliato programmare un solo fine corsa.
- 8- Tutti i parametri di tempo possono essere regolati entrando in ciascuno dei menu dedicati.
- 9- L'uscita dalla programmazione si effettua premendo il tasto «ESC».
- 10- Verificare se la forza esercitata dagli operatori sul cancello è sufficiente o eccessiva, eventualmente regolarla tornando al menu F.





## Dichiarazione di conformità CE

Il fabbricante:

**GI.BI.DI. S.r.l.**

Via Abetone Brennero, 177/B,  
46025 Poggio Rusco (MN) ITALY

Dichiara che i prodotti:

**APPARECCHIATURA ELETTRONICA BA24**

Sono conformi alle seguenti Direttive CEE:

- **Direttiva LVD 2006/95/CE e successive modifiche;**
- **Direttiva EMC 2004/108/CE e successive modifiche;**

e che sono state applicate le seguenti norme armonizzate:

- **EN60335-1, EN60335-2-103, EN50366**
- **EN61000-6-2, EN61000-6-3**

Data 10/12/08

Ammministratore Delegato  
**Oliviero Arosio**

## UK

Control unit	<b>BA24 / AS05100</b>
Type	<b>Electronic control unit for the automation of one or two motors - 24V dc - for swinging and sliding gates, overhead garage doors and barriers</b>
Power supply	230Vac monophasé 50/60 Hz
N° motors	1 or 2
Motor power supply	24 Vdc
Flashing light	24Vdc 10W max
Warning light	24Vdc 3W max
Accessories power supply	24Vdc 8W max including safety device power supply
Safety device power supply	24Vdc 8W max including accessories power supply
Radio receiver	Plug-in
Operating temperature	-20°C +60°C

### TECHNICAL SPECIFICATIONS / FUNCTIONS

- Red warning LEDs of N.C. contacts. There isn't the safety devices LED; the possible anomaly is indicated by the writing SAF on the LCD.
- Green warning LEDs of N.A. contacts.
- Two electrical locks management.
- Safety test run before the opening and closing movement.
- Photocell 1 test run before the opening and closing movement.
- Amperometric circuit test run before the opening and closing movement.
- Stop and motion inversion for 2 seconds after intervention of the safety devices. At the next Start pulse the motion restarts in the obstacle freeing direction.
- SEPARATE SAFETY DEVICES POWER SUPPLY Connect the safety devices that must be tested to this clamp.

Digital programming of all functions.

- Working time adjustable independently in opening and closing for each single motor.
- Deceleration time adjustable independently in opening and closing for each single motor in the final motion phase.
- Gate phase shift time adjustable independently in opening and closing.
- Adjustable pedestrian working time.
- Pause time adjustable and differentiated for complete or pedestrian opening.
- Thrust force adjustable on 10 levels for each motor.
- Decelerations selectable and adjustable independently on 10 levels for each motor.
- Absorption (anti-crushing) control adjustable on 100 levels for each single motor both in thrust phase and in deceleration phase.
- Deceleration enable modes: with single or double limit switch.
- 4 possible working functions (step-by-step, step-by-step with stop, condominium or automatic, dead-man).
- Possibility of choosing the system configuration from swing gate (single or double), overhead/barrier and sliding gate (single or double).

- COSTA choice with N.C. contact or 8K2 resistive.
- Anti-crushing enabling (motion inversion for 2 seconds and stop) or amperometric detection for limit switch.
- Specific menu for the exclusion of the accessories not used (picture 1, picture 2 and safety devices).
- Possibility to program: automatic closing, fast closing, pre-flashing, hammer stroke, final closing and opening stroke, courtesy light, ending movement additional time, flashing light (both flashing and fixed), external clock management with three different modes, number of cycles for scheduled maintenance, installer code and number of performed cycles.
- Time self-learning.

## INSTALLATION

Use glands adequate to ensure proper mechanical connection of cable and maintain the box protection degree IP55.  
(2)

## INSTALLATION WARNINGS

- Before proceeding with the installation, fit a magnetothermal or differential switch with a maximum capacity of 10A upstream of the system. The switch must guarantee omnipolar separation of the contacts with an opening distance of at least 3 mm.
- To prevent possible interference, differentiate and always keep the power cables (minimum cross-section 2,5 mm<sup>2</sup>) separate from the signal cables (minimum cross-section 0.5 mm<sup>2</sup>).
- Make the connections referring to the following tables and to the attached screen-print. Be extremely careful to connect in series all the devices that are connected to the same N.C. (normally closed) input, and in parallel all the devices that share the same N.O. (normally open) input. Incorrect installation or improper use of the product may compromise system safety.
- Keep all the materials contained in the packaging away from children, since they pose a potential risk.
- The manufacturer declines all responsibility for improper functioning of the automated device if the original components and accessories suitable for the specific application are not used.
- After installation, always check carefully proper functioning of the system and the devices used.
- This instruction manual addresses people qualified for installation of "live equipment". Therefore, good technical knowledge and professional practice in compliance with the regulations in force are required.
- Maintenance must be carried out by qualified personnel.
- Before carrying out any cleaning or maintenance operation, disconnect the control unit from the mains.
- This control unit may only be used for the purpose for which it was designed. Check the aim of the final use and make sure that all safety measures are taken.
- If the control equipment is installed on doors or leaves with wicket door, make sure that in case the wicket door is open, the equipment is not allowed to work.
- Use of the product for purposes different from the intended use has not been tested by the manufacturer, therefore any work is carried out on full responsibility of the installer.
- Mark the automated device with visible warning plates.
- Warn the user that children or animals may not play or stand around near the gate.
- Appropriately protect the danger points (for example, using a sensitive frame).
- The only control equipment does not guarantee anti-crushing safety. Please make sure that the security devices connected to the control equipment are suitable for this purpose.

UK

### WARNINGS FOR THE USER

In the event of an operating fault or failure, cut the power upstream of the control unit and call Technical Service. Periodically check functioning of the safety devices. Any repairs must be carried out by specialised personnel using original and certified materials.

The appliance is not to be used by children or people with reduced physical, sensory or mental capabilities, or lack of experience and knowledge, unless they have been given supervision or instruction



#### WARNING: IMPORTANT SAFETY INSTRUCTIONS

It is very important to follow the present instructions for your own safety.

Please keep this manual.

### ELECTRICAL CONNECTIONS: FASTONS

1	CF1 CF2	Secondary connection of 24Vac transformer
---	---------	---

### COLLEGAMENTI ELETTRICI: MORSETTIERE

Terminal	Position	Signal	Description	
JP1	1	AC	Battery charger equipment connection	
	2	AC	Battery charger equipment connection	
	3	+SK	Battery charger equipment connection	
	4	-SK	Battery charger equipment connection	
	5	M1	Motor 1	
	6	M1	Motor 1	
	7	M2	Motor 2	
	8	M2	Motor 2	
	9	LAMP	Flashing light output 24V 10W max.	<b>Working:</b> Fast flashing in opening, off during pause, fast flashing in closing
	10	LAMP	Flashing light output 24V 10W max.	
JP4	11	COM EL	Electric lock negative (common)	
	12	EL1	Electric lock 1 +24 Vdc positive - motor 1	
	13	EL2	Electric lock 2 +24 Vdc positive - motor 2	
	14	GND	External accessory power supply negative (common)	
	15	SPIA	Warning light output 24Vdc 3W MAX	
	16	+ ACC	+24Vcc external accessory power supply (photocells, radio, etc.)	
	17	SEC	+24Vcc external safety device power supply.	
JP3	18	START	START input (N.O.)	
	19	PED	PEDESTRIAN input (N.O.) After an emergency intervention (SAFETY or AMPEROMETRIC) with motion inversion of the second leaf, the pedestrian command will activate both leaves to prevent them from overlapping.	

JP3	20	STOP	STOP input (N.C.). If not used, jumper with terminal n° 29.	
	21	FCAM1	Opening limit switch input - motor 1 (N.C.). If not used, disable during programming.	
	22	FCCM1	Closing limit switch input - motor 1 (N.C.). If not used, disable during programming.	
	23	FCAM2	Opening limit switch input - motor 2 (N.C.). If not used, disable during programming.	
	24	FCCM2	Closing limit switch input - motor 2 (N.C.). If not used, disable during programming.	
	25	PHOTO 2	PHOTOCELL 2 input (N.C.). If not used, disable during programming.  <b>Operation:</b> Input active during both opening and closing. If intercepted, it immediately stops the motion and holds it stopped until the photocell is freed. Upon release, motion always restarts in opening. If intercepted when the gate is closed, following a Start command, it does not allow opening the gate and it will be signalled with 5 fast flashes, then the warning light turns on to indicate that the gate is not in stand-by. Upon release, the gate will start opening without further commands. If intercepted during pause, it reloads the pause time.	
	26	PHOTO 1	PHOTOCELL 1 input (N.C.). If not used, disable during programming.  <b>Operation:</b> Input active only during closing. It stops and inverts the motion, opening the gate completely. If the gate is closed, it does not affect its functioning. If intercepted during pause, it reloads the pause time.	
	27	RESERVE	Multifunctional input.	External clock: SEE PROGRAMMING C16-C17-C18
	28	EDGE	SAFETY DEVICES input (see menu C9) If not used, disable during programming.  <b>Operation:</b> Input active during both opening and closing. It stops and inverts the motion for 2 sec. The gate will remain locked until the next Start pulse, which will restart it in the obstacle freeing direction. When active in stand-by, after the start/pedestrian command the door does not move and 3 long flashes (2 sec.) will signal the anomaly. If active in pause, the door does not close automatically (if expected) and 3 long flashes (2 sec.) will signal the anomaly.  <b>THE EDGE ACTIVATION IS SIGNALLED BY THE WRITING "SAF" ON THE LCD.</b>	
29	COM	Common inputs-outputs		
JP5	30	GND	ANTENNA BRAID input	
	31	ANT	ANTENNA SIGNAL input	

## UK

## PROTECTION FUSES

Position	Value	Type	Description
F1	10 A	/	Accessories and motor protection, power supply from battery charger circuit.
F2	10 A	/	Equipment, motor and safety devices protection.
F3	500 mA	FAST	Accessories protection.

## PROGRAMMING PROCEDURE AND SYSTEM CONFIGURATION

The system adjustments can be accessed via the display. There are 5 different menus marked with the letters A, C, F, H and E.

<div style="border: 1px solid black; padding: 10px; text-align: center;"> <p>— Gbd —</p> </div> <div style="display: flex; justify-content: center; gap: 10px; margin-top: 10px;"> <span style="border: 1px solid black; padding: 2px 5px;">-</span> <span style="border: 1px solid black; padding: 2px 5px;">ESC</span> <span style="border: 1px solid black; padding: 2px 5px;">OK</span> <span style="border: 1px solid black; padding: 2px 5px;">+</span> </div>	<p style="text-align: center;"><b>1</b></p> <p>To enter the programming procedure:</p> <ul style="list-style-type: none"> <li>- start from the display as is shown in the picture</li> <li>- Press simultaneously the keys ESC and OK for 3 seconds (The writing Gbd will turn off)</li> </ul>
<div style="border: 1px solid black; padding: 10px; text-align: center;"> <p>— PASS —</p> </div> <div style="display: flex; justify-content: center; gap: 10px; margin-top: 10px;"> <span style="border: 1px solid black; padding: 2px 5px;">-</span> <span style="border: 1px solid black; padding: 2px 5px;">ESC</span> <span style="border: 1px solid black; padding: 2px 5px;">OK</span> <span style="border: 1px solid black; padding: 2px 5px;">+</span> </div>	<p style="text-align: center;"><b>2</b></p> <p>The writing P A S S appears on the display.</p> <p>Press the OK button to go to step 3.</p> <p>Press the ESC button to exit and return to step 1.</p>
<div style="border: 1px solid black; padding: 10px; text-align: center;"> <p>0 0 0 0</p> </div> <div style="display: flex; justify-content: center; gap: 10px; margin-top: 10px;"> <span style="border: 1px solid black; padding: 2px 5px;">-</span> <span style="border: 1px solid black; padding: 2px 5px;">ESC</span> <span style="border: 1px solid black; padding: 2px 5px;">OK</span> <span style="border: 1px solid black; padding: 2px 5px;">+</span> </div>	<p style="text-align: center;"><b>3</b></p> <p>4 figures appear on the display (0 0 0 0), the first one is flashing.</p> <p>With the + or – keys, the user selects the first digit of the installer code.</p> <p>When the required digit is selected, press the OK key to confirm and go to step 4.</p>
<div style="border: 1px solid black; padding: 10px; text-align: center;"> <p>4 0 0 0</p> </div> <div style="display: flex; justify-content: center; gap: 10px; margin-top: 10px;"> <span style="border: 1px solid black; padding: 2px 5px;">-</span> <span style="border: 1px solid black; padding: 2px 5px;">ESC</span> <span style="border: 1px solid black; padding: 2px 5px;">OK</span> <span style="border: 1px solid black; padding: 2px 5px;">+</span> </div>	<p style="text-align: center;"><b>4</b></p> <p>The second figure is flashing.</p> <p>With the + or – keys, the user selects the second digit of the installer code.</p> <p>When the required digit is selected, press the OK key to confirm and go to step 5.</p>

<div style="border: 1px solid black; width: 200px; height: 40px; margin: 0 auto; text-align: center; line-height: 40px;">4 6 0 0</div> <div style="display: flex; justify-content: center; gap: 10px; margin-top: 10px;"> <div style="border: 1px solid black; padding: 2px 5px;">-</div> <div style="border: 1px solid black; padding: 2px 5px;">ESC</div> <div style="border: 1px solid black; padding: 2px 5px;">OK</div> <div style="border: 1px solid black; padding: 2px 5px;">+</div> </div>	<p style="text-align: center;"><b>5</b></p> <p>The third figure is flashing.</p> <p>With the + or – keys, the user selects the third digit of the installer code.</p> <p>When the required digit is selected, press the OK key to confirm and go to step 6.</p>
<div style="border: 1px solid black; width: 200px; height: 40px; margin: 0 auto; text-align: center; line-height: 40px;">4 6 8 0</div> <div style="display: flex; justify-content: center; gap: 10px; margin-top: 10px;"> <div style="border: 1px solid black; padding: 2px 5px;">-</div> <div style="border: 1px solid black; padding: 2px 5px;">ESC</div> <div style="border: 1px solid black; padding: 2px 5px;">OK</div> <div style="border: 1px solid black; padding: 2px 5px;">+</div> </div>	<p style="text-align: center;"><b>6</b></p> <p>The last figure is flashing.</p> <p>With the + or – keys, the user selects the last digit of the installer code.</p> <p>When the required digit is selected, press the OK key to confirm and go to step 7.</p>
<div style="border: 1px solid black; width: 200px; height: 40px; margin: 0 auto; text-align: center; line-height: 40px;">4 6 8 3</div> <div style="display: flex; justify-content: center; gap: 10px; margin-top: 10px;"> <div style="border: 1px solid black; padding: 2px 5px;">-</div> <div style="border: 1px solid black; padding: 2px 5px;">ESC</div> <div style="border: 1px solid black; padding: 2px 5px;">OK</div> <div style="border: 1px solid black; padding: 2px 5px;">+</div> </div>	<p style="text-align: center;"><b>7</b></p> <p>Now the installer code is complete: go to step 8.</p> <p>If the installer code is not correct, go back to step 2.</p>

<p><b>MENÙ A</b></p> <div style="border: 1px solid black; width: 200px; height: 40px; margin: 0 auto; text-align: center; line-height: 40px;">A C F H E</div> <div style="display: flex; justify-content: center; gap: 10px; margin-top: 10px;"> <div style="border: 1px solid black; padding: 2px 5px;">-</div> <div style="border: 1px solid black; padding: 2px 5px;">ESC</div> <div style="border: 1px solid black; padding: 2px 5px;">OK</div> <div style="border: 1px solid black; padding: 2px 5px;">+</div> </div>	<p style="text-align: center;"><b>8</b></p> <p>The 5 main menus appear on the display (letters A C F H E); the A is flashing.</p> <p>With the + or – keys you can select the other menus (the relative letter will blink).</p> <p>Press the OK key to enter the selected menu (in the example A).</p>
<div style="border: 1px solid black; width: 200px; height: 40px; margin: 0 auto; text-align: center; line-height: 40px;">A 5    Y</div> <div style="display: flex; justify-content: center; gap: 10px; margin-top: 10px;"> <div style="border: 1px solid black; padding: 2px 5px;">-</div> <div style="border: 1px solid black; padding: 2px 5px;">ESC</div> <div style="border: 1px solid black; padding: 2px 5px;">OK</div> <div style="border: 1px solid black; padding: 2px 5px;">+</div> </div>	<p style="text-align: center;"><b>9</b></p> <p>Use the + and + keys to enter the submenus (A1, A2, A3, A4,...)</p> <p>Use the OK key to confirm the selected menu; a "Y" will appear next to the menu name to indicate that it is enabled.</p>

## UK

<div style="border: 1px solid black; width: 100px; height: 40px; margin: 0 auto; text-align: center; line-height: 40px;">A 6</div> <div style="display: flex; justify-content: center; gap: 10px; margin-top: 10px;"> <div style="border: 1px solid black; padding: 2px 5px;">-</div> <div style="border: 1px solid black; padding: 2px 5px;">ESC</div> <div style="border: 1px solid black; padding: 2px 5px;">OK</div> <div style="border: 1px solid black; padding: 2px 5px;">+</div> </div>	<p><b>10</b></p> <p>Use the + and – keys to see the other submenus of the A menu; follow the procedure as before.</p> <p>Press the ESC key to return to the higher level (menu A, C, F, H, E).</p>
---	--

<p><b>MENÙ C</b></p> <div style="border: 1px solid black; width: 100px; height: 40px; margin: 0 auto; text-align: center; line-height: 40px;">A C F H E</div> <div style="display: flex; justify-content: center; gap: 10px; margin-top: 10px;"> <div style="border: 1px solid black; padding: 2px 5px;">-</div> <div style="border: 1px solid black; padding: 2px 5px;">ESC</div> <div style="border: 1px solid black; padding: 2px 5px;">OK</div> <div style="border: 1px solid black; padding: 2px 5px;">+</div> </div>	<p><b>11</b></p> <p>When the 5 main menus are shown on the display (letters A C F H E) and the C is blinking;</p> <p>Press the OK key to enter the selected menu (in the example C).</p>
--	--

<div style="border: 1px solid black; width: 100px; height: 40px; margin: 0 auto; text-align: center; line-height: 40px;">C 1      Y</div> <div style="display: flex; justify-content: center; gap: 10px; margin-top: 10px;"> <div style="border: 1px solid black; padding: 2px 5px;">-</div> <div style="border: 1px solid black; padding: 2px 5px;">ESC</div> <div style="border: 1px solid black; padding: 2px 5px;">OK</div> <div style="border: 1px solid black; padding: 2px 5px;">+</div> </div>	<p><b>12</b></p> <p>Use the + and – keys to select the submenus (C1, C2, C3, C4)</p> <p>Press the OK button in sequence to:</p> <ul style="list-style-type: none"> <li>enable the input (the Y will appear next to C1)</li> <li>disable the input (the N will appear next to C1)</li> </ul>
--	---

<p><b>MENÙ H</b></p> <div style="border: 1px solid black; width: 100px; height: 40px; margin: 0 auto; text-align: center; line-height: 40px;">A C F H E</div> <div style="display: flex; justify-content: center; gap: 10px; margin-top: 10px;"> <div style="border: 1px solid black; padding: 2px 5px;">-</div> <div style="border: 1px solid black; padding: 2px 5px;">ESC</div> <div style="border: 1px solid black; padding: 2px 5px;">OK</div> <div style="border: 1px solid black; padding: 2px 5px;">+</div> </div>	<p><b>13</b></p> <p>Enter the H1 submenu to see the setting of the numeric value.</p> <p>Use the + and – keys to select the menu H; it will blink.</p> <p>Use the OK key to enter the menu.</p>
--	---

<div style="border: 1px solid black; width: 100px; height: 40px; margin: 0 auto; text-align: center; line-height: 40px;">H 1</div> <div style="display: flex; justify-content: center; gap: 10px; margin-top: 10px;"> <div style="border: 1px solid black; padding: 2px 5px;">-</div> <div style="border: 1px solid black; padding: 2px 5px;">ESC</div> <div style="border: 1px solid black; padding: 2px 5px;">OK</div> <div style="border: 1px solid black; padding: 2px 5px;">+</div> </div>	<p><b>14</b></p> <p>Use the + and – keys to select the various submenus (H1, H2, H3, H4)</p> <p>Use the OK key to enter the selected submenu.</p>
---	---

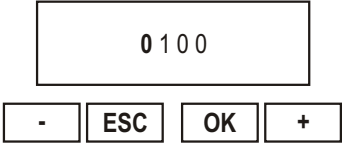
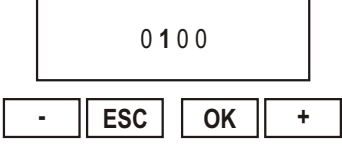
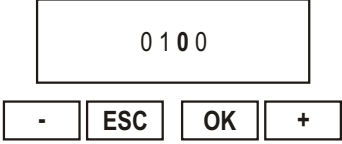
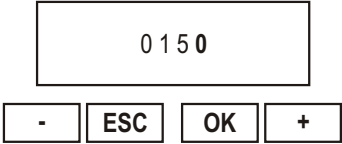
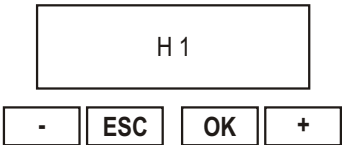

	<p><b>15</b></p> <p>The stored value appears with the first digit blinking.</p> <p>Use the + or - buttons to modify the value of this digit.</p> <p>Use the OK key to confirm and go to step 16.</p>
	<p><b>16</b></p> <p>The second digit blinks.</p> <p>Use the + or - buttons to modify the value of this digit.</p> <p>Confirm with the OK button and go to step 17.</p>
	<p><b>17</b></p> <p>The third digit blinks.</p> <p>Use the + or - buttons to modify the value of this digit.</p> <p>Confirm with the OK button and go to step 18.</p>
	<p><b>18</b></p> <p>The fourth digit blinks.</p> <p>Use the + or - buttons to modify the value of this digit.</p> <p>Confirm with the OK button and go to step 19.</p>
	<p><b>19</b></p> <p>The H1 menu indication reappears.</p> <p>Now press the ESC button to return to the higher level.</p>

## UK

MENÙ E	20
<div style="border: 1px solid black; width: 200px; height: 40px; margin: 0 auto; text-align: center; line-height: 40px;">ACFHE</div> <div style="display: flex; justify-content: center; gap: 10px; margin-top: 10px;"> <div style="border: 1px solid black; padding: 2px 5px;">-</div> <div style="border: 1px solid black; padding: 2px 5px;">ESC</div> <div style="border: 1px solid black; padding: 2px 5px;">OK</div> <div style="border: 1px solid black; padding: 2px 5px;">+</div> </div>	<p>Enter the submenu E to see the ENABLING/DISABLING setting.</p> <p>Press the OK key to enter the menu.</p>
	21
<div style="border: 1px solid black; width: 200px; height: 40px; margin: 0 auto; text-align: center; line-height: 40px;">E 1      Y</div> <div style="display: flex; justify-content: center; gap: 10px; margin-top: 10px;"> <div style="border: 1px solid black; padding: 2px 5px;">-</div> <div style="border: 1px solid black; padding: 2px 5px;">ESC</div> <div style="border: 1px solid black; padding: 2px 5px;">OK</div> <div style="border: 1px solid black; padding: 2px 5px;">+</div> </div>	<p>E1 = PHOTOCELL 1</p> <p>Press the OK button in sequence to: enable the input (the Y will appear next to E1) disable the input (the N will appear next to E1)</p> <p>Use the + and – keys to enter the following or the previous menu. Use the ESC key to exit the menu; "ACFHE" is now shown on the display.</p>
	22
<div style="border: 1px solid black; width: 200px; height: 40px; margin: 0 auto; text-align: center; line-height: 40px;">E 2      Y</div> <div style="display: flex; justify-content: center; gap: 10px; margin-top: 10px;"> <div style="border: 1px solid black; padding: 2px 5px;">-</div> <div style="border: 1px solid black; padding: 2px 5px;">ESC</div> <div style="border: 1px solid black; padding: 2px 5px;">OK</div> <div style="border: 1px solid black; padding: 2px 5px;">+</div> </div>	<p>E2 = PHOTOCELL 2</p> <p>Press the OK key in sequence to: enable the input (the Y will appear next to E2) disable the input (the N will appear next to E2)</p> <p>Use the + and – keys to enter the following or the previous menu. Use the ESC key to exit the menu; "ACFHE" is now shown on the display.</p>
	23
<div style="border: 1px solid black; width: 200px; height: 40px; margin: 0 auto; text-align: center; line-height: 40px;">E 3      Y</div> <div style="display: flex; justify-content: center; gap: 10px; margin-top: 10px;"> <div style="border: 1px solid black; padding: 2px 5px;">-</div> <div style="border: 1px solid black; padding: 2px 5px;">ESC</div> <div style="border: 1px solid black; padding: 2px 5px;">OK</div> <div style="border: 1px solid black; padding: 2px 5px;">+</div> </div>	<p>E3 = SAFETY DEVICE (EDGE)</p> <p>Press the OK key in sequence to: enable the input (the Y will appear next to E3) disable the input (the N will appear next to E3)</p> <p>Use the + and – keys to enter the following or the previous menu. Use the ESC key to exit the menu; "ACFHE" is now shown on the display.</p>
	24
<div style="border: 1px solid black; width: 200px; height: 40px; margin: 0 auto; text-align: center; line-height: 40px;">ACFHE</div> <div style="display: flex; justify-content: center; gap: 10px; margin-top: 10px;"> <div style="border: 1px solid black; padding: 2px 5px;">-</div> <div style="border: 1px solid black; padding: 2px 5px;">ESC</div> <div style="border: 1px solid black; padding: 2px 5px;">OK</div> <div style="border: 1px solid black; padding: 2px 5px;">+</div> </div>	<p>Press the ESC button again to store the settings and exit the programming phase by accessing normal operation.</p>

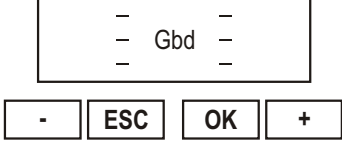
	<p><b>25</b></p> <p>The symbols shown at the beginning reappear.</p> <p>In this case, the +, - and OK buttons have the following meanings:</p> <p>+ » START          - » PEDESTRIAN          OK » STOP</p>
---	--

**MENU A: SYSTEM CONFIGURATION AND OPERATING LOGIC SELECTION**

**KEY + :** enters the following menu A1-A2-A3...

**KEY - :** enters the previous menu A3-A2-A1...

**KEY ESC:** leaves the menu

**KEY OK:** enables Y (yes). It activates the function, and automatically disables the complementary function (example: The activation of A4 = 1 motor automatically deactivates A5 = 2 motors).

Menu	Function	State	Description
A2	SWING GATE / OVERHEAD DOOR / BARRIER	Y	It configures the system for swing gate, overhead door or barrier. The activation of this menu automatically disables A3.
A3	SLIDING GATE	Y	It configures the system for a sliding gate.  This configuration automatically excludes: • gate phase shifts in opening and closing • hammer stroke • 2 seconds final opening and closing stroke. • T3 additional time  NOTE: the limit switches are NOT activated automatically, choose the best configuration with the menu C5
A4	1 MOTOR CONFIGURATION	Y	It configures the system for one motor.  With this setting, the outputs for the electrical lock 2 can be used for a 3 minutes timed courtesy light 24V max 10W.  The activation of this menu automatically disables A5.
A5	2 MOTORS CONFIGURATION	Y	It configures the system for two motors.  The activation of this menu automatically disables A4.

## UK

A6	STEP BY STEP WITH STOP LOGIC	E	<p>It enables the STEP BY STEP WITH STOP logic</p> <p><b>Operation:</b>  Start → open  Next Start → stop  Next Start → close  Next Start → open</p> <p>If automatic closing has been activated (menu C1) and the opening phase is at the end of the cycle, when the pause time has elapsed (menu H9), the control unit automatically closes the gate.  If the gate is open "Start" closes the gate.  Pedestrian is uninfluential during opening. It will be active in pause if the pedestrian automatic closing is disabled. In closing it makes open both doors, only if C14 is not activated.</p> <p>The activation of this menu automatically disables A7-A8-A9.</p>
A7	STEP BY STEP LOGIC	Y	<p>It enables the STEP BY STEP logic</p> <p><b>Operation:</b>  Start → open  Next start → close  Next start → open</p> <p>If automatic closing has been activated (menu C1) and the opening phase is at the end of the cycle, when the pause time has elapsed (menu H9), the control unit automatically closes the gate.  If the gate is open, "Start" closes the gate.</p> <p>Pedestrian is uninfluential during opening. It will be active in pause if the pedestrian automatic closing is disabled. In closing it makes open both doors, only if C14 is not activated.</p> <p>The activation of this menu automatically disables A6-A8-A9.</p>
A8	AUTOMATIC/ CONDOMINIUM LOGIC	Y	<p>It enables the AUTOMATIC/CONDOMINIUM logic</p> <p><b>Operation:</b>  Start → open  Following Start commands → not influential if the central is opening or charge again the pause time (if the gate is in pause) and the automatic closure is active.</p> <p>When the pause time has elapsed:  If the automatic closing is activated, the system closes automatically.  If the automatic closing is not activated, a "Start" or a Pedestrian command close the gate (if the opening is pedestrian).</p> <p>Pedestrian is uninfluential during opening. It will be active in pause if the pedestrian automatic closing is disabled. In closing it makes open both doors, only if C14 is not activated.</p> <p>The activation of this menu automatically disactivates A6-A7-A9.</p>

A9	DEAD MAN LOGIC	Y	<p>It activates the DEAD MAN logic</p> <p><b>Operation:</b>  Start → opens only if the Start key is held down.  Pedestrian → closes only if the Pedestrian key is held down.</p> <p>In Dead Man's mode the keys on the control unit assume the following meanings:  + key → open  - key → close</p> <p>The opening and closing movements in the dead man's mode stop always on the first limit switch. Deceleration is never activated.</p> <p>The only possible regulations are:  PHASE SHIFT IN OPENING – PHASE SHIFT IN CLOSING –  MOTOR POWER 1 AND 2 – AMPEROMETRIC LEVEL MOTOR 1 AND 2</p> <p>If the keys are continuously held down, the flashing light remains active even if the motors stopped on the limit switches.  Two motors always working.  The activation of this menu automatically disables A6-A7-A8.</p>
----	----------------	---	---

### MENU C: FUNCTION SELECTION

**KEY +:** enters the following menu C1-C2-C3...

**KEY -:** enters the previous menu C3-C2-C1...

**KEY ESC:** leaves the menu

**KEY OK:** activates Y (yes) / deactivates (N) the function.

Menu	Function	Status	Description
C1	AUTOMATIC CLOSING	YT	Enables total automatic closing H9. Enables pedestrian automatic closing H11. Pedestrian key uninfluential when in pause.
		YS	Enables only total automatic closing H9. If the pedestrian opening is activated, the pedestrian key determines the closing.
		YP	Enables only pedestrian automatic closing H11. The pedestrian input is uninfluential in pause
		N	Disables the automatic closing. If the pedestrian opening is activated, the pedestrian key will cause the closing. If the total opening is activated, the "Start" will cause the closing and the pedestrian key will be uninfluential.
C2	FAST CLOSING	Y	Enables fast closing function.  <b>Operation:</b> Active only on photocell 1. Reduces the pause time to 3 seconds following interception and subsequent freeing of the photocells.
		N	It disables the fast closing function

## UK

C3	PRE-FLASHING	Y	Enables 3-second pre-flashing before motor start
		N	Disables pre-flashing. The flashlight and the motors start at the same time.
C4	SAFETY DEVICES TEST	Y	Enables the safety devices test. See also menu C20. When the device is activated (edge intercepted), the writing SAF appears on the LCD  <b>Operation:</b> PHASE 1: when the Start or the Pedestrian command is given, the amperometric circuit is tested. If an anomaly is detected, it will be indicated by 4 long flashing (2 sec.) of the flashing light. PHASE 2 : If the edge with N.C. contact is enabled, when the Start or Pedestrian command is given, the power to the safety devices is cut off for 0,5 seconds and then restored: if the inputs of the safety devices open and immediately return N.C., the motors start, otherwise a fault is signalled with 3 long flashes (2 sec.). PHASE 3 : if the edge 8K2 is enabled, when the Start or the Pedestrian command is given, the COSTA. Input is tested (value 8K2). If the value is not correct, the fault is signalled with 2 long flashes (2 sec.). WARNING: The indication of the fault detected will be only one (the first one to be detected) even if there is more than one fault.
		N	Disables the safety devices test.
C5	LIMIT SWITCH	E1	Enables the single limit switch reading. See the paragraph "LIMIT SWITCHES USE"
		E2	Enables the double limit switch reading. See the paragraph "LIMIT SWITCHES USE"
		N	Disables the limit switch reading.
C6	DECELERATION	Y	Enables the deceleration function
		N	Disables the deceleration function
C7	HAMMER STROKE	Y1	Enables the hammer stroke function in opening to allow the unhooking of the electrical lock.
		Y2	Enables the hammer stroke function both in opening and in closing to allow the unhooking of the electrical lock.
		N	Disables the hammer stroke function

C8	FINAL OPENING AND CLOSING STROKE	Y	<p>Enables the final opening and closing stroke.</p> <p><b>Operation:</b> At the end of the working time during opening and closing without deceleration, a 2 s pulse is given with the power set in menus F1 and F5. When deceleration is active, the pulse is given at the end of the deceleration time. The final stroke is regulated by the amperometric level in menus F3 and F7. The final stroke is not controlled by the safety devices (edge/anti-crushing). Not active with the sliding configuration.</p>
		N	Disables the final closing stroke in opening and closing
C9	COSTA	8K2	Enables the edge provided with 8K2 in series resistance
		NC	Enables the edge provided with the N.C. contact (normally closed)
C10	ANTI-CRUSHING / LIMIT SWITCH AMPEROMETRIC	Y1	ABILITATO AMPEROMETRICA DI FINE CORSA (The amperometric inverts the motion). NOTE: ENABLE THE ANTI-CRUSHING ONLY IF ALSO THE LIMIT SWITCHES ARE ENABLED.
		Y2	ENABLED LIMIT SWITCH AMPEROMETRIC (The amperometric stops the motion)
		N	Anti-crushing / limit switch amperometric not enabled
C11	COURTESY LIGHT WITH TWO MOTORS	Y	<p>Active the courtesy light 24V max 10W in presence of 2 motors.</p> <p><b>Operation:</b> Active on the electrical lock output 2 for 3 minutes after the end of the motors movement.</p>
		N	Courtesy light not activated with 2 motors.
C13	T3 ADDITIONAL TIME	YS	T3 = time set for deceleration (H3 – H6) with the same menus F2 and F6 settings
		YF	T3 = time set for deceleration (H3 – H6) with the same menu F1 and F5 settings
		N	T3 excluded.
C14	INVERSION FROM PEDESTRIAN	Y	During the PEDESTRIAN closing, the PHOTO 1 – PHOTO 2 – PEDESTRIAN command opens only the pedestrian. The START command causes the complete opening.
		N	During the PEDESTRIAN closing, the PHOTO 1 – PHOTO 2 – PEDESTRIAN – START command causes the complete opening.
C15	FLASHING LIGHT	Y	Blinking flashing light output.
		N	Fixed flashing light output.

## UK

C16	EXTERNAL CLOCK CLOSING ALLOWED (set automatic closing)	Y	<p>Enables the RESERVE input for the connection of an external clock.</p> <p><b>Operation:</b> When the clock closes the contact on the RESERVE input, following a START command the door will open but not close automatically. When the contact on the RESERVE input is opened, the door will automatically close after the pause time. When the door is open, the closing command can be given with "start" if the menu is STEP-BY-STEP or STEB-BY-STEP with STOP.</p> <p>WARNING: remember to preset the automatic closing, the activation of this menu automatically defuse C17-C18.</p>
		N	Disables the RESERVE input
C17	EXTERNAL CLOCK CLOSING NOT ALLOWED (set automatic closing)	Y	<p>Enables the RESERVE input for the connection of an external clock.</p> <p><b>Operation:</b> When the clock closes the contact on the RESERVE input, following a START command the door will open but not close automatically. When the contact on the RESERVE input is opened, the door will automatically close after the pause time. It is not possible to activate the closing with the "start" command.</p> <p>WARNING: remember to preset the automatic closing, the activation of this menu automatically defuse C16-C18.</p>
		N	Disables the RESERVE input
C18	EXTERNAL CLOCK AUTOMATIC OPENING AND CLOSING COMMAND	Y	<p>Enables the RESERVE input for the connection of an external clock.</p> <p><b>Operation:</b> When the clock closes the contact on the RESERVE input, an opening command will automatically be activated without needing to give a START command. When the contact on the RESERVE input is opened, the door will automatically close after the pause time.</p> <p>WARNING: remember to preset the automatic closing, the activation of this menu automatically defuse C16-C17.</p>
		N	Disables the RESERVE input
C20	PHOTOCELL 1 TEST	Y	<p>Enables the Photocell 1 test.</p> <p>The photocell 1 transmitter must be connected to the clamps 14 and 17.</p> <p><b>Operation:</b> When the "Start" or the "Pedestrian" command is given, the power to safety devices is cut off for 0,5 and then restored: if the photocell 1 input opens and immediately returns NC the motors start, otherwise a fault will be signalled by 4 blinks (1 sec.) of the flashing light.</p>
		N	Disables photocell 1 test.



C21	AUTOMATIC PROGRAMMING	Y	Enables times programming.  <b>Operation:</b> See "Times self-learning Procedure"
-----	-----------------------	---	--

## MENU F: FORCE AND SPEED ADJUSTEMENT

Menu	Function	Description
F1	MOTOR 1 FORCE	Adjusts the thrust of motor 1. 0001 = minimum force 0010 = maximum force
F2	MOTOR 1 DECELERATION SPEED	Adjusts the thrust of motor 1 during deceleration phase. 0001 = minimum force 0010 = maximum force
F3	MOTOR 1 FORCE AMPEROMETRIC	Adjusts the amperometric threshold of motor 1 during the full force motion. 0001 = minimum threshold 0100 = maximum threshold
F4	MOTOR 1 DECELERATION AMPEROMETRIC	Adjusts the amperometric threshold of motor 1 during the deceleration. 0001 = minimum threshold 0100 = maximum threshold
F5	MOTORE 2 FORCE	Adjusts the thrust of motor 2. 0001 = minimum force 0010 = maximum force
F6	MOTOR 2 DECELERATION SPEED	Adjusts the thrust of motor 2 during deceleration phase. 0001 = minimum force 0010 = maximum force
F7	MOTOR 2 FORCE AMPEROMETRIC	Adjusts the amperometric threshold of motor 2 during the full force motion. 0001 = minimum threshold 0100 = maximum threshold
F8	MOTOR 2 DECELERATION AMPEROMETRIC	Adjusts the amperometric threshold of motor 1 during the deceleration. 0001 = minimum threshold 0100 = maximum threshold

## MENU H: TIME ADJUSTMENT AND SETTINGS

All the times can be set in steps of 1 s.

Menu	Function	Description
H1	MOTOR 1 OPENING TIME	Leaf 1 opening time. Tmax 300 sec.
H2	MOTOR 1 CLOSING TIME	Leaf 1 closing time. Tmax 300 sec.
H3	MOTOR 1 DECELERATION TIME	Leaf 1 operating time in deceleration mode. Tmax 100 sec.
H4	MOTOR 2 OPENING TIME	Leaf 2 opening time. Tmax 300 sec.
H5	MOTOR 2 CLOSING TIME	Leaf 2 closing time. Tmax 300 sec.
H6	MOTOR 2 DECELERATION TIME	Leaf 2 operating time in deceleration mode. Tmax 100 sec.

## UK

H7	LEAF 2 PHASE SHIFT TIME IN OPENING	Delay the start in opening of leaf 2 with respect to leaf 1. In the case of double sliding gate, the time H7 will not be considered. Tmax 100 sec.
H8	LEAF 1 PHASE SHIFT TIME IN CLOSING	Delay the start in opening of leaf 1 with respect to leaf 2. In the case of double sliding gate, the time H8 will not be considered. Tmax 100 sec.
H9	AUTOMATIC CLOSING PAUSE TIME	Determines the pause time in opening before automatic closing. Tmax 300 sec.
H10	PEDESTRIAN OPENING TIME	Determines the pedestrian opening time. Tmax 300 sec.
H11	AUTOMATIC PEDESTRIAN CLOSING PAUSE TIME	Determines the pause time in pedestrian opening before automatic closing. Tmax 300 sec.
H12	CYCLES NUMBER	Allows the setting of a number of cycles (opening+ closing) before the maintenance request. The value set will always be multiplied for 10. If 0000 is set, the numbering is excluded. When the set number of cycles is reached, the maintenance request is signalled by a slow blink of 60 sec. at the end of the movement.  WARNING: every time you enter the menu H12 the cycles numbering is reset and starts again.
H13	INSTALLER CODE	Allows the input of the installer code to customize the settings during the programming phase. The INSTALLER CODE is the only way to enter the programming menu.  WARNING: in case of loss of the installer code, it will be possible to delete the old one by pressing simultaneously the keys + and - for 3 seconds when the writing PASS appears. In this way, all the existing settings are erased and the default ones are automatically set. Only the settings of the performed cycles are still stored in memory.
H14	SOFTWARE VERSION	Shows the firmware version installed on the equipment. (R__XX)
H15	NUMBER OF PERFORMED CYCLES	Number of performed cycles. The value displayed on the LCD is increased every 10 movements.

## MENU E: EXTERNAL DEVICES ENABLING-DISABLING

**KEY +:** enters the following menu E1-E2-E3...

**KEY -:** accede al menu precedente E3-E2-E1...

**KEY ESC:** leaves the menu

**KEY OK:** enables (Y) / disables (N) the function

**WARNING:** The STOP key cannot be excluded in menu E. If it is not used, jumper the clamps 20-29.

Menu	Function	Status	Description
E1	PHOTOCELL 1	Y	Photocell 1 enabled
		N	Photocell 1 disabled
E2	PHOTOCELL 2	Y	Photocell 2 enabled
		N	Photocell 2 disabled
E3	EDGE (SEFETY DEVICE)	Y	Edge enabled
		N	Edge disabled

## TIMES MANAGEMENT

### T3 ADDITIONAL TIME

Additional time at the end of the working time (with full force or during deceleration phase according to the settings) that allows to continue the movement to close the leaf even if there is wind.

The T3 function is not active with the sliding configuration.

During the T3 time, the anti-crushing is not active, so the T3 time must start as near as possible next to the door stroke.

In case of utilisation of double limit switch it's advisable that the second one is not exceeded to maintain the control in case of change of direction.

## TIME PROGRAMMING PROCEDURE

**CAUTION:** start with the gate completely closed.

The times are programmed by means of successive START pulses.

To enter this procedure select the menu C21. (menu C21 blinking)

By pressing OK, the times programming procedure starts (menu C21 Y fixed) then:

### 1 motor configuration

- START → the leaf starts opening.
- When the leaf arrives at the desired opening position → START → the leaf stops.
- Counting of the pause time.
- When the desired pause time has elapsed → START → the leaf starts closing.
- When the leaf arrives at the closing position → START → the leaf stops.
- At this point the procedure has finished, the blinking menu C21 (without Y) reappears.
- If you want to repeat the operation press OK.
- If you want to finish the operation of times learning saving the data, key ESC as long as the horizontal lines and Gbd inscription do not appear on the display.

### 2 motors configuration

- START → the leaf 1 starts opening.
- After the desired opening phase shift time → START → the leaf 2 starts opening.
- When the leaf 1 arrives at the desired opening position → START → the leaf 1 stops.
- When the leaf 2 arrives at the desired opening position → START → the leaf 2 stops.
- Counting of the pause time.
- When the desired pause time has elapsed → START → the leaf 2 starts closing.
- After the desired closing phase shift time → START → the leaf 1 starts closing.

**UK**

- When the leaf 2 arrives at the closing position **START** the leaf 2 stops.
- When the leaf 1 arrives at the closing position **START** the leaf 1 stops.
- At this point the procedure has finished, the blinking menu C21 (without Y) reappears.
- If you want to repeat the operation press **OK**.
- If you want to finish the operation of times learning saving the data, key **ESC** as long as the horizontal lines and Gbd inscription do not appear on the display.

**CAUTION:**

During the times programming phase, motion always occurs at a non-decelerated speed.

If decelerations are needed, stop the leaves before stroke, so remember to activate the decelerations option (menu C6) and to set deceleration times (menu H3 and H6).

During the times programming phase, the limit switches and amperometric thresholds are not considered.

The microcontroller does not consider time fractions lower than a second, so the real time is rounded up or down.

The defined times can subsequently be modified manually by accessing the dedicated menus and changing the numerical data.

If the installation is configured as double sliding gate, the motors will move as indicated in the procedure with the phase shift in opening and closing.

During the normal functioning, the phase shift will be reset in any case.

**USING THE LIMIT SWITCHES**

If the deceleration function is enabled, the limit switches mark the start of the deceleration period.

The gate continues the decelerated motion for the time set in the menus H3 and H6.

If using two limit switches, the first one starts deceleration and the second one stops deceleration but does not lock the motion if T3 and the final stroke are activated.

Make sure that you set the run times longer than the time necessary to reach the limit switch.

If deceleration is not enabled, the limit switches lock the motion if T3 and the final stroke are deactivated.

The additional time T3 and the final closing/opening stroke, if enabled, also work when there are limit switches.

If using only one limit switch with deceleration activated, during the deceleration phase the intervention of the amperometric threshold will determine the end of motion (anti-crushing device not active).

If using two limit switches with deceleration activated, during the deceleration phase the intervention of the amperometric threshold will determine activation of the anti-crushing device (if enabled).

**BACKUP BATTERIES USE**

If the installation is preset for the use of backup batteries, the amperometric thresholds and the forces must be set checking the correct operation even when the control equipment is supplied only by the batteries.

When the control equipment is supplied only by the batteries, the voltage of the motor power supply is lower, thus the motor absorptions will be lower too.

The control equipment checks the level of the power supply voltage:

- with voltage higher than 24Vdc the control equipment is supplied by main, no restriction;
- with voltage lower than 24Vdc the power supply source is the battery, the motors do not decelerate;

- with voltage around 20-21Vdc, the battery is exhausted; it is possible to open the door but not to close. When the leaf should start the motion, it does not move and the fault "exhausted battery" is signalled by 4 slow blinks of the flashing light;
- with voltage around 16V, the battery is almost exhausted, no movement is allowed. Following a command, the fault "exhausted battery is signalled with 4 s blinks (fast in stand-by, slow in pause). In this case, the battery voltage could be insufficient for both the flashing light and the warning light.

## RESET

By pressing simultaneously the + and – keys when the writing "PASS" appears, the default settings are restored (only the number of performed cycles are still stored).

## FLASHING LIGHT SIGNALS SUMMARY

Fault	Signal	Effect
Photo 2 intercepted in stand-by after a start command	5 fast flashings	When released it opens
Edge intercepted in stand-by after a start command	3 slow flashings	Blocked closed door
Edge intercepted in pause after a start command or at the beginning closing	3 slow flashings	Blocked open door
Photo 1 test failed at opening.	4 fast flashings	Blocked closed door
Photo 1 test failed at closing.	4 fast flashings	Blocked open door
Amperometric circuit test failed at opening	4 slow flashings	Blocked closed door
Amperometric circuit test failed at closing	4 slow flashings	Blocked open door
Edge N.C. test failed at opening	3 slow flashings	Blocked closed door
Edge N.C. test failed at closing	3 slow flashings	Blocked open door
Edge 8K2 test failed at opening	2 slow flashings	Blocked closed door
Edge 8K2 test failed at closing	2 slow flashings	Blocked open door
Backup batteries at 20-21Vdc in stand-by after a start command	4 seconds slow flashing (*)	The only opening is allowed
Backup batteries at 20-21Vdc in pause after a start command or at beginning closing	4 seconds slow flashing (*)	Blocked open door
Backup batteries at 16Vdc in stand-by after a start command	4 seconds fast flashing (*)	Blocked closed door
Backup batteries in pause after a start command or at beginning closing	4 seconds slow flashing (*)	Blocked open door
Expired mainenance	1 minute slow flashing with closed door	None

(\*) When backup batteries voltage is low the switching on of flashing and warning lights could not be visible.

(\*) If the flashing light setting is with fixed light (C15 d), the blinking is not present but only the fixed switching on.

## UK

## DEFAULT SETTINGS

## • Active parameters type A:

A2	→	Y	SWING GATE/OVERHEAD DOOR/BARRIER TYPE
A5	→	Y	2 MOTORS
A8	→	Y	AUTOMATIC-CONDOMINIUM USING

## • Active parameters type C:

C1	→	YT	AUTOMATIC CLOSING ENABLED (GENERAL AND PEDESTRIAN)
C2	→	N	FAST CLOSING DISABLED
C3	→	Y	PRE-FLASHING ENABLED
C4	→	N	SAFETY DEVICES TEST DISABLED
C5	→	E1	LIMIT SWITCH ENABLED (SINGLE PAIR)
C6	→	N	DECELERATIONS DISABLED
C7	→	N	WATER HAMMER DISABLED
C8	→	N	FINALE CLOSING STROKE DISABLED
C9	→	NC	SAFETY DEVICE (EDGE) WITH N.C. CONTACT
C10	→	Y1	ANTI-CRUSHING ENABLED
C11	→	N	COURTESY LIGHT WITH 2 MOTORS DISABLED
C13	→	N	T3 DISABLED
C14	→	N	IN "PEDESTRIAN CLOSING, ACTIVATES COMPLETE OPENING
C15	→	Y	INTERMITTENT FLASHING LIGHT
C16	→	N	EXTERNAL CLOCK CONTACT DISABLED
C17	→	N	EXTERNAL CLOCK CONTACT DISABLED
C18	→	N	EXTERNAL CLOCK CONTACT DISABLED
C20	→	N	oPHOTO 1 TEST DISABLED

## • Parameters type F

F1	→	10	MOTOR 1 FORCE
F2	→	05	MOTOR 1 DECELERATION
F3	→	80	AMPEROMETRIC MOTOR 1 FORCE
F4	→	50	AMPEROMETRIC MOTOR 1 DECELERATION
F5	→	10	MOTOR 2 FORCE
F6	→	05	MOTOR 2 DECELERATION
F7	→	80	AMPEROMETRIC MOTOR 2 FORCE
F8	→	50	AMPEROMETRIC MOTOR 2 FORCE

## • Parameters type H:

H1	→	25	MOTOR 1 OPENING TIME
H2	→	25	MOTOR 1 CLOSING TIME
H3	→	20	MOTOR 1 DECELERATION TIME
H4	→	25	MOTOR 2 OPENING TIME

H5	→	25	MOTOR 2 CLOSING TIME
H6	→	20	MOTOR 2 DECELERATION TIME
H7	→	5	LEAF 2 PHASE SHIFT TIME IN OPENING
H8	→	5	LEAF 1 PHASE SHIFT TIME IN CLOSING
H9	→	5	PAUSE TIME
H10	→	5	PEDESTRIAN OPENING TIME
H11	→	5	PEDESTRIAN PAUSE TIME
H12	→	0000	NUMBER OF CYCLES
H13	→	0000	INSTALLER CODE
H14	→	xxxx	SOFTWARE VERSION (format: R__xx)
H15	→	0000	NUMBER OF CYCLES DONE

• Parameters type E:

E1	→	Y	PHOTOCELL 1 ENABLED
E2	→	Y	PHOTOCELL 2 ENABLED
E3	→	Y	SAFETY DEVICE (EDGE) ENABLED

## FINAL CHECKS AND TESTING

Before powering the control unit , run the following tests:

- 1- Check the electrical connections: improper connection may be harmful to both the control unit and the operator.
- 2- Check proper position of the limit switches.
- 3- Preset the mechanical stops in opening and closing.
- 4- Power the equipment.
- 5- Check that the red LEDs of the normally closed contacts are on and the green LEDs of the normally open contacts are off.
- 6- Check that the writing SAF does not appear on the LCD (intercepted or faulty edge).
- 7- Check that the relative LEDs turn off when limit switches work.
- 8- Check that the relative LED turns off when the photocells ray is intercepted.
- 9- Check that the relative LED turns off when the safety devices work.
- 10- Check that the motors are locked and ready to work with the "GATE COMPLETELY CLOSED".
- 11- Remove possible obstacles in the operating area of the gate, then give the command START. At the first command, the equipment starts opening, then check that the motion direction is correct.  
If not invert the wires in the terminals M1 and/or M2.
- 12- The gate will stop upon reaching the first opening limit switch. It is necessary a complete movement to activate the regular working of the decelerations.

## BA24 DISPOSAL

Gi.Bi.Di advises recycling the plastic components and to dispose of them at special authorised centres for electronic components thus protecting the environment from polluting substances.



## UK

**SIMPLIFIED PROGRAMMING**

- 1- Connect all the connections (wire motors using a 1.5 mm<sup>2</sup> wire)
- 2- Enter the installation code, and then set the type of function desired from menu A2/A3.
- 3- Set the number of motors used. Menu A4/A5.
- 4- Set the operation mode. Menu A6/A7/A8/A9.
- 5- Go to menu C21, and select «Y» to activate automatic time programming, then press «START» (+ key) (see page 20 "Time learning procedure")
- 6- Go to menu C5 to program slowdowns.
- 7- Go to menu C6 to choose the number of limit switches. We recommend programming a single limit switch when stopping points are present.
- 8- Use the dedicated menus to adjust each time parameter.
- 9- Press «ESC» to exit programming.
- 10- Check whether the force used by operators on the gate is either sufficient or excessive. Go to menu F to adjust, if necessary.



## CE Declaration of conformity

The manufacturer:

**GI.BI.DI. S.r.l.**

Via Abetone Brennero, 177/B,  
46025 Poggio Rusco (MN) ITALY

Declares that the products:

**ELECTRONIC CONTROL UNIT BA24**

are in conformity with the following CEE Directives:

- **LVD Directive 2006/95/CE and subsequent amendments;**
- **EMC Directive 2004/108/CE and subsequent amendments;**

and that the following harmonised standards have been applied:

- **EN60335-1, EN60335-2-103, EN50366**
- **EN61000-6-2, EN61000-6-3**

Date 10/12/08

Managing Director  
**Oliviero Arosio**



## F

Platine	<b>BA24 / AS05100</b>
Type	<b>Platine électronique pour la gestion d'un ou deux moteurs pour portails battants, portails coulissants, portes basculantes et barrières en 24 Vdc</b>
Alimentation	230Vac monophasé 50/60 Hz
Nombre de moteurs	1 ou 2
Alimentation des moteurs	24 Vdc
Clignotant de mouvement	24Vdc 10W max
Lampe témoin d'ouverture	24Vdc 3W max
Alimentation des accessoires	24Vdc 8W max avec alimentation dispositifs de sécurité
Alimentation des dispositifs de sécurité	24Vdc 8W max avec alimentation des accessoires
Récepteur radio	A brochage
Température de service	-20°C +60°C

### CARACTERISTIQUES TECHNIQUES / FONCTIONS

- Leds rouges de signalisation des contacts N.F. Le led des dispositifs de sécurité palpeur n'est pas présent. L'éventuelle anomalie est signalée sur l'écran LCD avec le message SAF.
- Led verts de signalisation des contacts N.O.
- Gestion de 2 serrures électriques.
- Activation du test des sécurité effectué avant le mouvement d'ouverture et fermeture (norme).
- Activation du test de la photocellule 1 effectué avant le mouvement d'ouverture et fermeture.
- Activation du circuit ampèremétrique effectué avant le mouvement d'ouverture et fermeture.
- Arrêt et inversion du mouvement pendant 2 sec. après l'intervention des dispositifs de sécurité. A l'impulsion suivante de Start le mouvement repart dans le sens de dégagement de l'obstacle.
- ALIMENTATION SEPARÉE DES DISPOSITIFS DE SECURITE. Sur ces bornes il faudra connecter les dispositifs de sécurité qui seront soumis à l'autotest.

Programmation digitale de toutes les fonctions.

- Temps de service réglable indépendamment en ouverture et fermeture pour chaque moteur.
- Temps de ralentissement réglable indépendamment en ouverture et fermeture pour chaque moteur pendant la phase finale du mouvement (soft - stop).
- Temps de déphasage portes réglables indépendamment en ouverture et fermeture.
- Temps de service passage piéton réglable.
- Temps de pause réglable et différencié pour ouverture complète ou piéton.
- Force de poussée réglable sur 10 niveaux pour chaque moteur.
- Ralentissements sélectifs et réglables indépendamment sur 10 niveaux pour chaque moteur.
- Contrôle de l'absorption (anti écrasement) réglable sur 100 niveaux pour chaque moteur soit en phase de poussée, soit en phase de ralentissement.
- Modes d'activation des ralentissements : avec fin de course simple ou double.
- 4 logiques de fonctionnement : pas à pas ; pas à pas avec stop; copropriété ou automatique; homme présent;
- Possibilité de choix de la configuration de l'installation entre battant, basculante, barrière et coulissant, simples ou doubles.

- Choix du dispositif de sécurité COSTA avec contact N.F. ou résistif 8,2 K $\Omega$ .
- Activation anti écrasement (inversion du mouvement pendant 2 secondes et blocage) ou détection ampèremétrique pour fin de course.
- Menu spécifique pour l'exclusion des accessoires non utilisés (cellule 1, cellule 2 et dispositifs de sécurité).
- Programmation de : fermeture automatique, fermeture rapide, pré-clignotement, coup de bélier, effort final en ouverture et en fermeture, lampe témoin, temps supplémentaires en fin de manoeuvre, clignoteur à lampe fixe ou intermittent, gestion d'une horloge extérieure avec 3 modes de fonctionnement différents, nombre cycles pour maintenance programmée, code installateur et nombre de cycles effectués.
- Programmation rapide par Auto - mémorisation des temps d'exécution.

## INSTALLATION

Utiliser presse - câble adéquats à assurer la correcte connexion mécanique du câblage et à maintenir le gré de protection IP55 de la boîte. (2)

## INSTRUCTIONS POUR L'INSTALLATION

- Avant d'effectuer l'installation il faut prévoir en amont de la ligne un interrupteur magnétothermique ou différentiel avec capacité maximum de 10A. L'interrupteur doit assurer une séparation omnipolaire des contacts, avec distance d'ouverture d'au moins 3 mm.
- Pour éviter de possibles interférences, différencier et maintenir toujours séparés les câbles de puissance (section minimum 2,5 mm<sup>2</sup>) des câbles de signal (section minimum 0,5mm<sup>2</sup>).
- Effectuer les connexions en se référant aux tableaux suivants et à la sérigraphie ci-jointe. Il faut faire particulièrement attention à raccorder en série tous les dispositifs qui doivent être connectés à la même entrée N.F. (normalement fermé) et en parallèle tous les dispositifs qui partagent la même entrée N.O. (normalement ouvert). Une mauvaise installation ou une mauvaise utilisation du produit peut compromettre la sécurité de l'installation.
- Tous les matériaux présents dans l'emballage ne doivent pas être laissés à la portée des enfants car ils peuvent représenter un danger pour eux.
- Le constructeur décline toute responsabilité quant au bon fonctionnement de l'automatisme en cas d'utilisation de composants et accessoires hors de sa production et (ou) inappropriés à l'utilisation prévue.
- Après la mise en place il faut toujours contrôler avec attention le bon fonctionnement de l'installation et des dispositifs utilisés.
- Ce manuel d'instructions s'adresse à personnes autorisées à la mise en place d'appareils sous tension, il faut donc avoir une bonne connaissance de la technique, exercée comme profession et conformément aux réglementations en vigueur.
- La maintenance doit être effectués par un personnel qualifié.
- Avant d'effectuer toute opération de nettoyage ou de maintenance, il faut débrancher la platine du réseau d'alimentation électrique.
- La platine ici décrite doit être utilisée uniquement pour l'emploi pour lequel elle a été conçue. Vérifier le but de l'utilisation finale et s'assurer de prendre toutes les sécurités nécessaires.
- En cas d'installation sur portes ou vantaux avec porillon d'accès piéton, s'assurer que, s'il reste ouvert, le fonctionnement de la platine soit arrêté.
- L'utilisation des produits et leur destination à des usages différents de ceux prévus, n'a pas été expérimentée par le constructeur, donc les travaux exécutés sont sous l'entière responsabilité de l'installateur.
- Signaler l'automatisme avec plaques de mise en garde qui doivent être visibles.
- Avertir l'utilisateur qu'il est interdit que des enfants ou des animaux jouent ou stationnent à proximité du portail.
- Protéger comme il se doit les points à risque (par exemple à l'aide d'un palpeur sensible).

## F

## MISES EN GARDE POUR L'UTILISATEUR

En cas de panne ou dysfonctionnement, couper l'alimentation en amont de l'appareil et appeler l'assistance technique.

Vérifier périodiquement le fonctionnement des dispositifs de sécurités. Les éventuelles réparations doivent être exécutées par du personnel spécialisé utilisant les matériels d'origine et certifiés.

Le produit ne doit pas être utilisé par des enfants ou des personnes avec mobilité réduites, ou sans expérience et connaissance, à moins qu'ils n'ont pas été correctement instruits.

Ne pas accéder à la fiche pour régulations et/ou manutentions

**ATTENTION: IMPORTANTES INSTRUCTIONS DE SECURITE.**

Il est important pour la sécurité des personnes de suivre ces instructions-ci.

Conserver le présent manuel d'instructions.

## BRANCHEMENTS ELECTRIQUES: FASTON

1	CF1 CF2	Branchement secondaire transformateur 24 Vac
---	---------	--

## BRANCHEMENTS ELECTRIQUES: BORNIERES

Borne	Position	Signal	Description	
JP1	1	AC	Branchement fiche charge-batterie	
	2	AC	Branchement fiche charge-batterie	
	3	+SK	Branchement fiche charge-batterie	
	4	-SK	Branchement fiche charge-batterie	
	5	M1	Moteur 1	
	6	M1	Moteur 1	
	7	M2	Moteur 2	
	8	M2	Moteur 2	
	9	LAMP	Sortie clignoteur 24V 10W max.	<b>Fonctionnement:</b> clignotement rapide en ouverture, éteint en pause, clignotement rapide en fermeture
	10	LAMP	Sortie clignoteur 24V 10W max.	
JP4	11	COM EL	Négatif serrure électrique (commun)	
	12	EL1	Positif +24 Vdc serrure électrique moteur 1	
	13	EL2	Positif +24 Vdc serrure électrique moteur 2	
	14	GND	Négatif alimentation accessoires extérieurs (commun)	
	15	LUZ	Sortie LAMPE TEMOIN 24Vdc 3W max	
	16	+ ACC	Alimentation +24Vdc accessoires extérieurs (photocellules, radio, etc)	
	17	SEC	Alimentation +24Vdc dispositifs de sécurité extérieurs.	
JP3	18	START	Entrée START (N.O.)	
	19	PEA	Entrée START PIETON (N.O.) Après l'intervention d'un arrêt d'urgence (SAFETY ou AMPEROMETRIQUE) avec inversion du mouvement de la deuxième porte, la commande piéton activera les deux portes pour éviter le chevauchement de ces dernières.	

JP3	20	STOP	Entrée STOP (N.F). Si pas utilisé raccorder à la borne n° 29 par un pont.	
	21	FCAM1	Entrée fin de course ouverture moteur 1 (N.F.). Si pas utilisé exclure en phase de programmation.	
	22	FCCM1	Entrée fin de course fermeture moteur 1 (N.F.). Si pas utilisé exclure en phase de programmation.	
	23	FCAM2	Entrée fin de course ouverture moteur 2 (N.F.). Si pas utilisé exclure en phase de programmation.	
	24	FCCM2	Entrée fin de course fermeture moteur 2 (N.F.). Si pas utilisé exclure en phase de programmation.	
	25	PHOTO 2	Entrée CELLULE 2 (N.F.). Si pas utilisé exclure en phase de programmation.  <b>Fonctionnement:</b> Entrée active tant en ouverture qu'en fermeture. Si interceptée bloque immédiatement le mouvement et le maintient bloqué tant que le faisceau n'est pas dégagé. Après dégagement le mouvement repart toujours en ouverture. Si interceptée lorsque le portail est fermé, à la suite d'une commande de Start ne permet pas l'ouverture du portail. Cela sera signalé par 5 clignotements rapides et ensuite s'allumera la LAMPE TEMOIN, pour indiquer que le portail n'est pas au repos et lors du dégagement le portail partira en ouverture sans attendre d'autres commandes. Si interceptée en phase de pause relance le temps de pause.	
	26	PHOTO 1	Entrée PHOTOCELLULE 1 (N.F.). Si pas utilisé exclure en phase de programmation.  <b>Fonctionnement:</b> Entrée active seulement pendant la phase de fermeture. Si interceptée arrête le mouvement et inverse en ouvrant complètement. Si interceptée lorsque le portail est fermé, aucune incidence. Si interceptée en pause elle relance le temps de pause.	
	27	RESERVE	Entrée multifonction.	Horloge externe : VOIR PROGRAMMATION C16-C17-C18
	28	MEMBRURE	Entrée DISPOSITIFS DE SECURITE (voir menu C9) Si pas utilisé exclure en phase de programmation.  <b>Fonctionnement:</b> Entrée active tant en ouverture qu'en fermeture. Arrête le mouvement et inverse le mouvement pendant 2 sec. Le portail restera bloqué jusqu'à la prochaine impulsion de Start qui le fera repartir dans le sens de dégagement de l'obstacle. Si activé au repos, après une commande de start ou start piéton, le portail ne démarre pas et 3 clignotements longs (2 sec.) indiqueront l'anomalie. Si activé en phase de pause, à la fin du temps de pause, le portail ne se fermera pas automatiquement (si prévu) et 3 clignotements longs (2 sec.) indiqueront l'anomalie. <b>L'ACTIVATION DE LA SECURITE PALPEUR EST SIGNALEE SUR L'ECRAN LCD PAR LE MESSAGE « SAF »..</b>	
	29	COM	Commun entrees ou sorties	
JP5	30	GND	entrée MASSE ANTENNE	
	31	ANT	entrée SIGNAL ANTENNE	

## F

## FUSIBLES DE PROTECTION

Position	Valeur	Type	Description
F1	10 A	/	Protection moteurs et accessoires avec alimentation par circuit charge - batterie.
F2	10 A	/	Protection fiche, moteurs et dispositifs de sécurité.
F3	500 mA	RAPIDE	Protection accessoires.

## PROCEDURE DE PROGRAMMATION ET CONFIGURATION DE L'INSTALLATION

Avec l'écran LCD il est possible d'accéder aux réglages de l'installation. Il y a 5 menus différents marqués par les lettres A, C, F, H, E.

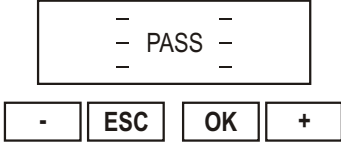
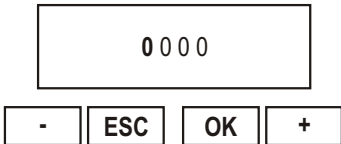
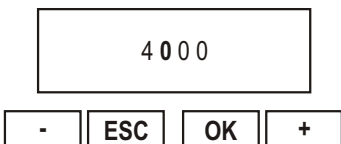
	<p><b>1</b></p> <p>Pour accéder à la programmation :</p> <ul style="list-style-type: none"> <li>- A la mise sous tension l'écran s'affiche comme indiqué sur la figure.</li> <li>- Appuyer en même temps sur les touches ESC et OK durant 3 secondes (le message « Gbd » s'éteindra)</li> </ul>
	<p><b>2</b></p> <p>Puis le message P A S S s'affiche à l'écran.</p> <p>En appuyant sur la touche OK on passe au point 3.</p> <p>Si l'on appuie sur la touche ESC on sort et l'on revient au point 1.</p>
	<p><b>3</b></p> <p>L'écran affiche 4 chiffres (0 0 0 0), dont le premier clignote. Il s'agit du code installateur d'origine. Pour le modifier:</p> <p>Avec les touches + ou - vous faites varier le premier chiffre du code installateur.</p> <p>Lorsque le chiffre que vous désirez est atteint, vous le confirmez par un appuis sur la touche OK et l'on passe au point 4.</p>
	<p><b>4</b></p> <p>Le deuxième chiffre clignote.</p> <p>Avec les touches + ou - vous sélectionnez le deuxième chiffre du code installateur.</p> <p>Lorsque le chiffre désiré est atteint, vous le confirmez par un appuis sur la touche OK et l'on passe au point 5.</p>

<div style="border: 1px solid black; width: 150px; height: 40px; margin: 0 auto; text-align: center; padding: 5px;">4 6 0 0</div> <div style="display: flex; justify-content: center; gap: 10px; margin-top: 10px;"> <span style="border: 1px solid black; padding: 2px 5px;">-</span> <span style="border: 1px solid black; padding: 2px 5px;">ESC</span> <span style="border: 1px solid black; padding: 2px 5px;">OK</span> <span style="border: 1px solid black; padding: 2px 5px;">+</span> </div>	<p style="text-align: center;"><b>5</b></p> <p>Le troisième chiffre clignote.</p> <p>Avec les touches + ou - vous sélectionnez le troisième chiffre du code installateur.</p> <p>Lorsque le chiffre désiré est atteint, vous le confirmez par un appui sur la touche OK et l'on passe au point 6.</p>
<div style="border: 1px solid black; width: 150px; height: 40px; margin: 0 auto; text-align: center; padding: 5px;">4 6 8 0</div> <div style="display: flex; justify-content: center; gap: 10px; margin-top: 10px;"> <span style="border: 1px solid black; padding: 2px 5px;">-</span> <span style="border: 1px solid black; padding: 2px 5px;">ESC</span> <span style="border: 1px solid black; padding: 2px 5px;">OK</span> <span style="border: 1px solid black; padding: 2px 5px;">+</span> </div>	<p style="text-align: center;"><b>6</b></p> <p>Le quatrième et dernier chiffre clignote.</p> <p>Avec les touches + ou - vous sélectionnez le quatrième chiffre du code installateur.</p> <p>Lorsque le chiffre désiré est atteint, vous le confirmez par un appui sur la touche OK et l'on passe au point 7.</p>
<div style="border: 1px solid black; width: 150px; height: 40px; margin: 0 auto; text-align: center; padding: 5px;">4 6 8 3</div> <div style="display: flex; justify-content: center; gap: 10px; margin-top: 10px;"> <span style="border: 1px solid black; padding: 2px 5px;">-</span> <span style="border: 1px solid black; padding: 2px 5px;">ESC</span> <span style="border: 1px solid black; padding: 2px 5px;">OK</span> <span style="border: 1px solid black; padding: 2px 5px;">+</span> </div>	<p style="text-align: center;"><b>7</b></p> <p>A ce stade le code installateur est complet et s'il est correct on passe au point 8 en appuyant sur la touche +.</p> <p>Si le code installateur n'est pas correct on revient au point 2.</p>

<p><b>MENÙ A</b></p> <div style="border: 1px solid black; width: 150px; height: 40px; margin: 0 auto; text-align: center; padding: 5px;">A C F H E</div> <div style="display: flex; justify-content: center; gap: 10px; margin-top: 10px;"> <span style="border: 1px solid black; padding: 2px 5px;">-</span> <span style="border: 1px solid black; padding: 2px 5px;">ESC</span> <span style="border: 1px solid black; padding: 2px 5px;">OK</span> <span style="border: 1px solid black; padding: 2px 5px;">+</span> </div>	<p style="text-align: center;"><b>8</b></p> <p>Les 5 menus principaux (lettres A, C, F, H, E,) s'affichent à l'écran et la lettre A clignote.</p> <p>Avec les touches + et – vous pouvez sélectionner les autres menus en faisant clignoter la lettre correspondante.</p> <p>Avec la touche OK vous entrez dans le menu que vous avez sélectionné (dans l'exemple il s'agit du menu A).</p>
<div style="border: 1px solid black; width: 150px; height: 40px; margin: 0 auto; text-align: center; padding: 5px;">A 5 Y</div> <div style="display: flex; justify-content: center; gap: 10px; margin-top: 10px;"> <span style="border: 1px solid black; padding: 2px 5px;">-</span> <span style="border: 1px solid black; padding: 2px 5px;">ESC</span> <span style="border: 1px solid black; padding: 2px 5px;">OK</span> <span style="border: 1px solid black; padding: 2px 5px;">+</span> </div>	<p style="text-align: center;"><b>9</b></p> <p>Avec les touches + et – vous sélectionnez les différents sous-menus (A1, A2, A3, A4,...)</p> <p>Avec la touche OK vous confirmez le menu sélectionné, et "Y" s'affiche à côté du nom du menu pour en indiquer l'activation. (Y = oui menu actif)</p>

## F

<div style="border: 1px solid black; width: 200px; height: 40px; margin: 0 auto; text-align: center; padding: 5px;">A 6</div> <div style="display: flex; justify-content: center; gap: 10px; margin-top: 10px;"> <span style="border: 1px solid black; padding: 2px 5px;">-</span> <span style="border: 1px solid black; padding: 2px 5px;">ESC</span> <span style="border: 1px solid black; padding: 2px 5px;">OK</span> <span style="border: 1px solid black; padding: 2px 5px;">+</span> </div>	<p><b>10</b></p> <p>A ce stade avec les touches + et – vous visualisez les autres sous-menus du menu A et vous exécutez la même procédure que précédemment.</p> <p>Avec la touche ESC vous revenez au niveau supérieur (affichage des menus A, C, F, H, E).</p>
--	---

<p><b>MENÙ C</b></p> <div style="border: 1px solid black; width: 200px; height: 40px; margin: 0 auto; text-align: center; padding: 5px;">A C F H E</div> <div style="display: flex; justify-content: center; gap: 10px; margin-top: 10px;"> <span style="border: 1px solid black; padding: 2px 5px;">-</span> <span style="border: 1px solid black; padding: 2px 5px;">ESC</span> <span style="border: 1px solid black; padding: 2px 5px;">OK</span> <span style="border: 1px solid black; padding: 2px 5px;">+</span> </div>	<p><b>11</b></p> <p>Quand les 5 menus principaux s'affichent à l'écran (lettres A C F H E) avec la lettre C qui clignote vous entrez dans le menu C en appuyant sur la touche OK (voir l'exemple).</p>
---	--

<div style="border: 1px solid black; width: 200px; height: 40px; margin: 0 auto; text-align: center; padding: 5px;">C 1      Y</div> <div style="display: flex; justify-content: center; gap: 10px; margin-top: 10px;"> <span style="border: 1px solid black; padding: 2px 5px;">-</span> <span style="border: 1px solid black; padding: 2px 5px;">ESC</span> <span style="border: 1px solid black; padding: 2px 5px;">OK</span> <span style="border: 1px solid black; padding: 2px 5px;">+</span> </div>	<p><b>12</b></p> <p>Avec les touches + et – vous sélectionnez les différents sous-menu (C1, C2, C3, C4).</p> <p>La touche OK appuyée consécutivement permettra:</p> <ul style="list-style-type: none"> <li>- d'activer l'entrée (la Y apparaîtra à côté de C1)</li> <li>- de désactiver l'entrée (la N apparaîtra à côté de C1)</li> </ul>
---	--

<p><b>MENÙ H</b></p> <div style="border: 1px solid black; width: 200px; height: 40px; margin: 0 auto; text-align: center; padding: 5px;">A C F H E</div> <div style="display: flex; justify-content: center; gap: 10px; margin-top: 10px;"> <span style="border: 1px solid black; padding: 2px 5px;">-</span> <span style="border: 1px solid black; padding: 2px 5px;">ESC</span> <span style="border: 1px solid black; padding: 2px 5px;">OK</span> <span style="border: 1px solid black; padding: 2px 5px;">+</span> </div>	<p><b>13</b></p> <p>Vous entrez dans le sous-menu H1 pour voir la position d'une valeur numérique.</p> <p>Avec les touches + et - vous sélectionnez le menu H qui se met à clignoter.</p> <p>Avec la touche OK vous entrez dans le menu.</p>
---	--

<div style="border: 1px solid black; width: 200px; height: 40px; margin: 0 auto; text-align: center; padding: 5px;">H 1</div> <div style="display: flex; justify-content: center; gap: 10px; margin-top: 10px;"> <span style="border: 1px solid black; padding: 2px 5px;">-</span> <span style="border: 1px solid black; padding: 2px 5px;">ESC</span> <span style="border: 1px solid black; padding: 2px 5px;">OK</span> <span style="border: 1px solid black; padding: 2px 5px;">+</span> </div>	<p><b>14</b></p> <p>Avec les touches + et – vous sélectionnez les différents sous-menus (H1, H2, H3, H4).</p> <p>Avec la touche OK vous entrez dans le sous-menu sélectionné.</p>
--	---



<div style="border: 1px solid black; width: 150px; height: 40px; margin: 0 auto; text-align: center; padding: 5px;">0 1 0 0</div> <div style="display: flex; justify-content: center; gap: 10px; margin-top: 10px;"> <span style="border: 1px solid black; padding: 2px 5px;">-</span> <span style="border: 1px solid black; padding: 2px 5px;">ESC</span> <span style="border: 1px solid black; padding: 2px 5px;">OK</span> <span style="border: 1px solid black; padding: 2px 5px;">+</span> </div>	<p><b>15</b></p> <p>La valeur mémorisée apparaît avec le premier chiffre qui clignote.</p> <p>Avec les touches + et – vous pouvez modifier la valeur de ce chiffre.</p> <p>Avec la touche OK vous confirmez et vous passez au point 16.</p>
<div style="border: 1px solid black; width: 150px; height: 40px; margin: 0 auto; text-align: center; padding: 5px;">0 1 0 0</div> <div style="display: flex; justify-content: center; gap: 10px; margin-top: 10px;"> <span style="border: 1px solid black; padding: 2px 5px;">-</span> <span style="border: 1px solid black; padding: 2px 5px;">ESC</span> <span style="border: 1px solid black; padding: 2px 5px;">OK</span> <span style="border: 1px solid black; padding: 2px 5px;">+</span> </div>	<p><b>16</b></p> <p>Le deuxième chiffre clignote.</p> <p>Avec les touches + et – vous pouvez modifier la valeur de ce chiffre.</p> <p>Avec la touche OK vous confirmez et vous passez au point 17.</p>
<div style="border: 1px solid black; width: 150px; height: 40px; margin: 0 auto; text-align: center; padding: 5px;">0 1 0 0</div> <div style="display: flex; justify-content: center; gap: 10px; margin-top: 10px;"> <span style="border: 1px solid black; padding: 2px 5px;">-</span> <span style="border: 1px solid black; padding: 2px 5px;">ESC</span> <span style="border: 1px solid black; padding: 2px 5px;">OK</span> <span style="border: 1px solid black; padding: 2px 5px;">+</span> </div>	<p><b>17</b></p> <p>Le deuxième chiffre clignote.</p> <p>Avec les touches + et – vous pouvez modifier la valeur de ce chiffre.</p> <p>Avec la touche OK vous confirmez et vous passez au point 18.</p>
<div style="border: 1px solid black; width: 150px; height: 40px; margin: 0 auto; text-align: center; padding: 5px;">0 1 5 0</div> <div style="display: flex; justify-content: center; gap: 10px; margin-top: 10px;"> <span style="border: 1px solid black; padding: 2px 5px;">-</span> <span style="border: 1px solid black; padding: 2px 5px;">ESC</span> <span style="border: 1px solid black; padding: 2px 5px;">OK</span> <span style="border: 1px solid black; padding: 2px 5px;">+</span> </div>	<p><b>18</b></p> <p>Le deuxième chiffre clignote.</p> <p>Avec les touches + et – vous pouvez modifier la valeur de ce chiffre.</p> <p>Avec la touche OK vous confirmez et vous passez au point 19.</p>
<div style="border: 1px solid black; width: 150px; height: 40px; margin: 0 auto; text-align: center; padding: 5px;">H 1</div> <div style="display: flex; justify-content: center; gap: 10px; margin-top: 10px;"> <span style="border: 1px solid black; padding: 2px 5px;">-</span> <span style="border: 1px solid black; padding: 2px 5px;">ESC</span> <span style="border: 1px solid black; padding: 2px 5px;">OK</span> <span style="border: 1px solid black; padding: 2px 5px;">+</span> </div>	<p><b>19</b></p> <p>L'indication du menu H1 s'affiche de nouveau.</p> <p>Maintenant avec la touche ESC vous revenez au niveau supérieur.</p>

## F

<p>MENÙ E</p> <div style="border: 1px solid black; padding: 10px; text-align: center; margin: 10px auto; width: 80%;"> <p>ACFHE</p> </div> <div style="display: flex; justify-content: center; gap: 10px; margin-top: 10px;"> <div style="border: 1px solid black; padding: 2px 5px;">-</div> <div style="border: 1px solid black; padding: 2px 5px;">ESC</div> <div style="border: 1px solid black; padding: 2px 5px;">OK</div> <div style="border: 1px solid black; padding: 2px 5px;">+</div> </div>	<p><b>20</b></p> <p>Vous entrez dans le sous-menu E pour voir la position d'ACTIVATION / DESACTIVATION.</p> <p>Avec la touche OK vous entrez dans le menu.</p>
<div style="border: 1px solid black; padding: 10px; text-align: center; margin: 10px auto; width: 80%;"> <p>E 1      Y</p> </div> <div style="display: flex; justify-content: center; gap: 10px; margin-top: 10px;"> <div style="border: 1px solid black; padding: 2px 5px;">-</div> <div style="border: 1px solid black; padding: 2px 5px;">ESC</div> <div style="border: 1px solid black; padding: 2px 5px;">OK</div> <div style="border: 1px solid black; padding: 2px 5px;">+</div> </div>	<p><b>21</b></p> <p>E1 = PHOTOCELLULE 1</p> <p>La touche OK appuyée consécutivement permettra :</p> <ul style="list-style-type: none"> <li>- d'activer l'entrée (la lettre Y apparaîtra à côté de E1)</li> <li>- de désactiver l'entrée (la lettre N apparaîtra à côté de E1)</li> </ul> <p>Avec les touches + et – vous entrez dans le menu suivant ou précédent. Avec la touche ESC vous sortez du menu en visualisant de nouveau A,C,F,H,E.</p>
<div style="border: 1px solid black; padding: 10px; text-align: center; margin: 10px auto; width: 80%;"> <p>E 2      Y</p> </div> <div style="display: flex; justify-content: center; gap: 10px; margin-top: 10px;"> <div style="border: 1px solid black; padding: 2px 5px;">-</div> <div style="border: 1px solid black; padding: 2px 5px;">ESC</div> <div style="border: 1px solid black; padding: 2px 5px;">OK</div> <div style="border: 1px solid black; padding: 2px 5px;">+</div> </div>	<p><b>22</b></p> <p>E2 = PHOTOCELLULE 2</p> <p>La touche OK appuyée consécutivement permettra :</p> <ul style="list-style-type: none"> <li>- d'activer l'entrée (la lettre Y apparaîtra à côté de E2)</li> <li>- de désactiver l'entrée (la lettre N apparaîtra à côté de E2)</li> </ul> <p>Avec les touches + et – vous entrez dans le menu suivant ou précédent. Avec la touche ESC vous sortez du menu en visualisant de nouveau A,C,F,H,E.</p>
<div style="border: 1px solid black; padding: 10px; text-align: center; margin: 10px auto; width: 80%;"> <p>E 3      Y</p> </div> <div style="display: flex; justify-content: center; gap: 10px; margin-top: 10px;"> <div style="border: 1px solid black; padding: 2px 5px;">-</div> <div style="border: 1px solid black; padding: 2px 5px;">ESC</div> <div style="border: 1px solid black; padding: 2px 5px;">OK</div> <div style="border: 1px solid black; padding: 2px 5px;">+</div> </div>	<p><b>23</b></p> <p>E3 = SAFETY DEVICE (PALPEUR)</p> <p>La touche OK appuyée consécutivement permettra :</p> <ul style="list-style-type: none"> <li>- d'activer l'entrée (la lettre Y apparaîtra à côté de E3)</li> <li>- de désactiver l'entrée (la N apparaîtra à côté de E3)</li> </ul> <p>Avec les touches + et – on entre dans le menu suivant ou précédent. Avec la touche ESC vous sortez du menu en visualisant de nouveau A,C,F,H,E.</p>
<div style="border: 1px solid black; padding: 10px; text-align: center; margin: 10px auto; width: 80%;"> <p>ACFHE</p> </div> <div style="display: flex; justify-content: center; gap: 10px; margin-top: 10px;"> <div style="border: 1px solid black; padding: 2px 5px;">-</div> <div style="border: 1px solid black; padding: 2px 5px;">ESC</div> <div style="border: 1px solid black; padding: 2px 5px;">OK</div> <div style="border: 1px solid black; padding: 2px 5px;">+</div> </div>	<p><b>24</b></p> <p>En appuyant sur la touche ESC, vous enregistrez les paramètres que vous venez d'effectuer et vous quittez la phase de programmation pour entrer dans le fonctionnement normal de la platine.</p>

<div style="border: 1px solid black; padding: 10px; width: fit-content; margin: 0 auto;"> <p style="text-align: center;">-            - -    Gbd    - -            -</p> </div> <div style="display: flex; justify-content: center; gap: 10px; margin-top: 10px;"> <div style="border: 1px solid black; padding: 2px 10px;">-</div> <div style="border: 1px solid black; padding: 2px 10px;">ESC</div> <div style="border: 1px solid black; padding: 2px 10px;">OK</div> <div style="border: 1px solid black; padding: 2px 10px;">+</div> </div>	<p><b>25</b></p> <p>Les symboles vus au début s'affichent de nouveau.</p> <p>Dans ce cas-là les touches +, - et OK prennent les significations:</p> <p>+    »    START -    »    PIETON OK  »    STOP</p>
--	---

### MENU A: SELECTION CONFIGURATIONS D'INSTALLATION ET LOGIQUES DE FONCTIONNEMENT

**LA TOUCHE +:** permet d'accéder au menu suivant A1 - A2 - A3...

**LA TOUCHE - :** permet de revenir au menu précédent A3 - A2 - A1...

**LA TOUCHE ESC:** permet de quitter le menu dans lequel vous vous trouvez et de sortir progressivement.

**LA TOUCHE OK** active **Y** (oui): active la fonction désirée et désactive automatiquement les autres fonctions complémentaires. Par exemple, l'activation de **A4** = 1 moteur, désactive automatiquement **A5** = 2 moteurs.

Menu	Fonction	Etat	Description de la fonction
A2	BATTANT / BASCULANTE / BARRIERE	Y	Configure l'installation pour portail battant, basculante ou barrière. L'activation de ce menu désactive automatiquement A3.
A3	COULISSANT	Y	Configure l'installation pour portail coulissant.  Avec cette configuration seront automatiquement exclus: <ul style="list-style-type: none"> <li>• les déphasages en ouverture et fermeture</li> <li>• le coup de bélier</li> <li>• l'effort final en ouverture et fermeture de 2 secondes.</li> <li>• le temps T3</li> </ul> ATTENTION: les fins de course NE sont pas activés automatiquement, choisir avec le menu C5 la configuration F.C. désirée. L'activation de ce menu désactive automatiquement A2.
A4	CONFIGURATION AVEC UN SEUL MOTEUR	Y	Configure l'installation pour 1 moteur.  Avec ce mode, les bornes de la serrure électrique N° 2 sont utilisables pour un éclairage de courtoisie temporisé jusqu'à 3 minutes 24V max 10W.  L'activation de ce menu désactive automatiquement A5.
A5	CONFIGURATION AVEC DEUX MOTEURS	Y	Configure l'installation pour 2 moteurs.  L'activation de ce menu désactive automatiquement A4.

## F

A6	LOGIQUE DE FONCTIONNEMENT EN PAS-A-PAS AVEC STOP	E	<p>Active la Logique PAS-A-PAS AVEC STOP</p> <p><b>Fonctionnement:</b>          Une impulsion de Start → ouverture          L'impulsion de Start suivante → arrête          L'impulsion de Start suivante → fermeture          L'impulsion de Start suivante → ouverture</p> <p>Si la fermeture automatique est activée (menu C1) et que la phase d'ouverture est arrivée en fin de cycle, après le temps de pause (menu H9) la centrale active la fermeture automatique. Si le portail est ouvert une commande de Start active la fermeture.          La fonction Piéton n'a aucune incidence en ouverture. Elle sera active pendant la pause si la fermeture automatique piéton est désactivée. En fermeture il fait ouvrir les deux portes, seulement si C14 n'est pas activé.</p> <p>L'activation de ce menu désactive automatiquement A7-A8-A9.</p>
A7	LOGIQUE DE FONCTIONNEMENT PAS-A-PAS	Y	<p>Active la Logique PAS-A-PAS</p> <p><b>Fonctionnement inversion de mouvement à chaque impulsion de start:</b>          Start → ouvre          Next start → ferme          Next start → ouvre</p> <p>Si la fermeture automatique est activée (menu C1) et que la phase d'ouverture est arrivée en fin de cycle, après le temps de pause (menu H9) la centrale active la fermeture automatique. Si le portail est ouvert une commande de Start active la fermeture.          La fonction Piéton n'a aucune incidence en ouverture. Elle sera active pendant la pause si la fermeture automatique piéton est désactivée. En fermeture il fait ouvrir les deux portes, seulement si C14 n'est pas activé.</p> <p>L'activation de ce menu désactive automatiquement A6-A8-A9</p>
A8	LOGIQUE DE FONCTIONNEMENT AUTOMATIQUE ET COPROPRIETE	Y	<p>Active la Logique AUTOMATIQUE / COPROPRIETE</p> <p><b>Fonctionnement:</b>          Une impulsion de Start → ouverture          Successives commandes de Start → pas influentes si la centrale est en train de s'ouvrir ou rechargent le temps pause (si le portail est en pause) et la fermeture automatique est active.</p> <p>Après le temps de pause:          Si la fermeture automatique est activée la centrale ferme automatiquement.          Si la fermeture automatique n'est pas active, une commande de Start ou Piéton (si l'ouverture était piéton) active la fermeture.          La fonction Piéton n'a aucune incidence en ouverture. Elle sera active pendant la pause si la fermeture automatique piéton est désactivée. En fermeture il fait ouvrir les deux portes, seulement si C14 n'est pas activé.</p> <p>L'activation de ce menu désactive automatiquement A6-A7-A9.</p>

A9	LOGIQUE DE FONCTIONNEMENT HOMME PRESENT	Y	<p>Active la Logique HOMME PRESENT</p> <p><b>Fonctionnement:</b>  Start maintenu → ouverture  Start piéton maintenu → ferme le vantail Piéton.</p> <p>En mode Homme Présent les touches présentes sur la centrale ont la signification suivante:  Touche + → ouverture  Touche - → fermeture</p> <p>Le mouvement d'ouverture et de fermeture durant le fonctionnement en homme présent s'interrompt toujours sur le premier fin de course rencontré. Les ralentissements ne sont jamais actifs.</p> <p>Les seules régulations possibles sont: DEPHASAGE DES VANTAUX EN OUVERTURE – DEPHASAGE DES VANTAUX EN FERMETURE – PUISSANCE MOTEURS 1 ET 2 – NIVEAU AMPEREMETRIQUE MOTEURS 1 ET 2.</p> <p>Si les touches restent continuellement appuyées le clignotant reste actif même si les moteurs se sont arrêtés sur les fins de course. Les 2 moteurs fonctionnent toujours.  L'activation de ce menu désactive automatiquement A6-A7-A8.</p>
----	---	---	---

### MENU C: SELECTION DES FONCTIONS

**TOUCHE + :** Permet d'accéder au menu suivant Ex : C1-C2-C3...

**TOUCHE - :** Permet d'accéder au menu précédent Ex : C3-C2-C1...

**TOUCHE ESC :** Permet de sortir du menu où l'on se trouve.

**TOUCHE OK :** active (Y) / désactive (N) la fonction.

Menu	Fonction	Cond.	Description
C1	FERMETURE AUTOMATIQUE	YT	Active la fermeture automatique totale H9 Active la fermeture automatique piéton H11 Touche « piéton » en pause sans incidence
		YS	Activé seulement la fermeture automatique totale H9 Si l'on active l'ouverture « piéton » la touche start piéton déterminera la fermeture.
		YP	Active seulement la fermeture automatique PIETON H11 La touche piéton en pause n'a aucune incidence
		N	Désactive la fermeture automatique. Si l'on active l'ouverture «piéton» le start piéton déterminera la fermeture. Si l'on active l'ouverture totale, le start déterminera la fermeture et la touche «piéton» n'aura pas d'incidence.
C2	FERMETURE RAPIDE	Y	Active la fonction fermeture rapide.  <b>Fonctionnement:</b> Cette fonction n'est active qu'avec la cellule 1. Elle réduit le temps pause à 3 secondes suite à l'interception et au dégagement du faisceau infrarouge de la cellule 1.
		N	Désactive la fonction fermeture rapide.

## F

C3	PRE-CLIGNOTEMENT	Y	Active le pré-clignotement de 3 secondes avant le démarrage des moteurs.
		N	Désactive le pré-clignotement. Le clignotant et les moteurs fonctionneront simultanément.
C4	TEST DISPOSITIFS DE SECURITE	Y	<p>EActive le test des dispositifs de sécurité. Voir aussi le menu C20. Quand le dispositif est activé (palpeur actionné), le message SAF s'affiche à l'écran.</p> <p><b>Fonctionnement:</b>            PHASE 1: à la commande de Start ou «Piéton» le circuit ampère-métrique est testé. S'il y a une anomalie, elle sera signalée avec 4 clignotements lents (2 sec.) du clignotant.            PHASE 2: si le palpeur (en contact NF) est actionné, à la commande de Start ou «Piéton» l'alimentation est coupée sur les dispositifs de sécurité pendant 0,5 sec. et puis remise de nouveau : si les entrées des dispositifs de sécurité s'ouvrent et tout de suite reviennent en NF, les moteurs démarrent, sinon une anomalie sera signalée par 3 clignotements longs (2 sec.) de la lampe clignotante.            PHASE 3: si le palpeur résistif 8,2 K<math>\Omega</math> est actionné, à la commande de Start ou «Piéton» l'entrée COSTA (valeur 8,2K<math>\Omega</math>) est testée. Si la valeur n'est pas correcte, l'anomalie sera signalée par 2 clignotements longs (2 sec.) de la lampe clignotante.</p> <p>ATTENTION: Le signalement de l'anomalie trouvée ne s'effectuera seulement qu'une fois (la première) même en présence d'autres anomalies.</p>
		N	Désactive le test des dispositifs de sécurité.
C5	FIN DE COURSE	E1	Active la lecture d'un seul fin de course. Voir paragraphe "UTILISATION DES FINS DE COURSE".
		E2	Active la lecture du double fin de course. Voir paragraphe "UTILISATION DES FINS DE COURSE".
		N	Désactive la lecture des fins de course.
C6	RALENTISSEMENTS	Y	Active la fonction ralentissement en ouverture et en fermeture.
		N	Désactive la fonction ralentissement.
C7	COUP DE BELIER	Y1	Habilite la foncion coup de bélier en ouverture pour favoriser le déclenchement de la serrure électrique.
		Y2	Habilite la foncion coup de bélier soit en ouverture qu'en fermeture pour favoriser le déclenchement de la serrure électrique.
		N	Déshabilite la foncion coup de bélier.

C8	EFFORT FINAL EN OUVERTURE ET FERMETURE	Y	Active l'effort final en ouverture et en fermeture.  <b>Fonctionnement:</b> A la fin du temps d'ouverture et de fermeture une impulsion de 2 sec. est donnée avec la puissance réglée dans les menus F1 et F5. Avec les ralentissements actifs cette impulsion est donnée à la fin de la période de ralentissement. L'effort final est contrôlé par le niveau ampèremétrique réglé dans les menus F3 et F7. L'effort final n'est pas contrôlé par les sécurités (palpeur / anti-écrasement) Cette fonction n'est pas active en configuration coulissant.
		N	Désactive la fonction d'effort final en ouverture et fermeture.
C9	COSTA	8K2	Active le palpeur résistif équipé d'une résistance en série de 8K2.
		NC	Active le palpeur avec contact N.F. simple (normalement fermé).
C10	ANTI-ECRASEMENT / AMPEREMETRIQUE DE FIN DE COURSE	Y1	ACTIVE L'ANTI-ECRASEMENT (la détection ampèremétrique inverse le mouvement). N.B.: ACTIVER L'ANTI-ECRASEMENT SEULEMENT SI LES FINS DE COURSE SONT EGALEMENT ACTIFS.
		Y2	ACTIVE L'AMPEREMETRIQUE DE FIN DE COURSE (la détection ampèremétrique bloque le mouvement).
		N	Anti-écrasement/ampèremétrique de fin de course désactivé.
C11	LAMPE TEMOIN AVEC 2 MOTEURS	Y	Il active la lampe témoin 24V max 10W en présence de 2 moteurs.  <b>Fonctionnement:</b> Fonction active sur la sortie serrure électrique N°2 durant 3 mn après la fin du mouvement des moteurs.
		N	Désactive la lampe témoin avec 2 moteurs.
C13	TEMPS ADDITIONNEL T3	YS	Paramètre T3 égal au temps paramétré pour le ralentissement avec la même position des menus F2 et F6.
		YF	Paramètre T3 égal au temps paramétré pour le ralentissement avec la même position des menus F1 et F5.
		N	T3 exclu.
C14	INVERSION de PIETON	Y	Pendant la fermeture « PIETON » l'intervention des Cellule 1 et 2 entraînera la ré-ouverture seule du vantail piéton. Le START déterminera l'ouverture totale.
		N	Pendant la fermeture PIETON, l'intervention des cellules 1 et 2 déterminera l'ouverture totale du portail.
C15	CLIGNOTANT	Y	Sortie clignotant (clignotement lent en ouverture et rapide en fermeture)
		N	Sortie fixe pour clignotant avec dispositif intermittent incorporé.

## F

C16	HORLOGE EXTERNE PERMET LA FERMETURE	Y	<p>Active l'entrée RESERVE pour la connexion d'une horloge externe de programmation.</p> <p><b>Fonctionnement:</b>            Quand l'horloge demande le contact sur l'entrée RÉSERVE, suite à une commande de START, la porte s'ouvre mais ne se ferme pas automatiquement. À l'ouverture du contact sur l'entrée RÉSERVE, la porte se ferme automatiquement à l'issue du temps de pause.            Quand le portail est ouvert il sera possible d'activer la fermeture avec la commande Start si le menu PAS-A-PAS ou PAS-A-PAS avec STOP est actif.</p> <p>ATTENTION : ne pas oublier de prédisposer la fermeture automatique, l'activation de ce menu-ci désactive automatiquement C17 - C18.</p>
		N	Désactive l'entrée RESERVE
C17	HORLOGE EXTERNE NE PERMETTANT PAS LA FERMETURE	Y	<p>Active l'entrée RESERVE pour la connexion d'une horloge externe.</p> <p><b>Fonctionnement:</b>            Quand l'horloge demande le contact sur l'entrée RÉSERVE, suite à une commande de START, la porte s'ouvre mais ne se ferme pas automatiquement. À l'ouverture du contact sur l'entrée RÉSERVE, la porte se ferme automatiquement à l'issue du temps de pause.            Il ne sera pas possible d'activer la fermeture avec la commande Start.</p> <p>ATTENTION : ne pas oublier de prédisposer la fermeture automatique, l'activation de ce menu-ci désactive automatiquement C16 - C18.</p>
		N	Désactive l'entrée RESERVE
C18	HORLOGE EXTERNE POUR COMMANDE D'OUVERTURE ET FERMETURE AUTOMATIQUE	Y	<p>Active l'entrée RESERVE pour la connexion d'une horloge externe.</p> <p><b>Fonctionnement:</b>            Quand l'horloge demande le contact sur l'entrée RÉSERVE, une commande d'ouverture s'active automatiquement sans qu'aucune commande de START ne soit nécessaire.            Le portail ouvrira mais ne fermera pas automatiquement.            À l'ouverture du contact sur l'entrée RÉSERVE, la porte se ferme automatiquement à l'issue du temps de pause.            Il ne sera pas possible d'en activer la fermeture avec la commande Start.</p> <p>ATTENTION : ne pas oublier de prédisposer la fermeture automatique, l'activation de ce menu-ci désactive automatiquement C16 - C17.</p>
		N	Désactive l'entrée RESERVE
C20	TEST CELLULE 1	Y	<p>Active le test de la cellule 1.</p> <p>Le transmetteur de la cellule 1 doit être connecté aux bornes 14 et 17.</p> <p><b>Fonctionnement:</b>            A la commande de Start ou « Piéton » l'alimentation est coupée sur le transmetteur durant 0,5 sec. puis remise de nouveau : si l'entrée cellule 1 s'ouvre et tout de suite revient en NF, les moteurs démarrent, sinon une anomalie sera signalée par 4 clignotements de 1 sec. du feu de signalisation.</p>
		N	Désactive le test de la cellule 1.



C21	PROGRAMMATION AUTOMATIQUE	Y	Active la procédure de programmation automatique de mémorisation des temps.  <b>Fonctionnement:</b> Voir "Procédure apprentissage des temps" en page 20.
-----	---------------------------	---	---

### MENU F : REGLAGE PUISSANCE ET VITESSE DES MOTEURS

Menu	Fonction	Description
F1	FORCE MOTEUR 1	Règle la poussée du moteur 1. 0001 = force minimum 0010 = force maximum
F2	VITESSE RALENTISSEMENT MOTEUR 1	Règle la poussée du moteur 1 pendant la phase de ralentissement. 0001 = force minimum 0010 = force maximum
F3	AMPEREMETRES FORCE MOTEUR 1	Règle le seuil ampèremétrique du moteur 1 pendant le mouvement normal. 0001 = seuil minimum 0100 = seuil maximum
F4	AMPEREMETRIQUE RALENTISSEMENT MOTEUR 1	Règle le seuil ampèremétrique du moteur 1 pendant la phase de ralentissement. 0001 = seuil minimum 0100 = seuil maximum
F5	FORCE MOTEUR 2	Règle la poussée moteur 2. 0001 = force minimum 0010 = force maximum
F6	VITESSE RALENTISSEMENT MOTEUR 2	Règle la poussée du moteur 2 pendant la phase de ralentissement. 0001 = force minimum 0010 = force maximum
F7	AMPEREMETRIQUE FORCE MOTEUR 2	Règle le seuil ampèremétrique du moteur 2 pendant le mouvement normal. 0001 = seuil minimum 0100 = seuil maximum
F8	AMPEREMETRIQUE RALENTISSEMENT MOTEUR 2	Règle le seuil ampèremétrique du moteur 2 pendant la phase de ralentissement. 0001 = seuil minimum 0100 = seuil maximum

### MENU H : REGLAGE DES TEMPORISATEURS ET DIVERSES OPTIONS

Tous les temps peuvent être réglés à partir de 1 sec.

Menu	Fonction	Description
H1	TEMPS OUVERTURE MOTEUR 1	Temps d'ouverture porte 1. Tmax 300 s
H2	TEMPS FERMETURE MOTEUR 1	Temps de fermeture porte 1. Tmax 300 s
H3	TEMPS RALENTISSEMENT MOTEUR 1	Temps de fonctionnement en modalité ralentie de la porte 1. Tmax 100 s.
H4	TEMPS OUVERTURE MOTEUR 2	Temps d'ouverture porte 2. Tmax 300 s.
H5	TEMPS FERMETURE MOTEUR 2	Temps de fermeture porte 2.
H6	TEMPS RALENTISSEMENT MOTEUR 2	Temps de fonctionnement en modalité ralentie de la porte 2. Tmax 100 s.

## F

H7	TEMPS DEPHASAGE VANTAIL 2 EN OUVERTURE	Retarde le démarrage en ouverture du vantail 2 par rapport au vantail 1. Dans le cas d'une configuration à double porte coulissante, le temps H7 ne sera pas pris en considération. Tmax 100 s.
H8	TEMPS DEPHASAGE VANTAIL 1 EN FERMETURE	Retarde le démarrage en fermeture du vantail 2 par rapport au vantail 1. Dans le cas d'une configuration à double porte coulissante, le temps H8 ne sera pas pris en considération. Tmax 100 s.
H9	TEMPS DE PAUSE AVANT FERMETURE AUTOMATIQUE	Détermine le temps de pause en ouverture avant la fermeture automatique. Tmax 300 s.
H10	TEMPS OUVERTURE PARTIELLE	Détermine le temps d'ouverture piéton du vantail 2. Tmax 300s.
H11	TEMPS DE PAUSE AVANT FERMETURE AUTOMATIQUE PIETON	Détermine le temps de pause en ouverture piéton avant fermeture automatique. Tmax 300 s.
H12	NOMBRE CYCLES	Permet de paramétrer un nombre de cycles (ouverture + fermeture) avant la demande de maintenance. La valeur paramétrée sera toujours multipliée par 10 par rapport au chiffre affiché. S'il est paramétré 0000 le compteur est exclu. Quand on arrive au nombre de cycles paramétrés, la demande de maintenance sera signalée en fin de manoeuvre par un clignotement lent d'une durée de 60 sec.  <b>ATTENTION:</b> Chaque fois qu'on entre dans le menu H12 le compteur du nombre de cycles se met à zéro repartant depuis le début.
H13	CODE INSTALLATEUR	Permet d'entrer le code installateur pour personnaliser les paramétrages en phase de programmation. Seul le CODE INSTALLATEUR permettra d'accéder au menu de programmation.  <b>ATTENTION:</b> en cas de perte du code, il sera possible de l'annuler en appuyant simultanément sur les touches + et - durant 3 sec. Puis le message PASS s'affichera sur l'écran LCD. De cette manière tous les paramétrages existants sont remplacés par les paramètres d'usine automatiquement. Seuls les paramètres de cycles effectués (compteur) restent en mémoire.
H14	VERSION LOGICIEL	Indique la version du firmware installée sur la carte. (R_XX)
H15	NOMBRE CYCLES EFFECTUES	Nombre de manoeuvres effectuées. La valeur visualisée sur l'écran est incrémentée chaque 10 manoeuvres.

## MENU E : ACTIVATION-EXCLUSION DES DISPOSITIFS DE SECURITE EXTERNES

**TOUCH +:** permet d'accéder aux différents menus successifs E1 - E2 - E3...

**TOUCHE - :** permet de revenir au menu précédent E3 - E2 - E1...

**TOUCHE ESC:** permet de sortir du menu

**TOUCHE OK:** valide la fonctionnalité choisie: (Y) active / (N) désactive la fonction

**ATTENTION:** Le contact de « STOP D'URGENCE » ne peut pas être exclu par le menu E. Si vous n'utilisez pas cette fonctionnalité vous devrez établir un pont entre les bornes 20 & 29 de la platine.

Menu	Fonction	Etat	Description
E1	PHOTOCELLULE 1	Y	Photocellule 1 activée
		N	Photocellule 1 désactivée
E2	PHOTOCELLULE 2	Y	Photocellule 2 activée
		N	Photocellule 2 désactivée
E3	PALPEUR OU BORD SENSIBLE (SAFETY DEVICE)	Y	Palpeur actif
		N	Palpeur inactif

## GESTION DES TEMPORISATEURS

### TEMPS ADDITIONNEL T3

Temps additionnel à la fin du temps de service (application de la force maxi ou en ralentissement selon les paramétrages) qui permet de constituer un très bon blocage en fin de manoeuvre même en présence de vent.

La fonction T3 ne peut être activée dans la configuration coulissant.

Pendant le temps T3 l'anti-écrasement est inactif, donc le temps T3 doit commencer lorsque la porte se situe le plus près possible de ses butées.

En cas d'utilisation de double fin de course c'est convenable que le deuxième ne soit pas dépassé pour maintenir le contrôle en cas d'inversion de marche.

## PROCEDURE D'AUTO-MEMORISATION DES TEMPS

**ATTENTION:** démarrer la procédure lorsque le portail est complètement fermé.

La programmation des temps s'effectue grâce à des impulsions successives sur la touche START (+).

Pour commencer cette procédure sélectionner le menu C21 (C21 doit clignoter).

Pressez la touche OK la procédure de programmation des temps (C21 Y fixe) commence, donc:

### Configuration d'installation à un seul moteur

- START → la porte commence à s'ouvrir.
- Lorsque la porte arrive à la position d'ouverture désirée → START → la porte s'arrête.
- Le comptage du temps de pause en ouverture commence (si l'on a opté pour la fermeture automatique).
- Une fois le temps de pause désiré atteint → START → la porte commence à se refermer.
- Lorsque la porte arrive à la position de fermeture → START → la porte s'arrête.
- A présent la procédure est terminée, dans le menu C21 clignote (sans la lettre Y).
- Si on veut répéter l'opération, presser à nouveau sur OK.
- Si on veut conclure l'opération d'apprentissage temps sauvant les données, introduire ESC jusqu'à quand les lignes horizontales et l'inscription Gbd apparaissent sur l'écran.

### Configuration d'installation à deux moteurs.

- START → la porte 1 commence à s'ouvrir.
- START → la porte 2 commence à s'ouvrir (définition du temps de déphasage en ouverture).
- Lorsque la porte 1 arrive à la position d'ouverture désirée → START → la porte 1 s'arrête.
- Lorsque la porte 2 arrive à la position d'ouverture désirée → START → la porte 2 s'arrête.
- Le comptage du temps de pause en ouverture commence (si l'on a opté pour la fermeture automatique).
- Une fois le temps de pause désiré atteint → START → la porte 2 commence à se refermer.
- START → la porte 1 commence à se fermer (définition du temps de déphasage en fermeture).

## F

- Lorsque la porte 2 arrive à la position de fermeture → START → la porte 2 s'arrête.
- Lorsque la porte 1 arrive à la position de fermeture → START → la porte 1 s'arrête.
- A présent la procédure est terminée, dans le menu C21 clignote (sans la lettre Y).
- Si on veut répéter l'opération, presser à nouveau sur la touche OK.
- Si on veut conclure l'opération d'apprentissage temps sauvant les données, introduire ESC jusqu'à quand les lignes horizontales et l'inscription Gbd apparaissent sur l'écran.

**ATTENTION:**

Pendant la phase d'auto-mémorisation des temps, le mouvement se produit toujours à vitesse normale.

Si on veut les ralentissements, arrêter les portes avant la butée, donc ne pas oublier d'activer l'option ralentissements (menu C6) et introduire les temps de ralentissement (menu H3 et H6) .

Pendant la phase d'auto-mémorisation des temps, les fins de course et les seuils ampèremétriques ne sont pas pris en considération.

Le microcontrôleur ne considère pas les fractions de temps inférieures à la seconde, donc le temps réel est arrondi par défaut ou par excès.

Les temps définis pourront être modifiés par la suite manuellement en entrant dans les menus dédiés et en modifiant les données numériques.

Si l'installation est configurée comme « double coulissant », les moteurs fonctionneront comme indiqué pendant la procédure de programmation, avec les déphasages en ouverture et en fermeture, mais pendant le fonctionnement normal, les déphasages seront de toute façon mis à zéro.

**UTILISATION DES FINS DE COURSE**

Dans le cas de l'activation de la fonction ralentissement, les fins de course indiquent le début du temps de ralentissement.

La grille continue le mouvement ralenti pendant le temps paramétré dans les menus H3 et H6.

En cas d'utilisation du double fin de course, le premier fin de course commande le ralentissement et le deuxième arrête le ralentissement mais ne bloque pas le mouvement, si T3 et le coup final sont activés.

Faire attention de paramétrer les temps de service supérieurs au temps nécessaire pour atteindre le fin de course.

Si les ralentissements ne sont pas activés, les fins de course bloquent le mouvement si T3 et le coup final ne sont pas présents.

Le temps supplémentaire T3 et le coup final en OUV/FERM, s'ils sont activés, fonctionnent également en présence de fins de course.

En cas d'utilisation d'un seul fin de course avec les ralentissements activés, pendant la phase de ralentissement l'intervention du seuil ampèrométrique détermine la fin du mouvement (le dispositif contre l'écrasement n'est pas activé).

En cas d'utilisation du double fin de course avec les ralentissements activés, pendant la phase de ralentissement l'intervention du seuil ampèrométrique détermine l'activation du dispositif contre l'écrasement, s'il est activé.

**UTILISATION DES BATTERIES**

Si l'installation prévoit l'utilisation de batteries de secours, les seuils ampèremétriques et les forces doivent être paramétrés contrôlant le fonctionnement, même quand la centrale est alimentée seulement avec les batteries.

Quand la centrale fonctionne seulement avec les batteries, la tension d'alimentation du moteur est inférieure et par conséquence même la puissance absorbée des moteurs est inférieure.

La centrale effectue un contrôle du niveau de tension d'alimentation:

- Si la tension est supérieure à 24V la centrale est alimentée normalement par le réseau, et dans ce cas aucune restriction.

- Si la tension est inférieure à 24V l'alimentation est sur batterie, les moteurs ne ralentissent pas.
- Si la tension arrive à 20 - 21 Vdc, la batterie est déchargée. L'ouverture du portail est possible, mais pas la fermeture. Au moment où le portail doit commencer la manoeuvre, il ne s'actionne pas et l'anomalie "batterie déchargée" est signalée pas 4 sec. de clignotement lent.
- Si la tension arrive à 16 Vdc, la batterie est proche de l'épuisement, donc aucun mouvement n'est autorisé par la platine. A la suite d'une commande l'anomalie "batterie déchargée" est signalée par 4 sec. de clignotement rapide au repos et lent en pause. Dans ce cas-là la tension des batteries pourrait ne pas être suffisante pour alimenter la lampe clignotante et la lampe témoin.

## RESET

En appuyant en même temps sur les touches + et - pendant 3 secondes, le message « PASS » s'affiche et tous les paramétrages d'usine seront rechargés dans la mémoire (seuls les paramètres relatifs aux nombre de cycles effectués restent en mémoire).

## RECAPITULATIF DES SIGNALISATIONS DU CLIGNOTANT

Anomalie	Signalisation	Effet
Cellule 2 interceptée au repos en présence d'un ordre de start	5 clignotements rapides	Ouvre après libération du faisceau
Palpeur intercepté au repos en présence d'un ordre de start	3 clignotements lents	Porte bloquée fermée
Palpeur intercepté en pause en présence d'un ordre de start ou au début de la fermeture	3 clignotements lents	Porte bloquée ouverte
Echec test cellule 1 en début d'ouverture	4 clignotements rapides	Porte bloquée fermée
Echec test cellule 1 en début de fermeture	4 clignotements rapides	Porte bloquée ouverte
Echec test circuit ampèremétrique en début d'ouverture	4 clignotements lents	Porte bloquée fermée
Echec test circuit ampèremétrique en début de fermeture	4 clignotements lents	Porte bloquée ouverte
Echec test palpeur N.C. en début d'ouverture	3 clignotements lents	Porte bloquée fermée
Echec test palpeur N.C. en début de fermeture	3 clignotements lents	Porte bloquée ouverte
Echec test palpeur 8,2 K $\Omega$ en début d'ouverture	2 clignotements lents	Porte bloquée fermée
Echec test palpeur 8,2 K $\Omega$ en début de fermeture	2 clignotements lents	Porte bloquée ouverte
Batteries 20-21V au repos en présence de commande de start	4 seconds clignotement lent (*)	Autorise seulement l'ouverture
Batteries 20-21V en pause en présence de commande de start ou en début de fermeture	4 seconds clignotement lent (*)	Porte bloquée ouverte
Batteries 16V au repos en présence de commande de start	4 seconds clignotement rapide (*)	Porte bloquée fermée

## F

Batteries 16V en pause en présence de commande de start ou en début de fermeture	4 seconds clignotement lent (*)	Porte bloquée ouverte
Maintenance arrivée à terme	1 minute de clignotement lent lorsque le portail est fermé	Aucun

(\*) Quand la tension des batteries est basse, l'allumage du clignotant et de la lampe témoin pourrait ne pas être visible.

(\*) Si le paramétrage du clignotant est avec lampe fixe (C15 d) le clignotement n'est pas présent, mais seulement l'allumage fixe.

## PARAMETRAGES D'USINE

## • Paramètres type A activés:

- A2 → Y TYPE BATTANT/BASCULANT/BARRIERE  
 A5 → Y 2 MOTEURS  
 A8 → Y LOGIQUE AUTOMATIQUE - COPROPRIETE

## • Paramètres type C:

- C1 → YT FERMETURE AUTOMATIQUE ACTIVEE (GENERALE ET PIETON)  
 C2 → N FERMETURE RAPIDE DESACTIVEE  
 C3 → Y PRE - CLIGNOTEMENT ACTIVE  
 C4 → N TEST DISPOSITIFS DE SECURITE DESACTIVE  
 C5 → E1 DOUBLE FIN DE COURSE ACTIVE (SEULE PAIRE)  
 C6 → N RALENTISSEMENTS DESACTIVES  
 C7 → N COUP DE BELIER DESACTIVE  
 C8 → N EFFORT FINAL EN FERMETURE DESACTIVE  
 C9 → NC DISPOSITIF DE SECURITE (PALPEUR) AVEC CONTACT N.F.  
 C10 → Y1 ANTI-ECRASEMENT ACTIVE  
 C11 → N LAMPE TEMOIN AVEC 2 MOTEURS DESACTIVEE  
 C13 → N T3 EXCLU  
 C14 → N EN FERMETURE PIETON ACTIVE LA REOUVERTURE TOTALE  
 C15 → Y CLIGNOTANT INTERMITTENT  
 C16 → N CONTACT HORLOGE EXTERNE DESACTIVE  
 C17 → N CONTACT HORLOGE EXTERNE DESACTIVE  
 C18 → N CONTACT HORLOGE EXTERNE DESACTIVE  
 C20 → N TEST CELLULE 1 DESACTIVE

## • Paramètres type F

- F1 → 10 FORCE MOTEUR 1  
 F2 → 05 RALENTISSEMENT MOTEUR 1  
 F3 → 80 AMPEREMETRIQUE FORCE MOTEUR 1  
 F4 → 50 AMPEREMETRIQUE RALENTISSEMENT MOTEUR 1  
 F5 → 10 FORCE MOTEUR 2  
 F6 → 05 RALENTISSEMENT MOTEUR 2

F7	→	80	AMPEREMETRIQUE FORCE MOTEUR 2
F8	→	50	AMPEREMETRIQUE RALENTISSEMENT MOTEUR 2

#### • Paramètres type H:

H1	→	25	TEMPS OUVERTURE MOTEUR 1
H2	→	25	TEMPS FERMETURE MOTEUR 1
H3	→	20	TEMPS RALENTISSEMENT MOTEUR 1
H4	→	25	TEMPS OUVERTURE MOTEUR 2
H5	→	25	TEMPS FERMETURE MOTEUR 2
H6	→	20	TEMPS RALENTISSEMENT MOTEUR 2
H7	→	5	TEMPS DEPHASAGE PORTE 2 EN OUVERTURE
H8	→	5	TEMPS DEPHASAGE PORTE 1 EN FERMETURE
H9	→	5	TEMPS PAUSE
H10	→	5	TEMPS OUVERTURE PIETON
H11	→	5	TEMPS PAUSE PIETON
H12	→	0000	NOMBRE CYCLES
H13	→	0000	CODE INSTALLATEUR
H14	→	xxxx	VERSION LOGICIEL (format: R_xx)
H15	→	0000	NOMBRE CYCLES EFFECTUES

#### • Paramètres type E

E1	→	Y	CELLULE 1 ACTIVEE
E2	→	Y	CELLULE 2 ACTIVEE
E3	→	Y	SAFETY DEVICE (PALPEUR) ACTIVE

### CONTROLES FINAUX ET ESSAIS

Avant de mettre l'appareil sous tension, il faut effectuer les contrôles suivants:

- 1- Contrôler les branchements électriques : un mauvais branchement peut être néfaste tant pour l'appareil que pour l'opérateur.
- 2- Contrôler la position exacte des fins de course.
- 3- Prévoir toujours des arrêts mécaniques (butées) en ouverture et en fermeture.
- 4- Alimenter le dispositif.
- 5- Contrôler que les leds rouges des contacts normalement fermés soient allumés et les leds vertes des contacts normalement ouverts soient éteintes.
- 6- Contrôler que le message SAF ne s'affiche pas sur l'écran (palpeur intercepté ou défectueux).
- 7- Contrôler qu'en actionnant les fins de course, les leds correspondantes s'éteignent bien.
- 8- Contrôler qu'en passant devant les cellules, la led correspondante s'éteint bien.
- 9- Contrôler qu'en faisant intervenir les dispositifs de sécurité, la led correspondante s'éteint bien.
- 10- Contrôler que les moteurs soient bloqués et prêts pour le fonctionnement en position de PORTAIL COMPLETEMENT FERME.
- 11- Eliminer d'éventuels obstacles dans le rayon d'action du portail, puis donner une commande de START. A la première commande l'appareil commence toujours par une phase d'ouverture. Dans le cas contraire il faut inverser les fils sur les bornes de connexion des moteurs M1 et/ou M2.
- 12- Lors de la première manœuvre le portail s'arrêtera sur le premier fin de course d'ouverture rencontré. Il sera nécessaire d'effectuer une manœuvre complète pour activer le normal fonctionnement normal des ralentissements.

## F

## BA24 DISPOSAL

Gi.Bi.Di advises recycling the plastic components and to dispose of them at special authorised centres for electronic components thus protecting the environment from polluting substances.



## PROGRAMMATION SIMPLIFIEEL

- 1- Effectuer tous les branchements de l'installation (câblez les moteurs en 1,5 mm<sup>2</sup> au minimum).
- 2- Après avoir entré votre code installateur, déterminez le type de fonctionnement souhaité dans le menu
- 3- A2. Déterminez ensuite le nombre de moteurs utilisés. Menu A5.
- 4- Déterminez la logique de fonctionnement A.
- 5- Rendez vous à présent dans le menu C21, effectuez la programmation automatique des temps en répondant oui « Y » et par appuis successifs sur « START » (touche +) voir page 20 et en laissant aller les vantaux sur leurs butées d'ouverture et de fermeture.
- 6- Allez au menu C5 pour la programmation des ralentissements.
- 7- Allez au menu C6 pour accepter le choix du nombre de fin de course. En présence de butées il est conseillé de programmer un seul fin de course.
- 8- Vous avez également la possibilité d'affiner tous les paramètres de temps en entrant dans chacun des menus concernés.
- 9- La sortie de la programmation s'effectue en appuyant sur la touche «ESC».
- 10- Vous pouvez à présent faire des essais et vérifier si la force exercée par les opérateurs sur le portail est suffisante ou excessive, ajustez-la éventuellement en retournant dans le menu F.



## Déclaration de conformité CE

La société:

**GI.BI.DI. S.r.l.**

Via Abetone Brennero, 177/B,  
46025 Poggio Rusco (MN) ITALY

Déclare que les produits:

**APPAREIL ÉLECTRONIQUE BA24**

sont en conformité avec les exigences des Directives CEE:

- **Directive LVD 2006/95/CE et ses modifications;**
- **Directive EMC 2004/108/CE et ses modifications;**

et que les normes harmonisées suivantes ont été appliquées:

- **EN60335-1, EN60335-2-103, EN50366**
- **EN61000-6-2, EN61000-6-3**

Date 10/12/08

Signature Administrateur Délégué  
**Oliviero Arosio**



## E

Equipo	<b>BA24 / AS05100</b>
Tipo	<b>Equipo electrónico para la automatización de uno o dos motores por cancelas batientes, cancelas corredizas, puertas basculantes y barreras de 24Vdc</b>
Alimentación	230Vac monofase 50/60 Hz
N° motores	1 o 2
Alimentación motor	24 Vdc
Destellador	24Vdc 10W max
Luz piloto	24Vdc 3W max
Alimentación accesorios	24Vdc 8W máx incluyendo alimentación dispositivos de seguridad
Alimentación dispositivos de seguridad	24Vdc 8W máx incluyendo alimentación accesorios
Receptor radio	Con enchufe
Temperatura de uso	-20°C +60°C

### CARACTERISTICAS TECNICAS Y FUNCIONES

- Leds rojos de señalización de los contactos n.c. No es presente el led de los dispositivos de seguridad. La eventual anomalía es indicada sobre el lcd con el mensaje SAF
- Leds verdes de señalización de los contactos n.a.
- Gestión de 2 electrocerraduras.
- Activación del test seguridad efectuado antes del movimiento de abertura y cierre.
- Activación del test de la fotocélula 1 efectuado antes del movimiento de abertura y cierre.
- Activación del circuito amperométrico efectuado antes del movimiento de abertura y cierre.
- Parada e inversión del movimiento por 2 s después de la intervención de los dispositivos de seguridad. Al impulso posterior de Start el movimiento se pone de nuevo en funcionamiento en el sentido de liberación del obstáculo.
- ALIMENTACION SEPARADA DE LOS DISPOSITIVOS DE SEGURIDAD. En este borne se conectan los dispositivos de seguridad que serán sometidos al test.

Programación digital de todas las funciones.

- Tiempo de trabajo regulable independientemente en abertura y cierre por cada motor.
- Tiempo de ralentización regulable independientemente en abertura y cierre por cada motor en la fase final del movimiento.
- Tiempo de desfase de las hojas regulables independientemente en abertura y cierre.
- Tiempo de trabajo peatonal regulable.
- Tiempo de pausa regulable y diferenciado para abertura completa o peatonal.
- Fuerza de empuje regulable en 10 niveles por cada motor.
- Ralentizaciones seleccionables y regulables independientemente en 10 niveles por cada motor.
- Control del absorción (antiplastamiento) regulable en 100 niveles por cada motor sea en fase de empuje que en fase de ralentización.
- Modo de activación ralentizaciones: con final de carrera simple o doble.
- 4 posibles lógicas de funcionamiento: paso paso, paso paso con stop, condominial o automático, hombre presente.
- Posibilidad de seleccionar la configuración de la instalación entre batiente, basculante/barrera y corrediza, simples o dobles.

- Selección del dispositivo de seguridad COSTA con contacto N.C. o resistivo 8K2.
- Activación antiaplastamiento (inversión del movimiento por 2 segundos y bloqueo) o levantamiento amperométrico por finales de carrera.
- Menú específico por la exclusión de los accesorios no utilizados (foto 1, foto 2 y dispositivos de seguridad)
- Programación de: cierre automático, cierre rápido, preintermitencia, golpe de ariete, golpe final en abertura y cierre, luz piloto, tiempos adicionales a finales de maniobra, destellador fijo o intermitente, gestión del reloj externo con 3 modalidades diferentes, número ciclos por mantenimiento programada, código instalador y número de ciclos efectuados.
- Autoaprendizaje de los tiempos.

## INSTALLAZIONE

Utilizar sujeta - cables adecuados a asegurar la correcta conexión mecánica del cable y a mantener el grado de protección de la caja. (2)

## AVVERTENCIAS PARA LA INSTALACION

- Antes de proceder a la instalación hay que preparar aguas arriba de la instalación un interruptor imán térmico o diferencial con capacidad máxima de 10A. El interruptor debe garantizar una separación omnipolar de los contactos, con distancia de abertura mínima de 3 mm.
- Para evitar posibles interferencias, distinguir y mantener siempre separados los cables de potencia (sección mínima 2,5 mm<sup>2</sup>) de los cables de señal (sección mínima 0,5mm<sup>2</sup>).
- Realizar las conexiones consultando las tablas siguientes y la serigrafía adjunta. Hacer mucho cuidado a conectar en serie todos los dispositivos que deben conectarse a la misma entrada N.C. (normalmente cerrada) y en paralelo todos los dispositivos que compartan la misma entrada N.A. (normalmente abierta). Una incorrecta instalación o utilización del producto puede afectar la seguridad de la instalación.
- Todos los materiales presentes en el embalaje deben mantenerse fuera del alcance de los niños ya que constituyen una posible fuente de peligro.
- El fabricante declina toda responsabilidad relativa al correcto funcionamiento de la automación si no se utilizan los componentes y accesorios de propia producción destinados a la aplicación prevista.
- Al terminar la instalación comprobar siempre con atención el correcto funcionamiento de la instalación y de los dispositivos utilizados.
- Este manual de instrucciones está destinado a personas capacitadas para la instalación de "equipos bajo tensión", por lo tanto se requiere un buen conocimiento técnico, ejercido como profesión y respetando las normas vigentes.
- El mantenimiento debe ser realizado por personal capacitado.
- Antes de realizar cualquier operación de limpieza o mantenimiento, desconectar el equipo de la red de alimentación eléctrica.
- El equipo descrito en este manual debe utilizarse exclusivamente por los fines previstos. Verificar la finalidad de la utilización final y asegurarse de tomar todas las seguridades necesarias.
- En caso de instalación sobre puertas o hojas con puertecitas peatonales, asegurarse que, si ésta se queda abierta, sea prohibido el funcionamiento del equipo.
- El uso de los productos y su destinación a usos no previstos, no han sido experimentados por el fabricante, por lo que los trabajos realizados quedan bajo la completa responsabilidad del instalador.
- Señalar la automación con placas de advertencia que deben ser visibles.
- Avisar al usuario que está prohibido dejar que niños o animales jueguen o se detengan en los alrededores de la cancela.
- Proteger adecuadamente los puntos peligrosos (por ejemplo usando una moldura sensible).
- El equipo no asegura por sí mismo la seguridad contra el aplastamiento. Asegurarse que los dispositivos de seguridad conectados al equipo sean adecuados a este fin.

## E

## ADVERTENCIAS PARA EL USUARIO

En caso de averías o anomalías de funcionamiento desconectar la alimentación aguas arriba del equipo y llamar la asistencia técnica.

Comprobar periódicamente el funcionamiento de los dispositivos de seguridad. Las eventuales reparaciones deben ser realizadas por personal especializado usando materiales originales y certificados.

El producto no debe ser utilizado por niños o personas con reducidas capacidades físicas, sensoriales o mentales, o sin experiencia y conocimiento, a menos que no hayan sido correctamente instruidos.

**CUIDADO: IMPORTANTES INSTRUCCIONES DE SEGURIDAD.**

Es importante por la seguridad de las personas seguir estas instrucciones.

Conservar el presente manual de instrucciones.

## CONEXIONES ELECTRICAS: FASTON

1	CF1 CF2	Conexión secundaria transformador 24 Vac
---	---------	--

## CONEXIONES ELECTRICAS: TABLEROS DE BORNES

Borne	Posición	Señal	Descripción	
JP1	1	AC	Conexión ficha cargabatería	
	2	AC	Conexión ficha cargabatería	
	3	+SK	Conexión ficha cargabatería	
	4	-SK	Conexión ficha cargabatería	
	5	M1	Motor 1	
	6	M1	Motor 1	
	7	M2	Motor 2	
	8	M2	Motor 2	
	9	DEST	Salida destellador 24V 10W max.	<b>Funcionamiento:</b> destello rápido en abertura, apagado en pausa, destello rápido en cierre
	10	DEST	Salida destellador 24V 10W max.	

JP4	11	COM EL	Negativo electrocerraduras (común)
	12	EL1	Positivo +24 Vdc electrocerradura motor 1
	13	EL2	Positivo +24 Vdc electrocerradura motor 2
	14	GND	Negativo alimentación accesorios externos (común)
	15	LUZ	Salida SPIA 24Vdc 3W max
	16	+ ACC	Alimentación +24Vdc accesorios externos (fotoceldas, radio, etc)
	17	SEC	Alimentación +24Vdc dispositivos de seguridad externos.

JP3	18	START	Entrada START (N.A.)
	19	PEA	Entrada PEATONAL (N.A.). Después de una intervención de emergencia (SEGURIDAD o UMBRAL AMPERIMÉTRICO) con inversión del movimiento de la segunda puerta, el mando peatonal activará ambas puertas para evitar que se sobrepongan.

JP3	20	STOP	Entrada STOP (N.C.). Si no utilizado conecte en puente con borne n° 29.	
	21	FCAM1	Salida final de carrera abre motor 1 (N.C.). Si no utilizado excluir en fase de programación.	
	22	FCCM1	Entrada final de carrera cierra motor 1 (N.C.). Si no utilizado excluir en fase de programación.	
	23	FCAM2	Entrada final de carrera abre motor 2 (N.C.). Si no utilizado excluir en fase de programación.	
	24	FCCM2	Entrada final de carrera cierra motor 2 (N.C.). Si no utilizado excluir en fase de programación.	
	25	PHOTO 2	Entrada FOTOCELULA 2 (N.C.). Si no utilizado excluir en fase de programación.  <b>Funcionamiento:</b> Entrada activa sea en abertura que en cierre. Si se intercepta bloquea inmediatamente el movimiento y lo mantiene así hasta quedar libre. Al quedar libre el movimiento se reanuda siempre en abertura. Si se intercepta con cancela cerrada, tras un mando de Start no permite la abertura de la cancela. Será indicado por 5 destellos rápidos, luego se encenderá la LUZ, a indicar que la puerta no es en reposo y al disparo partirá en abertura sin falta de ulteriores mandos. Si se intercepta en pausa recarga el tiempo de pausa.	
	26	PHOTO 1	Entrada FOTOCELULA 1 (N.C.). Si no utilizado excluir en fase de programación.  <b>Funcionamiento:</b> Entrada activa sólo durante la fase de cierre. Detiene el movimiento e invierte abriendo completamente. Con cancela cerrada es ininfluyente. Si se intercepta en pausa recarga el tiempo de pausa.	
	27	RESERVA	Entrada multifunción.	Reloj externo: VER PROGRAMACION C16-C17-C18
	28	MOLDURA	Entrada DISPOSITIVOS DE SEGURIDAD (ver menú C9) Si no utilizado excluir en fase de programación  <b>Funcionamiento:</b> Entrada activa sea en abertura que en cierre. Detiene el movimiento e invierte la marcha por 2 s. La cancela permanecerá bloqueada hasta el próximo impulso de Start, que lo hará partir de nuevo en la dirección de liberación del obstáculo. Cuando activo en riposo, después de un mando de start o peatonal la puerta no se mueve y 3 destellos largos (2 seg.) indicarán la anomalía. Si activo en pausa, al final del tiempo de pausa, la puerta no se cerrará automáticamente (si previsto) y 3 destellos largos (2 seg.) indicarán la anomalía.  <b>LA ACTIVACION DE LA MOLDURA ES INDICADA SOBRE EL LCD CON EL MENSAJE SAF.</b>	
29	COM	Entradas-salidas comunes		
JP5	30	GND	Entrada GUAINA ANTENA	
	31	ANT	Entrada SEÑAL ANTENA	

## E

## FUSIBLES DE PROTECCION

Posición	Valor	Tipo	Descripción
F1	10 A	/	Protección motores y accesorios con alimentación por circuito cargabatería.
F2	10 A	/	Protección ficha, motores y dispositivos de seguridad.
F3	500 mA	RAPIDO	Protección accesorios.

## PROCEDIMIENTO DE PROGRAMACION Y CONFIGURACION INSTALACION

Mediante la pantalla es posible acceder a las regulaciones de la instalación. Hay 5 menús diferentes distinguidos por las letras A, C, F, H, E.

<div style="border: 1px solid black; padding: 10px; text-align: center;"> <p>— Gbd —</p> </div> <div style="display: flex; justify-content: center; gap: 10px; margin-top: 10px;"> <span>-</span> <span>ESC</span> <span>OK</span> <span>+</span> </div>	<p><b>1</b></p> <p>Para acceder a la programación:</p> <ul style="list-style-type: none"> <li>- partir de la condición de la pantalla como riportado en figura;</li> <li>- pulsar contemporáneamente las teclas ESC y OK por 3 segundos (se apagará contemporáneamente el mensaje Gbd).</li> </ul>
<div style="border: 1px solid black; padding: 10px; text-align: center;"> <p>— PASS —</p> </div> <div style="display: flex; justify-content: center; gap: 10px; margin-top: 10px;"> <span>-</span> <span>ESC</span> <span>OK</span> <span>+</span> </div>	<p><b>2</b></p> <p>Aparece en la pantalla el mensaje P A S S.</p> <p>Pulsando la tecla OK se pasa al punto 3.</p> <p>Pulsando la tecla ESC se sale y se regresa al punto 1.</p>
<div style="border: 1px solid black; padding: 10px; text-align: center;"> <p>0 0 0 0</p> </div> <div style="display: flex; justify-content: center; gap: 10px; margin-top: 10px;"> <span>-</span> <span>ESC</span> <span>OK</span> <span>+</span> </div>	<p><b>3</b></p> <p>Aparecen en la pantalla 4 cifras ( 0 0 0 0 ) de las cuales la primera destella.</p> <p>Con las teclas + o – el usuario selecciona la primera cifra del código instalador.</p> <p>Al llegar a la cifra deseada confirma con la tecla OK y pasa al punto 4.</p>
<div style="border: 1px solid black; padding: 10px; text-align: center;"> <p>4 0 0 0</p> </div> <div style="display: flex; justify-content: center; gap: 10px; margin-top: 10px;"> <span>-</span> <span>ESC</span> <span>OK</span> <span>+</span> </div>	<p><b>4</b></p> <p>Destella la segunda cifra.</p> <p>Con las teclas + o – el usuario selecciona la segunda cifra del código instalador.</p> <p>Al llegar a la cifra deseada confirma con la tecla OK y pasa al punto 5.</p>

<div style="border: 1px solid black; width: 150px; height: 40px; margin: 0 auto; text-align: center; line-height: 40px;">4 6 0 0</div> <div style="display: flex; justify-content: center; gap: 10px; margin-top: 10px;"> <span style="border: 1px solid black; padding: 2px 5px;">-</span> <span style="border: 1px solid black; padding: 2px 5px;">ESC</span> <span style="border: 1px solid black; padding: 2px 5px;">OK</span> <span style="border: 1px solid black; padding: 2px 5px;">+</span> </div>	<p style="text-align: center;"><b>5</b></p> <p>Destella la tercera cifra.</p> <p>Con las teclas + o – el usuario selecciona la tercera cifra del código instalador.</p> <p>Al llegar a la cifra deseada confirma con la tecla OK y pasa al punto 6.</p>
<div style="border: 1px solid black; width: 150px; height: 40px; margin: 0 auto; text-align: center; line-height: 40px;">4 6 8 0</div> <div style="display: flex; justify-content: center; gap: 10px; margin-top: 10px;"> <span style="border: 1px solid black; padding: 2px 5px;">-</span> <span style="border: 1px solid black; padding: 2px 5px;">ESC</span> <span style="border: 1px solid black; padding: 2px 5px;">OK</span> <span style="border: 1px solid black; padding: 2px 5px;">+</span> </div>	<p style="text-align: center;"><b>6</b></p> <p>Destella la última cifra.</p> <p>Con las teclas + o – el usuario selecciona la cuarta cifra del código instalador.</p> <p>Al llegar a la cifra deseada confirma con la tecla OK y pasa al punto 7.</p>
<div style="border: 1px solid black; width: 150px; height: 40px; margin: 0 auto; text-align: center; line-height: 40px;">4 6 8 3</div> <div style="display: flex; justify-content: center; gap: 10px; margin-top: 10px;"> <span style="border: 1px solid black; padding: 2px 5px;">-</span> <span style="border: 1px solid black; padding: 2px 5px;">ESC</span> <span style="border: 1px solid black; padding: 2px 5px;">OK</span> <span style="border: 1px solid black; padding: 2px 5px;">+</span> </div>	<p style="text-align: center;"><b>7</b></p> <p>A este punto el código instalador es completo: si es correcto se pasa al punto 8.</p> <p>Si el código instalador no es correcto se regresa al punto 2.</p>

<p><b>MENÙ A</b></p> <div style="border: 1px solid black; width: 150px; height: 40px; margin: 0 auto; text-align: center; line-height: 40px;">A C F H E</div> <div style="display: flex; justify-content: center; gap: 10px; margin-top: 10px;"> <span style="border: 1px solid black; padding: 2px 5px;">-</span> <span style="border: 1px solid black; padding: 2px 5px;">ESC</span> <span style="border: 1px solid black; padding: 2px 5px;">OK</span> <span style="border: 1px solid black; padding: 2px 5px;">+</span> </div>	<p style="text-align: center;"><b>8</b></p> <p>Aparecen en la pantalla los 5 menùs principales (letras A C F H E) con la letra A que destella.</p> <p>Con las teclas + o - se seleccionan los otros menùs haciendo destellar la relativa letra.</p> <p>Con la tecla OK se entra en el menù seleccionado (en el ejemplo A).</p>
<div style="border: 1px solid black; width: 150px; height: 40px; margin: 0 auto; text-align: center; line-height: 40px;">A 5 Y</div> <div style="display: flex; justify-content: center; gap: 10px; margin-top: 10px;"> <span style="border: 1px solid black; padding: 2px 5px;">-</span> <span style="border: 1px solid black; padding: 2px 5px;">ESC</span> <span style="border: 1px solid black; padding: 2px 5px;">OK</span> <span style="border: 1px solid black; padding: 2px 5px;">+</span> </div>	<p style="text-align: center;"><b>9</b></p> <p>Con las teclas + o – se seleccionan los varios submenùs (A1, A2, A3, A4,...)</p> <p>Con la tecla OK se confirma el menù seleccionado, y aparece una "Y" junto al nombre del menù para indicar la activación.</p>

## E

<div style="border: 1px solid black; width: 200px; height: 40px; margin: 0 auto; text-align: center; padding: 5px;">A 6</div> <div style="display: flex; justify-content: center; gap: 10px; margin-top: 10px;"> <div style="border: 1px solid black; padding: 2px 5px;">-</div> <div style="border: 1px solid black; padding: 2px 5px;">ESC</div> <div style="border: 1px solid black; padding: 2px 5px;">OK</div> <div style="border: 1px solid black; padding: 2px 5px;">+</div> </div>	<p><b>10</b></p> <p>A este punto con las teclas + y - se visualizan los otros submenús del menú A y se sigue el mismo procedimiento visto antes.</p> <p>Con la tecla ESC se regresa al nivel superior (menú A, C, F, H, E).</p>
--	---

<p><b>MENÚ C</b></p> <div style="border: 1px solid black; width: 200px; height: 40px; margin: 0 auto; text-align: center; padding: 5px;">A C F H E</div> <div style="display: flex; justify-content: center; gap: 10px; margin-top: 10px;"> <div style="border: 1px solid black; padding: 2px 5px;">-</div> <div style="border: 1px solid black; padding: 2px 5px;">ESC</div> <div style="border: 1px solid black; padding: 2px 5px;">OK</div> <div style="border: 1px solid black; padding: 2px 5px;">+</div> </div>	<p><b>11</b></p> <p>Cuando aparecen en la pantalla los 5 menús principales (letras A, C, F, H, E) con la letra C que destella;</p> <p>Con la tecla OK se entra en el menú seleccionado (en el ejemplo C).</p>
---	---

<div style="border: 1px solid black; width: 200px; height: 40px; margin: 0 auto; text-align: center; padding: 5px;">C 1      Y</div> <div style="display: flex; justify-content: center; gap: 10px; margin-top: 10px;"> <div style="border: 1px solid black; padding: 2px 5px;">-</div> <div style="border: 1px solid black; padding: 2px 5px;">ESC</div> <div style="border: 1px solid black; padding: 2px 5px;">OK</div> <div style="border: 1px solid black; padding: 2px 5px;">+</div> </div>	<p><b>12</b></p> <p>Con las teclas + o - se seleccionan los varios submenús (C1, C2, C3, C4)</p> <p>La tecla OK pulsada en secuencia permitirá:</p> <p>de activar la entrada (aparecerá la Y junto a C1)</p> <p>de desactivar la entrada (aparecerá la N junto a C1)</p>
---	--

<p><b>MENÚ H</b></p> <div style="border: 1px solid black; width: 200px; height: 40px; margin: 0 auto; text-align: center; padding: 5px;">A C F H E</div> <div style="display: flex; justify-content: center; gap: 10px; margin-top: 10px;"> <div style="border: 1px solid black; padding: 2px 5px;">-</div> <div style="border: 1px solid black; padding: 2px 5px;">ESC</div> <div style="border: 1px solid black; padding: 2px 5px;">OK</div> <div style="border: 1px solid black; padding: 2px 5px;">+</div> </div>	<p><b>13</b></p> <p>Entramos en el submenú H1 para ver el planteo de un valor numérico.</p> <p>Con las teclas + y - se selecciona el menú H que empieza a destellar.</p> <p>Con la tecla OK se entra en el menú.</p>
---	--

<div style="border: 1px solid black; width: 200px; height: 40px; margin: 0 auto; text-align: center; padding: 5px;">H 1</div> <div style="display: flex; justify-content: center; gap: 10px; margin-top: 10px;"> <div style="border: 1px solid black; padding: 2px 5px;">-</div> <div style="border: 1px solid black; padding: 2px 5px;">ESC</div> <div style="border: 1px solid black; padding: 2px 5px;">OK</div> <div style="border: 1px solid black; padding: 2px 5px;">+</div> </div>	<p><b>14</b></p> <p>Con las teclas + o - se seleccionan los varios submenús (H1, H2, H3, H4)</p> <p>Con la tecla OK se entra en el submenú seleccionado.</p>
--	--



<div style="border: 1px solid black; width: 150px; height: 40px; margin: 0 auto; text-align: center; padding: 5px;">0 1 0 0</div> <div style="display: flex; justify-content: center; gap: 10px; margin-top: 10px;"><span style="border: 1px solid black; padding: 2px 5px;">-</span> <span style="border: 1px solid black; padding: 2px 5px;">ESC</span> <span style="border: 1px solid black; padding: 2px 5px;">OK</span> <span style="border: 1px solid black; padding: 2px 5px;">+</span></div>	<p><b>15</b></p> <p>Aparece el valor memorizado con la primera cifra que destella.</p> <p>Con las teclas + y – se modifica el valor de esta cifra.</p> <p>Con la tecla OK se confirma y se pasa al punto 16.</p>
<div style="border: 1px solid black; width: 150px; height: 40px; margin: 0 auto; text-align: center; padding: 5px;">0 1 0 0</div> <div style="display: flex; justify-content: center; gap: 10px; margin-top: 10px;"><span style="border: 1px solid black; padding: 2px 5px;">-</span> <span style="border: 1px solid black; padding: 2px 5px;">ESC</span> <span style="border: 1px solid black; padding: 2px 5px;">OK</span> <span style="border: 1px solid black; padding: 2px 5px;">+</span></div>	<p><b>16</b></p> <p>Destella la segunda cifra.</p> <p>Con las teclas + y – se modifica el valor de esta cifra.</p> <p>Con la tecla OK se confirma y se pasa al punto 17.</p>
<div style="border: 1px solid black; width: 150px; height: 40px; margin: 0 auto; text-align: center; padding: 5px;">0 1 0 0</div> <div style="display: flex; justify-content: center; gap: 10px; margin-top: 10px;"><span style="border: 1px solid black; padding: 2px 5px;">-</span> <span style="border: 1px solid black; padding: 2px 5px;">ESC</span> <span style="border: 1px solid black; padding: 2px 5px;">OK</span> <span style="border: 1px solid black; padding: 2px 5px;">+</span></div>	<p><b>17</b></p> <p>Destella la tercera cifra.</p> <p>Con las teclas + y – se modifica el valor de esta cifra.</p> <p>Con la tecla OK se confirma y se pasa al punto 18.</p>
<div style="border: 1px solid black; width: 150px; height: 40px; margin: 0 auto; text-align: center; padding: 5px;">0 1 5 0</div> <div style="display: flex; justify-content: center; gap: 10px; margin-top: 10px;"><span style="border: 1px solid black; padding: 2px 5px;">-</span> <span style="border: 1px solid black; padding: 2px 5px;">ESC</span> <span style="border: 1px solid black; padding: 2px 5px;">OK</span> <span style="border: 1px solid black; padding: 2px 5px;">+</span></div>	<p><b>18</b></p> <p>Destella la cuarta cifra.</p> <p>Con las teclas + y – se modifica el valor de esta cifra.</p> <p>Con la tecla OK se confirma y se pasa al punto 19.</p>
<div style="border: 1px solid black; width: 150px; height: 40px; margin: 0 auto; text-align: center; padding: 5px;">H 1</div> <div style="display: flex; justify-content: center; gap: 10px; margin-top: 10px;"><span style="border: 1px solid black; padding: 2px 5px;">-</span> <span style="border: 1px solid black; padding: 2px 5px;">ESC</span> <span style="border: 1px solid black; padding: 2px 5px;">OK</span> <span style="border: 1px solid black; padding: 2px 5px;">+</span></div>	<p><b>19</b></p> <p>Vuelve a aparecer la indicación del menú H1.</p> <p>Ahora con la tecla ESC se regresa al nivel superior.</p>

## E

<p><b>MENÚ E</b></p> <div style="border: 1px solid black; padding: 10px; text-align: center; margin: 10px auto; width: 80%;"> <p>ACFHE</p> </div> <div style="display: flex; justify-content: center; gap: 10px; margin-top: 10px;"> <div style="border: 1px solid black; padding: 2px 5px;">-</div> <div style="border: 1px solid black; padding: 2px 5px;">ESC</div> <div style="border: 1px solid black; padding: 2px 5px;">OK</div> <div style="border: 1px solid black; padding: 2px 5px;">+</div> </div>	<p><b>20</b></p> <p>Entramos en el submenú E para ver el planteo de ACTIVACION/DESACTIVACION.</p> <p>Con la tecla OK se entra en el menú.</p>
<div style="border: 1px solid black; padding: 10px; text-align: center; margin: 10px auto; width: 80%;"> <p>E 1 Y</p> </div> <div style="display: flex; justify-content: center; gap: 10px; margin-top: 10px;"> <div style="border: 1px solid black; padding: 2px 5px;">-</div> <div style="border: 1px solid black; padding: 2px 5px;">ESC</div> <div style="border: 1px solid black; padding: 2px 5px;">OK</div> <div style="border: 1px solid black; padding: 2px 5px;">+</div> </div>	<p><b>21</b></p> <p>E1 = FOTOCELULA 1</p> <p>La tecla OK pulsada en secuencia permitirá: de activar la entrada (aparecerá la Y junto a E1) de desactivar la entrada (aparecerá la N junto a E1)</p> <p>Con las teclas + y – se accede al menú sucesivo o anterior. Con la tecla ESC se sale del menú volviendo a visualizar ACFHE.</p>
<div style="border: 1px solid black; padding: 10px; text-align: center; margin: 10px auto; width: 80%;"> <p>E 2 Y</p> </div> <div style="display: flex; justify-content: center; gap: 10px; margin-top: 10px;"> <div style="border: 1px solid black; padding: 2px 5px;">-</div> <div style="border: 1px solid black; padding: 2px 5px;">ESC</div> <div style="border: 1px solid black; padding: 2px 5px;">OK</div> <div style="border: 1px solid black; padding: 2px 5px;">+</div> </div>	<p><b>22</b></p> <p>E2 = FOTOCELULA 2</p> <p>La tecla OK pulsada en secuencia permitirá: de activar la entrada (aparecerá la Y junto a E2) de desactivar la entrada (aparecerá la N junto a E2)</p> <p>Con las teclas + y – se accede al menú sucesivo o anterior. Con la tecla ESC se sale del menú volviendo a visualizar ACFHE.</p>
<div style="border: 1px solid black; padding: 10px; text-align: center; margin: 10px auto; width: 80%;"> <p>E 3 Y</p> </div> <div style="display: flex; justify-content: center; gap: 10px; margin-top: 10px;"> <div style="border: 1px solid black; padding: 2px 5px;">-</div> <div style="border: 1px solid black; padding: 2px 5px;">ESC</div> <div style="border: 1px solid black; padding: 2px 5px;">OK</div> <div style="border: 1px solid black; padding: 2px 5px;">+</div> </div>	<p><b>23</b></p> <p>E3 = SAFETY DEVICE (MOLDURA)</p> <p>La tecla OK pulsada en secuencia permitirá: de activar la entrada (aparecerá la Y junto a E3) de desactivar la entrada (aparecerá la N junto a E3)</p> <p>Con las teclas + y – se accede al menú sucesivo o anterior. Con la tecla ESC se sale del menú volviendo a visualizar ACFHE</p>
<div style="border: 1px solid black; padding: 10px; text-align: center; margin: 10px auto; width: 80%;"> <p>ACFHE</p> </div> <div style="display: flex; justify-content: center; gap: 10px; margin-top: 10px;"> <div style="border: 1px solid black; padding: 2px 5px;">-</div> <div style="border: 1px solid black; padding: 2px 5px;">ESC</div> <div style="border: 1px solid black; padding: 2px 5px;">OK</div> <div style="border: 1px solid black; padding: 2px 5px;">+</div> </div>	<p><b>24</b></p> <p>Pulsando la tecla ESC se memorizan las configuraciones hechas y se sale de la fase de programación entrando en el funcionamiento normal.</p>

<div style="border: 1px solid black; padding: 5px; width: fit-content; margin: 0 auto;"> <p style="text-align: center;">-            - -    Gbd    - -            -</p> </div> <div style="display: flex; justify-content: center; gap: 10px; margin-top: 10px;"> <div style="border: 1px solid black; padding: 2px 10px;">-</div> <div style="border: 1px solid black; padding: 2px 10px;">ESC</div> <div style="border: 1px solid black; padding: 2px 10px;">OK</div> <div style="border: 1px solid black; padding: 2px 10px;">+</div> </div>	<p><b>25</b></p> <p>Aparecen de nuevo los símbolos vistos al principio.</p> <p>En este caso las teclas +, - y OK asumen el significado de:</p> <p>+   »  START -   »  PEATONAL OK  »  STOP</p>
---	--

### MENU A: SELECCION CONFIGURACIONES DE INSTALACION Y LOGICAS DE FUNCIONAMIENTO

**TECLA +:** accede al menú sucesivo A1-A2-A3...

**TECLA - :** accede al menú anterior A3-A2-A1...

**TECLA ESC:** sale del menú

**TECLA OK:** activa Y (si). Activa la función y desactiva automáticamente la función complementar (ejemplo; la activación de A4 = 1 motor desactiva automáticamente A5 = 2 motores)

Menu	Función	Estado	Descripción
A2	BATIENTE / BASCULANTE / BARRERA	Y	Configura la instalación por cancela batiente, basculante o barrera. La activación de este menú desactiva automáticamente A3.
A3	CORREDERA	Y	Configura la instalación por cancela corredera.  Con esta configuración serán automáticamente: <ul style="list-style-type: none"> <li>• excluidos los desfases en apertura y cierre</li> <li>• excluido el golpe de ariete</li> <li>• excluido el golpe final en apertura y cierre de 2 seg.</li> <li>• excluido el tiempo T3</li> </ul> <p>ATENCIÓN: los finales de carrera NO son activados automáticamente, seleccionar con el menú C5 la configuración deseada. La activación de este menú desactiva automáticamente A2.</p>
A4	CONFIGURACION A 1 MOTOR	Y	Configura la instalación por 1 motor.  En este modo las salidas de la electrocerradura 2 son utilizables como luz piloto temporizada 3 minuto 24V max 10W.  La activación de este menú desactiva automáticamente A5.
A5	CONFIGURACION A 2 MOTORES	Y	Configura la instalación por 2 motores.  La activación de este menú desactiva automáticamente A4.

## E

A6	LÓGICA PASO-PASO CON PARADA	E	<p>Activa la Lógica PASO-PASO CON PARADA</p> <p><b>Funcionamiento:</b>          Start → abre          Start successivo → stop          Start successivo → chiude          Start successivo → apre</p> <p>Si es activado el cierre automático (menú C1) y la fase abre ha llegado al fin de ciclo, al transcurrir el tiempo de pausa (menú H9) la central cierra automáticamente. Si la cancela está abierta un mando de Start manda en cierre.          El Peatonal es ininfluyente en abertura. Será activo en pausa si no está activado el cierre automático peatonal. En cierre hace abrir ambas las hojas, sólo si C14 es desactivado.</p> <p>La activación de este menú desactiva automáticamente A7-A8-A9.</p>
A7	LÓGICA PASO-PASO	Y	<p>Activa la Lógica PASO-PASO</p> <p><b>Funcionamiento:</b>          Start → abre          Start successivo → cierra          Start successivo → abre</p> <p>Si es activado el cierre automático (menú C1) y la fase abre ha llegado al fin de ciclo, al transcurrir el tiempo de pausa (menú H9) la central cierra automáticamente. Si la cancela está abierta, un mando de Start manda en cierre.          El Peatonal es ininfluyente en abertura. Será activo en pausa si no está activado el cierre automático peatonal. En cierre hace abrir ambas las hojas, sólo si C14 es desactivado.</p> <p>La activación de este menú desactiva automáticamente A7-A8-A9.</p>
A8	LÓGICA AUTOMÁTICA/COPROPIEDAD	Y	<p>Activa la Lógica AUTOMÁTICA/COPROPIEDAD</p> <p><b>Funcionamiento:</b>          Start → abre          Sucesivos mandos de Start → no influyentes si la central está abriendo o recargan el tiempo pausa (si la cancela está en pausa) y el cierre automático es activo.</p> <p>Al transcurrir el tiempo de pausa:          Si es activado el cierre automático, el equipo cierra automáticamente.          Si es activado el cierre automático, un mando de Start o Peatonal manda en cierre.          El Peatonal es ininfluyente en abertura: será activo en pausa si no está activado el cierre automático peatonal. En cierre hace abrir ambas las hojas, sólo si C14 es desactivado.</p> <p>La activación de este menú desactiva automáticamente A6-A7-A9.</p>

A9	LÓGICA HOMBRE PRESENTE	Y	<p>Activa la Lógica HOMPRESSENTE</p> <p><b>Funcionamiento:</b>  Start → abre sólo si la tecla Start queda pulsada.  Peatonal → cierra sólo si la tecla Peatonal queda pulsada.</p> <p>En modalidad Hombre Presente las teclas del equipo adquieren el siguiente significado:  Tecla + → abre  Tecla - → cierra</p> <p>En Hombre Presente, el movimiento de abertura y cierre se para siempre sobre el primer final de carrera que encuentra. Nunca son activas las ralentizaciones.  Las únicas regulaciones posibles son:  DEFASE EN ABERTURA – DEFASE EN CIERRE – FUERZA MOTOR 1 Y2 – NIVELAMPEROMÉTRICA MOTOR 1 Y2.  Si las teclas quedan pulsadas continuamente, el destellador queda activo aunque los motores se hayan parado sobre los finales de carrera.  Siempre trabajan 2 motores.  La activación de este menú desactiva automáticamente A6-A7-A8.</p>
----	------------------------	---	--

### MENU C: SELECCION FUNCIONES

**TECLA +:** accede al menú sucesivo C1-C2-C3...

**TECLA - :** accede al menú anterior C3-C2-C1...

**TECLA ESC:** sale del menú

**TECLA OK:** activa (Y) / desactiva (N) la función

Menu	Función	Estado	Descripción
C1	CIERRE AUTOMÁTICO	YT	Activado el cierre automático total H9. Activado el cierre automático peatonal H11. Tecla peatonal en pausa ininfluyente.
		YS	Activado sólo el cierre automático total H9. Si es activa la abertura peatonal, la tecla peatonal sólo determinará el cierre.
		YP	Activado sólo el cierre automático PEATONAL H11 Tecla peatonal en pausa ininfluyente.
		N	Desactiva el cierre automático. Si es activa la abertura peatonal, la tecla peatonal determinará el cierre. Si es activa la abertura total, el start determinará el cierre y la tecla peatonal será ininfluyente.
C2	CIERRE RÁPIDO	Y	Activa la función cierre rápido.  <b>Funcionamiento:</b> Activa sólo en fotocélula 1. Reduce el tiempo de pausa a 3 s después de la interceptación y sucesiva liberación de las fotocélulas.
		N	Desactiva la función cierre rápido.

## E

C3	PREINTERMITENCIA	Y	Activa la preintermitencia de 3 s antes del arranque de los motores.
		N	Desactiva la preintermitencia. El destellador y los motores arrancarán en el mismo instante.
C4	TEST DISPOSITIVOS DE SEGURIDAD	Y	<p>Activa el test de los dispositivos de seguridad. Véase también el menú C20. Cuando el dispositivo es activado (burlate interceptado), sobre el lcd aparece el letrero SAF.</p> <p><b>Funcionamiento:</b> FASE 1: al mando de Start o Peatonal se testa el circuito amperométrico. Si es detectada una anomalía será señalada con 4 destellos lentos (2 s) del destellador. FASE 2: si es activado el burlate con contacto N.C. , al mando de Start o Peatonal se quita la alimentación a los dispositivos de seguridad por 0,5 s y se vuelve a suministrar: si las entradas de los dispositivos de seguridad se abren y enseguida se vuelven NC los motores arrancan, de otro modo se indica una anomalía a través de 3 destellos largos (2 s) del destellador. FASE 3: si activado el burlate 8K2, al mando de Start o Peatonal se testa la entrada COSTA (valor 8K2). Si el valor no es correcto, la anomalía es indicada a través de 2 destellos largos (2 s.) del destellador.</p> <p>ATENCIÓN: Aunque haya más de una anomalía, la señal indicará sólo la primera anomalía averiguada.</p>
		N	Desactiva el test de los dispositivos de seguridad.
C5	FINALES DE CARRERA	E1	Activa la lectura del síngulo final de carrera. Véase el párrafo "USO DE LOS FINALES DE CARRERA"
		E2	Activa la lectura del doble final de carrera. Véase el párrafo "USO DE LOS FINALES DE CARRERA"
		N	Desactiva la lectura de los finales de carrera.
C6	RALENTIZACIONES	Y	Activa la función ralentización.
		N	Desactiva la función ralentización.
C7	GOLPE DE ARIETE	Y1	Habilita la función golpe de ariete en abertura para favorecer el desenganche de la electrocerradura.
		Y2	Habilita la función golpe de ariete sea en abertura que en cierre para favorecer el desenganche de la electrocerradura.
		N	Deshabilita la función golpe de ariete

C8	GOLPE FINAL EN ABERTURA Y CIERRE	Y	Activa el golpe final en apertura y cierre.  <b>Funcionamiento:</b> Al final del tiempo de apertura y cierre sin ralentizaciones, se envía un empuje de 2 s con la misma potencia planteada en los menús F1 y F5. Con ralentizaciones activas el empuje es enviado al final del tiempo de ralentización. El golpe final es regulado por el nivel amperométrico planteado en los menús F3 y F7. El golpe final no es controlado por los dispositivos de seguridad (burletes/antiplastamiento). No activo en configuración corrediza.
		N	Desactiva la función del golpe final en apertura y cierre.
C9	COSTA	8K2	Activa el burlete provisto de resistencia en serie de 8K2.
		NC	Activa la costa provista de contacto n.c. (normalmente cerrado).
C10	ANTIPLASTAMIENTO / AMPEROMÉTRICA DE FINAL DE CARRERA	Y1	ACTIVADO ANTIPLASTAMIENTO (amperométrica invierte el movimiento). N.B. ACTIVAR EL ANTIPLASTAMIENTO SÓLO SI TAMBIÉN LOS FINALES DE CARRERA SON ACTIVOS
		Y2	ACTIVADA AMPEROMÉTRICA DE FINAL DE CARRERA (amperométrica para el movimiento).
		N	Antiplastamiento / amperométrica de final de carrera no activadi.
C11	LUZ PILOTO CON 2 MOTORES	Y	Activa la luz piloto 24V max 10W en presencia de 2 motores.  <b>Funcionamiento:</b> Activa en salida electrocerradura 2 por 3 minutos al final del movimiento de los motores.
		N	Desactiva la luz piloto con 2 motores.
C13	TIEMPO ADICIONAL T3	YS	Imposta T3 igual al tiempo configurado por la ralentización con la misma configuración de los menús F2 y F6.
		YF	Establece T3 igual al tiempo establecido para la ralentización con la misma regulación de los menús F1 y F5.
		N	T3 excluido.
C14	INVERSIÓN de PEATONAL	Y	Durante el cierre PEATONAL, el mando de FOTO1-FOTO2-PEATONAL hace reabrir sólo el peatonal. El START determinará la abertura total.
		N	Durante el cierre PEATONAL, el mando de FOTO1-FOTO2-PEATONAL-START determinará la abertura total.
C15	DESTELLADOR	Y	Salida destellador intermitente (destello lento en apertura, rápido en cierre).
		N	Salida fija para destellador.

## E

C16	RELOJ EXTERNO CIERRE PERMITIDO	Y	<p>Activa la entrada RESERVA para la conexión de un reloj externo.</p> <p><b>Funcionamiento:</b>            Cuando el reloj cierre el contacto en la entrada RESERVA, al presionar el mando de START la puerta se abrirá, pero no se cerrará automáticamente. Al abrirse el contacto en la entrada RESERVA, la puerta se cerrará automáticamente después del tiempo de pausa. Cuando la cancela está abierta es posible activar el cierre con el mando Start si es activo el menú PASO-PASO o PASO-PASSO con PARADA.</p> <p>ATENCIÓN: recordarse de preajustar el cierre automático, la activación de este menú desactiva automáticamente C17 - C18.</p>
		N	Desactiva la entrada RESERVA.
C17	OROLOGIO ESTERNO NON CONSENTITA LA CHIUSURA	Y	<p>Activa la entrada RESERVA para la conexión de un reloj externo.</p> <p><b>Funcionamiento:</b>            Cuando el reloj cierre el contacto en la entrada RESERVA, al presionar el mando de START la puerta se abrirá, pero no se cerrará automáticamente. Al abrirse el contacto en la entrada RESERVA, la puerta se cerrará automáticamente después del tiempo de pausa. No será posible activar el cierre con el mando de start.</p> <p>ATENCIÓN: recordarse de preajustar el cierre automático, la activación de este menú desactiva automáticamente C16 - C18.</p>
		N	Desactiva la entrada RESERVA.
C18	RELOJ EXTERNO MANDO DE ABERTURA Y CIERRE AUTOMÁTICO	Y	<p>Activa la entrada RESERVA para la conexión de un reloj externo.</p> <p><b>Funcionamiento:</b>            Cuando el reloj cierre el contacto en la entrada RESERVA, se activará automáticamente un mando de apertura sin necesidad de presionar el mando de START.            La cancela abre pero no cierra automáticamente.            Al abrirse el contacto en la entrada RESERVA, la puerta se cerrará automáticamente después del tiempo de pausa.            No será posible activar el cierre con el mando START.</p> <p>ATENCIÓN: recordarse de preajustar el cierre automático, la activación de este menú desactiva automáticamente C16 - C17.</p>
		N	Desactiva la entrada RESERVA.
C20	TEST FOTOCÉLULA 1	Y	<p>Activa el test de la fotocélula 1.</p> <p>El transmisor de la fotocélula 1 tiene que ser conectado a los bornes 14 y 17.</p> <p><b>Funcionamiento:</b>            Al mando de Start o Peatonal se quita la alimentación al transmisor por 0,5 s y se vuelve a suministrar: si la entrada de la fotocélula 1 se abre y enseguida vuelve NC los motores arrancan, de otro modo se indica una anomalía a través de 4 destellos de 1 s del destellador.</p>
		N	Desactiva el test de la fotocélula 1.



C21	PROGRAMACIÓN AUTOMÁTICA	Y	Activa la programación de tiempos en autoaprendizaje.  <b>Funcionamiento:</b> Véase "Procedimiento Autoaprendizaje Tiempos".
-----	-------------------------	---	---

### MENÚ F: REGULACIONES FUERZAS Y VELOCIDAD

Menú	Función	Descripción
F1	FUERZA MOTOR 1	Regla el empuje del motor 1. 0001 = fuerza mínima 0010 = fuerza máxima
F2	VELOCIDAD RALENTIZACION MOTOR 1	Regla el empuje del motor 1 durante la fase de ralentización. 0001 = fuerza mínima 0010 = fuerza máxima
F3	AMPEROMETRICA FUERZA MOTOR 1	Regla el umbral amperométrico del motor 1 durante el movimiento con fuerza llena. 0001 = umbral mínimo 0100 = umbral máximo.
F4	AMPEROMETRICA RALENTIZACION MOTOR 1	Regla el umbral amperométrico del motor 1 durante la ralentización 0001 = umbral mínimo 0100 = umbral máximo
F5	FUERZA MOTOR 2	Regla el empuje motor 2. 0001 = fuerza mínima 0010 = fuerza máxima
F6	VELOCIDAD RALENTIZACIÓN MOTOR 2	Regla el empuje del motor 2 durante la ralentización. 0001 = fuerza mínima 0010 = fuerza máxima
F7	AMPEROMETRICA FUERZA MOTOR 2	Regla el umbral amperométrico del motor 2 durante el movimiento con fuerza llena. 0001 = umbral mínimo 0100 = umbral máximo
F8	AMPEROMETRICA RALENTIZACION MOTOR 2	Regla el umbral amperométrico del motor 2 durante la ralentización 0001 = umbral mínimo 0100 = umbral máximo

### MENÚ H: REGULACION TIEMPOS E IMPOSTACIONES VARIAS

Todos los tiempos pueden ser ajustados en pasos de 1 s.

Menú	Función	Descripción
H1	TIEMPO ABERTURA MOTOR 1	Tiempo de apertura hoja 1. Tmax 300 s.
H2	TIEMPO CIERRE MOTOR 1	Tiempo de cierre hoja 1. Tmax 300 s.
H3	TIEMPO RALENTIZACION MOTOR 1	Tiempo de funcionamiento en modalidad ralentizada de la hoja 1. Tmax 100 s.
H4	TIEMPO ABERTURA MOTOR 2	Tiempo de apertura hoja 2. Tmax 300 s.
H5	TIEMPO CIERRE MOTOR 2	Tiempo de cierre hoja 2. Tmax 300 s.
H6	TIEMPO RALENTIZACION MOTOR 2	Tiempo de funcionamiento en modalidad ralentizada de la hoja 2. Tmax 100 s.

## E

H7	TIEMPO DESFASE HOJA 2 EN ABERTURA	Retrasa el arranque en abertura de la hoja 2 con respecto a la hoja 1. En el caso de configuración doble corrediza el tiempo H7 no será considerado. Tmax 100 s.
H8	TIEMPO DESFASE HOJA 1 EN CIERRE	Retrasa el arranque en cierre de la hoja 1 con respecto a la hoja 2. En el caso de configuración doble corrediza el tiempo H8 no será considerado. Tmax 100 s.
H9	TIEMPO PAUSA CIERRE AUTOMÁTICO	Determina el tiempo de pausa en abertura antes del cierre automático. Tmax 300 s.
H10	TIEMPO ABERTURA PARCIAL	Determina el tiempo de abertura peatonal. Tmax 300 s.
H11	TIEMPO PAUSA CIERRE AUTOMÁTICO PEATONAL	Determina el tiempo de pausa en abertura peatonal antes del cierre automático. Tmax 300 s.
H12	NUMERO CICLOS	Permite ajustar un número de ciclos (abertura + cierre) antes de la petición de la manutención. El valor ajustado será multiplicado siempre por 10. Si se ajusta el valor 0000 la cuenta es excluida. Al llegar al número de valores ajustados, la petición de manutención será señalada al final de la maniobra por un destello lento de 60 sec.  ATENCIÓN: cada vez que se entra en el menú H12 la cuenta de los ciclos se resetea e inicia desde el principio otra vez.
H13	INSTALLER CODE	Permite insertar el código instalador para ajustar las configuraciones durante la programación. Sólo conociendo el CÓDIGO INSTALADOR será posible entrar en el menú de programación.  ATENCIÓN: en caso de pérdida del código, será posible cancelarlo pulsando al mismo tiempo las teclas + y - por 3 s cuando aparece el mensaje PASS. Así se borraran todas las configuraciones y se ajustan automáticamente las de default. Quedan registradas sólo las configuraciones de los ciclos efectuados.
H14	VERSIÓN SOFTWARE	Muestra la versión del firmware ajustada en la ficha. (R__XX)
H15	NUMERO CICLOS EFECTUADOS	Número d maniobras efectuadas. El valor visualizado en el lcd es aumentado cada 10 maniobras.

## MENU E: ACTIVACION-EXCLUSION DISPOSITIVOS EXTERNOS

**TECLA +:** accede al menú sucesivo E1-E2-E3...

**TECLA -:** accede al menú anterior E3-E2-E1...

**TECLA ESC:** sale del menú

**TECLA OK:** activa (Y) / desactiva (N) la función

**ATENCION:** La tecla de STOP no puede ser excluida en el menú E. Si no es usado, conectar los bornes 20-29.

Menú	Función	Estado	Descripción
E1	FOTOCELULA 1	Y	Fotocélula 1 activada
		N	Fotocélula 1 desactivada
E2	FOTOCELULA 2	Y	Fotocélula 2 activada
		N	Fotocélula 2 desactivada
E3	BURLETE (SAFETY DEVICE)	Y	Burlete activado
		N	Burlete desactivado

## GESTION TIEMPOS

### TIEMPO ADICIONAL T3

Tiempo adicional al final del tiempo de trabajo (con fuerza llena o en ralentización según las impostazioni) que permite continuar el cierre de la hoja aunque haya viento.

La función T3 no es activa en la modalidad corrediza.

Durante el tiempo T3 el antiplastamiento no es activo, por lo tanto el tiempo T3 tiene que empezar lo más posible cerca del antepecho de la cancela.

En caso de utilización de doble final de carrera es oportuno que el segundo no sea sobrepasado para mantener el control en caso de inversión de marcha.

## PROCEDIMIENTO APRENDIZAJE TIEMPOS

**ATENCIÓN:** partir con la cancela completamente cerrada.

La programación de los tiempos se hace a través de sucesivos impulsos de Start.

Para entrar en este procedimiento, seleccione el menú C21. (menú C21 destella).

Pulsando OK empieza el procedimiento de programación tiempos (menú C21 Y fijo).

Y después:

### Configuración 1 motor

- START → la hoja arranca en abertura.
- Cuando la hoja llega a la abertura requerida → START → la hoja se para.
- Empieza el recuento del tiempo de pausa en abertura.
- Al transcurrir del tiempo de pausa requerido → START → la hoja arranca en cierre.
- Cuando la hoja llega a la posición de cierre → START → la hoja se para.
- El procedimiento ahora es terminado, destella otra vez el menú C21 (sin la Y).
- Si se quiere repetir la operación, pulse la tecla OK.
- Si se quiere terminar la operación de aprendizaje tiempos salvando los datos, digitar ESC hasta cuando no aparecen las líneas horizontales y el letrero Gbd sobre el display.

### Configuración con 2 motores

- START → arranca la hoja 1 en abertura.
- START → arranca la hoja 2 en abertura.
- Cuando la hoja 1 llega a la posición de abertura requerida → START → la hoja 1 se para.
- Cuando la hoja 2 llega a la posición de abertura requerida → START → la hoja 2 se para.
- Empieza el recuento del tiempo de pausa en abertura.
- Al transcurrir del tiempo de pausa requerido → START → la hoja 2 arranca en cierre.
- START → arranca la hoja 1 en cierre (definición del tiempo de desfase).

## E

- Cuando la hoja 2 llega a la posición de cierre → START → la hoja 2 se detiene.
- Cuando la hoja 1 llega a la posición de cierre → START → la hoja 1 se para.
- A este punto el procedimiento es terminado, aparece de nuevo el menú C21 intermitente (sin la Y).
- Si se quiere repetir la operación pulsar OK.
- Si se quiere terminar la operación de aprendizaje tiempos salvando los datos, digitar ESC hasta cuando no aparecen las líneas horizontales y el letrero Gbd sobre el display.

**ATENCION:**

Durante la fase de auto aprendizaje tiempos, el movimiento se produce siempre con velocidad no ralentizada.

Si se desean las ralentizaciones, parar las hojas antes del antepecho, y recordarse de activar la opción ralentizaciones (menú C6) y configurar los tiempos de ralentización (menú H3 y H6).

Durante la fase de auto aprendizaje tiempos los finales de carrera y los umbrales amperométricos no son considerados.

El microcontrolador no considera fracciones de tiempo inferiores al segundo, entonces el tiempo real es redondeado por defecto o por exceso.

Los tiempos así definidos podrán modificarse después manualmente entrando en los menús específicos y modificando el dato numérico.

Si la instalación es configurada como doble corredera, los motores se moverán como indicado en el procedimiento con el desfase en apertura y cierre.

De todas formas durante el normal funcionamiento los desfases serán reseteados.

**UTILIZACION DE LOS FINALES DE CARRERA**

En caso de habilitación de la función de ralentización, los finales de carrera indican el comienzo del periodo de ralentización.

La cancela continuará el movimiento ralentizado por el tiempo configurado en los menús H3 y H6.

En caso de utilizarse el final de carrera doble, el primer final de carrera comienza la ralentización y el segundo la detiene, pero no bloquea el movimiento si el T3 y el golpe final están activados.

Preste atención a configurar tiempos de trabajo superiores al tiempo necesario para alcanzar el final de carrera.

Si no se habilitan las ralentizaciones y están desactivados el T3 y el golpe final, los finales de carrera bloquean el movimiento.

Si están habilitados, el tiempo suplementario T3 y el golpe final en AP/CIE funcionan incluso con presencia de finales de carrera.

Si se utiliza un solo final de carrera con ralentizaciones activadas, la intervención del umbral amperimétrico durante la fase de ralentización determinará el final del movimiento (no está activada la función antiplastamiento).

Si se utiliza el final de carrera doble con ralentizaciones activadas, la intervención del umbral amperimétrico durante la fase de ralentización determinará la activación de la función antiplastamiento, si está habilitada.

**UTILIZACION DE LAS BATERIAS**

Si la instalación prevé la utilización de las baterías, los umbrales amperométricos y las fuerzas son configurados controlando el funcionamiento también cuando la central es alimentada con las solas baterías.

Cuando la central funciona con las solas baterías, la tensión de alimentación del motor es inferior y lo serán también las absorciones del motor.

La central efectúa un control del nivel de tensión de alimentación:

- con tensión superior a 24V la central es alimentada con tensión de red, ninguna restricción;
- con tensión debajo de los 24V la alimentación es a batería, los motores no ralentizan;

- con tensión alrededor de los 20-21 Vdc la batería es descargada; se permite la apertura de la hoja pero no el cierre. Cuando la hoja debería empezar la maniobra, no se mueve y es señalada la anomalía "batería descargada" con 4 s de destello lento;
- con tensión alrededor de los 16V la batería es cerca del agotamiento, entonces no se permite ningún movimiento. Después de un mando es señalada la anomalía "batería descargada" con 4 s de destello rápido en reposo y lento en pausa. En este caso la tensión de las baterías podría no ser suficiente a iluminar el destellador y la luz piloto.

## REPOSICION

Teniendo pulsadas contemporáneamente las teclas + y - por 3 segundos, cuando aparece el mensaje PASS, serán cargadas en la memoria todas las configuraciones de fábrica (quedan en memoria sólo las configuraciones de los ciclos efectuados).

## RECAPITULACION SEÑALIZACIONES DESTELLADOR

Anomalia	Señalización	Efecto
Fotocélula 2 interceptada en reposo en presencia de mando de start.	5 destellos rápidos	Al desenganche abre
Moldura interceptada en reposo en presencia de mando de start.	3 destellos lentos	Puerta bloqueada cerrada
Moldura interceptada en pausa en presencia de mando de start o a principio cierre	3 destellos lentos	Puerta bloqueada abierta
Test foto 1 faltado a principio apertura	4 destellos rápidos	Puerta bloqueada cerrada
Test foto 1 faltado a principio cierre	4 destellos rápidos	Puerta bloqueada abierta
Test circuito amperométrico faltado a principio apertura	4 destellos lentos	Puerta bloqueada cerrada
Test circuito amperométrico faltado a principio cierre	4 destellos lentos	Puerta bloqueada abierta
Test moldura N.C. faltado a principio apertura	3 destellos lentos	Puerta bloqueada cerrada
Test moldura N.C. faltado a principio cierre	3 destellos lentos	Puerta bloqueada abierta
Test moldura 8K2 faltado a principio apertura	2 destellos lentos	Puerta bloqueada cerrada
Test moldura 8K2 faltado a principio cierre	2 destellos lentos	Puerta bloqueada abierta
Baterías 20-21V en reposo en presencia de mando de start	4 segundos destello lento (*)	Permitida sólo la apertura
Baterías 20-21V en pausa en presencia de mando de start o a principio cierre	4 segundos destello lento (*)	Puerta bloqueada abierta
Baterías 16V en reposo en presencia de mando de start	4 segundos destello rápido (*)	Puerta bloqueada cerrada
Baterías 16V en pausa en presencia de mando de start o a principio cierre	4 segundos destello lento (*)	Puerta bloqueada abierta

## E

Manutención permitida	1 minuto de destello lento con puerta cerrada	Ninguno
-----------------------	---	---------

(\*) Cuando la tensión de las baterías es baja podría no ser visible el encendido del destellador y de la luz piloto.

(\*) Si la configuración del destellador es con luz fija (C15 d) no es presente el destello sino sólo el encendido fijo.

### CONFIGURACION PREDETERMINADA

#### • Parámetros tipo A activos:

A2	→	Y	TIPO BATIENDE/BASCULANTE/BARRERA
A5	→	Y	2 MOTORES
A8	→	Y	LOGICA AUTOMATICA-COPROPIEDAD

#### • Parámetros tipo C:

C1	→	YT	CIERRE AUTOMATICO ACTIVADO (GENERAL Y PEATONAL)
C2	→	N	CIERRE RAPIDO DESACTIVADO
C3	→	Y	PREDESTELLO ACTIVADO
C4	→	N	TEST DISPOSITIVOS DE SEGURIDAD DESACTIVADO
C5	→	E1	DOBLE FINAL DE CARRERA ACTIVADO (PAREJA UNICA)
C6	→	N	DECELERACIONES DESACTIVADAS
C7	→	N	GOLPE DE ARIETE DESACTIVADO
C8	→	N	GOLPE FINAL EN CIERRE DESACTIVADO
C9	→	NC	DISPOSITIVO DE SEGURIDAD (MOLDURA) CON CONTACTO N.C.
C10	→	Y1	ANTIPLASTAMIENTO ACTIVADO
C11	→	N	LUZ PILOTO CON 2 MOTORES DESACTIVADA
C13	→	N	T3 EXCLUIDO
C14	→	N	EN CIERRE PEATONAL ACTIVA LA REABERTURA TOTAL
C15	→	Y	DESTELLADOR INTERMITENTE
C16	→	N	CONTACTO RELOJ EXTERNO DESACTIVADO
C17	→	N	CONTACTO RELOJ EXTERNO DESACTIVADO
C18	→	N	CONTACTO RELOJ EXTERNO DESACTIVADO
C20	→	N	TEST FOTO 1 DESACTIVADO

#### • Parámetros tipo C:

F1	→	10	FUERZA MOTOR 1
F2	→	05	DECELERACION MOTOR 1
F3	→	80	AMPEROMETRICA FUERZA MOTOR 1
F4	→	50	AMPEROMETRICA DECELERACION MOTOR 1
F5	→	10	FUERZA MOTOR 2
F6	→	05	DECELERACION MOTOR 2
F7	→	80	AMPEROMETRICA FUERZA MOTOR 2
F8	→	50	AMPEROMETRICA DECELERACION MOTOR 2

• **Parámetros tipo H:**

H1	→	25	TIEMPO ABERTURA MOTOR 1
H2	→	25	TIEMPO CIERRE MOTOR 1
H3	→	20	TIEMPO DECELERACION MOTOR 1
H4	→	25	TIEMPO ABERTURA MOTOR 2
H5	→	25	TIEMPO CIERRE MOTOR 2
H6	→	20	TIEMPO DECELERACION MOTOR 2
H7	→	5	TIEMPO DESFASE HOJA 2 EN ABERTURA
H8	→	5	TIEMPO DESFASE HOJA 1 EN CIERRE
H9	→	5	TIEMPO PAUSA
H10	→	5	TIEMPO ABERTURA PEATONAL
H11	→	5	TIEMPO PAUSA PEATONAL
H12	→	0000	NUMERO CICLOS
H13	→	0000	CODIGO INSTALADOR
H14	→	xxxx	VERSION SOFTWARE (formato: R__xx)
H15	→	0000	NUMERO CICLOS EFECTUADOS

• **Parámetros tipo E:**

E1	→	Y	FOTOCELULA 1 ACTIVADA
E2	→	Y	FOTOCELULA 2 ACTIVADA
E3	→	Y	SAFETY DEVICE (MOLDURA) ACTIVADA

## VERIFICACIONES FINALES Y ENSAYO

Antes de dar tensión al equipo, es necesario llevar a cabo las siguientes verificaciones:

- 1 - Verificar las conexiones eléctricas: una conexión errónea puede poner en peligro sea el equipo que el operador.
- 2 - Verificar la correcta posición de los finales de carrera.
- 3 - Prever siempre los bloqueos mecánicos en abertura y cierre.
- 4 - Alimentar el dispositivo.
- 5 - Verificar que los led rojos de los contactos normalmente cerrados sean encendidos y los led verdes de los contactos normalmente abiertos sean apagados.
- 6 - Verificar que no aparezca el mensaje SAF en el lcd (moldura interceptada o defectuosa).
- 7 - Verificar que, haciendo intervenir los finales de carrera utilizados, se apaguen los led correspondientes.
- 8 - Verificar que, al pasar y atravesar el rayo de las fotocélulas, el led correspondiente se apague.
- 9 - Verificar que, haciendo intervenir los dispositivos de seguridad, el led correspondiente se apague.
- 10 - Verificar que los motores sean bloqueados y listos para el funcionamiento en posición de CANCELA COMPLETAMENTE CERRADA.
- 11 - Retirar eventuales obstáculos del rayo de acción de la cancela y enviar un mando de START. Al primer mando el equipo empieza una fase de abertura, por lo tanto verificar que la dirección del movimiento de la cancela sea correcta. En caso contrario invertir los hilos en los bornes M1 y/o M2.
- 12 - La cancela se detendrá sobre el primer final de carrera de abertura encontrado. Será necesario efectuar una maniobra completa para activar el regular funcionamiento de las ralentizaciones.

## E

**ELIMINACION BA24**

Gi.Bi.Di. aconseja reciclar los componentes de plástico y llevar los componentes electrónicos a los centros de recogida correspondientes evitando de este modo la contaminación ambiental con sustancias perjudiciales.

**PROGRAMACIÓN SIMPLIFICADA**

- 1- Efectúe todas las conexiones (cableado de los motores con cable de 1,5 mm<sup>2</sup>).
- 2- Después de introducir el código de instalador, determine el tipo de funcionamiento deseado en el menú A2/A3.
- 3- Determine el número de motores utilizados en el menú A4/A5.
- 4- Determine la lógica de funcionamiento en el menú A6/A7/A8/A9.
- 5- Vaya al menú C21, habilite la programación automática de los tiempos seleccionando «Y» y pulse «START» (tecla +) (véase la página 20 "Procedimiento de aprendizaje de tiempos").
- 6- Vaya al menú C5 para la programación de las ralentizaciones.
- 7- Vaya al menú C6 para elegir el número de final de carrera. Si existen puntos de parada, se recomienda programar un solo final de carrera.
- 8- Todos los parámetros de tiempo se pueden regular entrando en sus respectivos menús.
- 9- Para salir de la programación, hay que pulsar la tecla «ESC».
- 10- Verifique si la fuerza ejercida por los operadores en la cancela es suficiente o excesiva y, si hace falta, regule la misma regresando al menú F.



## Declaración de conformidad CE

El fabricante:

**GI.BI.DI. S.r.l.**

Via Abetone Brennero, 177/B,  
46025 Poggio Rusco (MN) ITALY

declara que los productos:

**EQUIPO ELECTRÓNICO BA24**

cumplen la siguiente Directiva CEE:

- **Directiva LVD 2006/95/CE y modificaciones sucesivas;**
- **Directiva EMC 2004/108/CE y modificaciones sucesivas;**

y que se han aplicado las siguientes normas armonizadas :

- **EN60335-1, EN60335-2-103, EN50366**
- **EN61000-6-2, EN61000-6-3**

Fecha 10/12/08

Firma Administrador Delegado  
**Oliviero Arosio**



## D

Gerät	<b>BA24 / AS05100</b>
Typ:	<b>Elektronisches Gerät für die Automatisierung von einem oder zwei Motoren für Flügeltore, Schiebetore, Schwingtore und Schranken mit 24VDC.</b>
Stromversorgung	230Vac einphasig 50/60 Hz
Anzahl der Motoren	1 oder 2
Stromversorgung Motor	24 Vdc
Blinklicht	24Vdc 10W max
Kontrollleuchte	24Vdc 3W max
Stromversorgung Zubehörteile	24Vdc max. 8W, einschl. Stromversorgung Sicherheitsvorrichtungen
Stromversorgung Sicherheitsvorrichtungen	24Vdc max. 8W, einschl. Stromversorgung Zubehörteile
Funkempfänger	zum Aufstecken
Betriebstemperatur	-20°C +60°C

**TECHNISCHE DATEN / FUNKTIONEN**

- Rote LEDs zur Signalisierung der normalerweise geschlossenen Kontakte Für die Sicherheitsvorrichtungen ist keine LED vorhanden. Eine evtl. Störung wird mit dem Hinweis SAF auf dem Display angezeigt.
- Grüne LEDs zur Signalisierung der normalerweise offenen Kontakte.
- Betrieb von 2 Elektroschlössern
- Aktivierung des Sicherheitstests vor der Öffnungs- und Schließbewegung.
- Aktivierung des Tests der Lichtschanke 1 vor der Öffnungs- und Schließbewegung.
- Aktivierung des Stromkreises vor der Öffnungs- und Schließbewegung.
- Stop und Laufrichtungswechsel für 2 s nach Ansprechen der Sicherheitsvorrichtungen. Beim nächsten Startimpuls erfolgt die Bewegung in jene Richtung, in der das Tor vom Hindernis freikommt.
- **GETRENNTE STROMVERSORGUNG DER SICHERHEITSVORRICHTUNGEN.** An diese Klemme sind die Sicherheitsvorrichtungen anzuschließen, die dem Test unterzogen werden..

Digitale Programmierung aller Funktionen.

- Unabhängig einstellbare Laufzeiten der Öffnungs- und Schließbewegung für jeden einzelnen Motor.
- Unabhängig einstellbare Abbremsdauer bei Öffnen und Schließen für jeden einzelnen Motor in der Endphase der Bewegung.
- Unabhängig einstellbare Phasenverschiebung für die Flügel bei Öffnen und Schließen.
- Einstellbare Laufzeit bei Fußgängerfunktion.
- Einstellbare und differenzierte Pausendauer für die komplette bzw. Fußgängeröffnung.
- Auf 10 Stufen verstellbare Schubkraft für jeden Motor.
- Auf 10 Stufen wähl- und verstellbare Abbremsvorgänge für jeden Motor.
- Kontrolle der Leistungsaufnahme (Quetschschutz), die für jeden Motor sowohl während des Schubs als auch während der Abbremsung auf 100 Stufen eingestellt werden kann.
- Aktivierungsmodus der Abbremsvorgänge: mit einfachem oder doppeltem Endschalter.
- 4 mögliche Funktionsweisen: Schrittbetrieb, Schrittbetrieb mit Stopp, Gemeinschaftsgarage - oder Automatikbetrieb, Totmann-Modus.
- Wahlmöglichkeit der Anlagenkonfiguration zwischen Flügeltor/Schwingtor/Schranke und Schiebetor (einzeln oder doppelt).

- Wahl der Sicherheitsvorrichtung COSTA mit normalerweise geschlossenem (NC) oder Ohmschem Kontakt 8K2.
- Quetschschutz-Aktivierung (2 Sekunden dauernde Umkehr der Bewegungsrichtung und Sperre) oder Erfassung der Stromschwelle für Endschalter.
- Spezielles Menü für den Ausschluss der nicht verwendeten Zubehörteile (Lichtschr. 1, Lichtschr. 2 und Sicherheitsvorrichtungen).
- Programmierung von: automatischem Schließen, schnellem Schließen, Vorblinken, Entriegelungsstoß, Endstoß beim Öffnen und Schließen, Betriebslicht, zusätzlichen Zeiten am Ende der Bewegung, Dauer- oder Blinklicht, Steuerung der externen Uhr mit 3 unterschiedlichen Betriebsweisen, Anzahl der Zyklen für programmierte Wartung, Installateurcode und Anzahl der ausgeführten Zyklen number of performed cycles.
- Automatisches Erlernen der Zeiten.

## INSTALLATION

Geeignete Kabelpressen verwenden, um den korrekten mechanischen Anschluss der Kabel zu gewährleisten. Sie dürfen den Schutzgrad IP55 des Gehäuses nicht verändern (2).

## HINWEISE FÜR DIE INSTALLATION

- Bevor die Installation in Angriff genommen wird, ist vor der Anlage ein bei max. 10A ansprechender Thermomagnet - oder Differentialschalter zu installieren. Der Schalter muss eine allpolige Trennung der Kontakte mit einer Öffnungsweite von mindestens 3 mm garantieren. .
- Zur Vermeidung von Störungen sind Leistungskabel (Mindestdurchmesser 2,5 mm<sup>2</sup>) von Signalkabeln (Mindestdurchmesser 0,5 mm<sup>2</sup>) zu differenzieren und stets getrennt zu halten.
- Die Verbindungen ausführen, wobei die folgenden Tabellen und der beigegefügte Siebdruck zu beachten sind. Besonders darauf achten, dass alle Vorrichtungen, die denselben N.C. (normalerweise geschlossenen) Eingang teilen, hintereinander geschaltet und alle Vorrichtungen, die denselben N.O. (normalerweise offenen) Eingang teilen, parallel geschaltet werden. Falsche Installation oder fehlerhafte Verwendung des Produkts können die Anlagensicherheit beeinträchtigen.
- Sämtliche in der Verpackung enthaltenen Materialien dürfen keinesfalls in der Reichweite von Kindern aufbewahrt werden, da es sich um potentielle Gefahrenquellen handelt.
- Der Hersteller weist jede Haftung für die Funktionstüchtigkeit der Automatisierung von sich, falls nicht die von ihm selbst hergestellten bzw. die für die geplante Anwendung passenden Komponenten und Zubehörteile verwendet werden.
- Nach Abschluss der Installation stets sorgfältig den korrekten Betrieb der Anlage und der verwendeten Vorrichtungen überprüfen.
- Diese Gebrauchsanweisung wendet sich an Fachkräfte, die zur Installation von "unter Spannung stehenden Geräten" befugt sind, daher werden ausreichende Fachkenntnisse im Sinne einer ausgeübten Berufstätigkeit sowie die Einhaltung und Kenntnis der geltenden Normen vorausgesetzt.
- Die Wartung hat durch Fachpersonal zu erfolgen.
- Vor der Ausführung von Reinigungs- oder Wartungsvorgängen das Gerät von der Stromversorgung trennen.
- Das hier beschriebene Gerät darf ausschließlich für den Zweck verwendet werden, für den es entwickelt wurde: Den Verwendungszweck prüfen und sicherstellen, dass sämtliche Sicherheitsmaßnahmen getroffen werden.
- Im Fall einer Montage auf Toren oder Flügeln mit Fußgängertür sicherstellen, dass diese offen bleibt, wenn der Hauptbetrieb blockiert ist.
- Andere als die hier vorgesehenen Verwendungs- und Einsatzbereiche des Produkts wurden vom Hersteller nicht erprobt, daher stehen derartige Anwendungen unter der ausschließlichen Haftung des Installateurs.

## D

- Die Automatisierung mit gut sichtbaren Hinweisschildern signalisieren.
- Den Verwender darauf hinweisen, dass Kinder oder Tiere nicht im Torbereich spielen, bzw. sich dort aufhalten dürfen.
- Gefahrenstellen sind angemessen zu schützen (z.B. durch Verwendung einer mit Sensoren besetzten Leiste).
- Die Steuerung alleine gewährleistet keinen Schutz vor Quetschungen. Sicherstellen, dass die an die Steuerung angeschlossenen Sicherheitsvorrichtungen für ihren Zweck geeignet sind.

## HINWEISE FÜR DEN VERWENDER

Bei Pannen oder Betriebsstörungen die Stromversorgung oberhalb des Geräts abtrennen und den Kundendienst verständigen.

In regelmäßigen Abständen die Betriebstüchtigkeit der Sicherheitsvorrichtungen prüfen. Reparaturen müssen von Fachkräften mit zertifizierten Originalersatzteilen durchgeführt werden.

Das Produkt darf nicht von Kindern oder Personen mit eingeschränkten körperlichen, sensorischen oder geistigen Fähigkeiten oder fehlender Erfahrung und Kenntnis verwendet werden, es sei denn, sie wurden korrekt eingewiesen.

Bei Einstellung- oder Wartungsarbeiten nicht zur Platine vordringen.

**ACHTUNG! WICHTIGE SICHERHEITSHINWEISE.**

Diese Hinweise müssen eingehalten werden, um die Sicherheit von Personen zu gewährleisten.

Diese Betriebsanleitung aufbewahren.

## ELEKTROANSCHLÜSSE: FASTON

1	CF1 CF2	Nebenanschluss 24Vac Transformator
---	---------	------------------------------------

## ELEKTROANSCHLÜSSE: KLEMMENBRETTER

Klemme	Position	Signal	Beschreibung	
JP1	1	AC	Anschluss zur Platine des Batterieladegeräts	
	2	AC	Anschluss zur Platine des Batterieladegeräts	
	3	+SK	Anschluss zur Platine des Batterieladegeräts	
	4	-SK	Anschluss zur Platine des Batterieladegeräts	
	5	M1	Motor 1	
	6	M1	Motor 1	
	7	M2	Motor 2	
	8	M2	Motor 2	
	9	BLINK	Ausgang Blinklicht 24V max. 10W	<b>Funktionsweise:</b> schnelles Blinken beim Öffnen, ausgeschaltet während der Pause, schnelles Blinken beim Schließen.
	10	BLINK	Ausgang Blinklicht 24V max. 10W	
JP4	11	COM EL	Minus Elektroschlösser (gemeinsam)	
	12	EL1	Plus +24Vdc Elektroschlösser Motor 1	
	13	EL2	Plus +24Vdc Elektroschlösser Motor 2	
	14	GND	FUSSGÄNGER Eingang (N.O.) Nach einer Notfallschaltung (SAFETY oder AMPEREMETER) mit Umkehr der Laufrichtung des zweiten Flügels aktiviert die Fußgängerschaltung beide Flügel, um zu verhindern, dass sie sich überkreuzen.	

JP4	15	KONTROLLE UCHTE	Ausgang KONTROLLEUCHTE 24VDC max. 3W		
	16	+ ZUB	Stromversorgung 24VDC externes Zubehör (Lichtschränken, Funk usw.)		
	17	SEC	+24VDC Stromversorgung externe Sicherheitsvorrichtungen		
JP3	18	START	Eingang START (NO - normalerweise offen)		
	19	FUSS	Eingang FUSSGÄNGER (NO)		
JP3	20	STOPP	Eingang STOPP (NC). Falls nicht verwendet, mit Klemme Nr. 29 überbrücken.		
	21	ESÖM1	Eingang Endschalter, Öffnen Motor 1 (NC). Falls nicht verwendet, während der Programmierungsphase ausschließen.		
	22	ESSM1	Eingang Endschalter, Schließen Motor 1 (NC). Falls nicht verwendet, während der Programmierungsphase ausschließen.		
	23	ESÖM2	Eingang Endschalter, Öffnen Motor 2 (NC). Falls nicht verwendet, während der Programmierungsphase ausschließen.		
	24	ESSM2	Eingang Endschalter, Schließen Motor 2 (NC). Falls nicht verwendet, während der Programmierungsphase ausschließen.		
	25	PHOTO 2	Eingang LICHTSCHRANKE 2 (NC). Falls nicht verwendet, während der Programmierungsphase ausschließen. <b>Funktionsweise:</b> Eingang sowohl beim Öffnen als auch beim Schließen aktiv. Wenn die Lichtschanke unterbrochen wird, sorgt sie sofort dafür, dass die Bewegung gesperrt wird und gesperrt bleibt, bis sie wieder freigemacht wird. Nach dem Freimachen läuft der Motor stets in Öffnungsrichtung an. Wird sie bei geschlossenem Tor nach einem Startbefehl unterbrochen, wird das Öffnen des Tors verhindert. Nach fünfmaligem schnellen Blinken leuchtet die KONTROLLEUCHTE auf, um anzuzeigen, dass sich das Tor nicht in der Ruhestellung befindet. Nach dem Freimachen der Schranke wird der Öffnungsvorgang ohne weitere Befehle fortgesetzt. Wird die Schranke während der Pause unterbrochen, wird die Pausendauer verlängert.		
	26	PHOTO 1	Eingang LICHTSCHRANKE 1 (NC) Falls nicht verwendet, während der Programmierungsphase ausschließen. <b>Funktionsweise:</b> Eingang nur während der Schließphase aktiv. Der Motor wird gestoppt, die Richtung gewechselt und das Tor ganz geöffnet. Keine Wirkung bei geschlossenem Tor. Wird die Schranke während der Pause unterbrochen, wird die Pausendauer verlängert.		
	27	RESERVE	Multifunktionseller Eingang.	Externe Uhr: SIEHE PROGRAMMIERUNG C16-C17-C18	
	28	LEISTE	Eingang SICHERHEITSVORRICHTUNGEN (siehe Menü C9). Falls nicht verwendet, während der Programmierungsphase ausschließen. <b>Funktionsweise:</b> Eingang sowohl beim Öffnen als auch beim Schließen aktiv. Stoppt den Motor und kehrt die Laufrichtung 2 s lang um. Das Tor bleibt bis zum nächsten Startimpuls gesperrt, bei dem es in die Richtung wieder anläuft, in der es vom Hindernis freikommt. Bei einer Aktivierung in Ruhestellung bewegt sich das Tor nach einem Start- oder Fußgängerbefehl nicht und 3 lange Blinkzeichen (2 Sek.) zeigen die Störung an. Bei einer Aktivierung während der Pause schließt sich das Tor nach Ablauf der Pause nicht automatisch (sofern vorgesehen) und 3 lange Blinkzeichen (2 Sek.) zeigen die Störung an. <b>DIE AKTIVIERUNG DER LEISTE WIRD AUF DEM DISPLAY MIT FOLGENDEM HINWEISANGEZEIGT: SAF.</b>		

## D

JP3	29	GEM	Gemeinsam ein-/ausgänge
JP5	30	GND	Eingang ANTENNENSCHIRM
	31	ANT	Eingang ANTENNENSIGNAL

## SCHMELZSICHERUNGEN

Position	Wert	Typ	Beschreibung
F1	10 A	/	Schutz der Motoren und Zubehöre, die über den Stromkreis des Batterieladegeräts gespeist werden.
F2	10 A	/	Schutz der Platine, der Motoren und Sicherheitsvorrichtungen.
F3	500 mA	SCHNELL	Schutz der Zubehöre.

## VERFAHREN ZUR PROGRAMMIERUNG UND KONFIGURATION DER ANLAGE

Über das Display erhält man Zugriff auf die Regulierung der Anlage. Es sind 5 verschiedene Menüs vorhanden, die mit den Buchstaben A, C, F, H und E gekennzeichnet sind.

<div style="border: 1px solid black; padding: 10px; text-align: center;"> <p>— Gbd —</p> <p>— —</p> </div> <div style="display: flex; justify-content: center; gap: 10px; margin-top: 10px;"> <span style="border: 1px solid black; padding: 2px 5px;">-</span> <span style="border: 1px solid black; padding: 2px 5px;">ESC</span> <span style="border: 1px solid black; padding: 2px 5px;">OK</span> <span style="border: 1px solid black; padding: 2px 5px;">+</span> </div>	<p><b>1</b></p> <p>Zutritt zur Programmierung:</p> <ul style="list-style-type: none"> <li>- von dem in der Abbildung dargestellten Zustand des Displays ausgehend;</li> <li>- gleichzeitig die Tasten ESC und OK 3 Sekunden lang drücken (der Hinweis Gbd erlischt)</li> </ul>
<div style="border: 1px solid black; padding: 10px; text-align: center;"> <p>— PASS —</p> <p>— —</p> </div> <div style="display: flex; justify-content: center; gap: 10px; margin-top: 10px;"> <span style="border: 1px solid black; padding: 2px 5px;">-</span> <span style="border: 1px solid black; padding: 2px 5px;">ESC</span> <span style="border: 1px solid black; padding: 2px 5px;">OK</span> <span style="border: 1px solid black; padding: 2px 5px;">+</span> </div>	<p><b>2</b></p> <p>Auf dem Display erscheint die Aufschrift PASS.</p> <p>Mit Betätigen der Taste OK gelangt man zu Punkt 3.</p> <p>Mit Betätigen der Taste ESC verlässt man die Funktion und kehrt zu Punkt 1 zurück.</p>
<div style="border: 1px solid black; padding: 10px; text-align: center;"> <p>0 0 0 0</p> </div> <div style="display: flex; justify-content: center; gap: 10px; margin-top: 10px;"> <span style="border: 1px solid black; padding: 2px 5px;">-</span> <span style="border: 1px solid black; padding: 2px 5px;">ESC</span> <span style="border: 1px solid black; padding: 2px 5px;">OK</span> <span style="border: 1px solid black; padding: 2px 5px;">+</span> </div>	<p><b>3</b></p> <p>Auf dem Display erscheinen 4 Ziffern ( 0 0 0 0 ), von denen die erste blinkt.</p> <p>Mit den Tasten + oder - wählt der Bediener die erste Ziffer des Installateurcodes.</p> <p>Bei der gewünschten Zahl angelangt, wird diese mit OK bestätigt und es geht weiter zu Punkt 4.</p>

<div style="border: 1px solid black; width: 150px; height: 40px; margin: 0 auto; text-align: center; line-height: 40px;">4 0 0 0</div> <div style="display: flex; justify-content: center; gap: 10px; margin-top: 10px;"> <span style="border: 1px solid black; padding: 2px 5px;">-</span> <span style="border: 1px solid black; padding: 2px 5px;">ESC</span> <span style="border: 1px solid black; padding: 2px 5px;">OK</span> <span style="border: 1px solid black; padding: 2px 5px;">+</span> </div>	<p><b>4</b></p> <p>Nun blinkt die zweite Ziffer.</p> <p>Mit den Tasten + oder - wählt der Bediener die zweite Ziffer des Installateurcodes.</p> <p>Bei der gewünschten Zahl angelangt, wird diese mit OK bestätigt und es geht weiter zu Punkt 5.</p>
<div style="border: 1px solid black; width: 150px; height: 40px; margin: 0 auto; text-align: center; line-height: 40px;">4 6 0 0</div> <div style="display: flex; justify-content: center; gap: 10px; margin-top: 10px;"> <span style="border: 1px solid black; padding: 2px 5px;">-</span> <span style="border: 1px solid black; padding: 2px 5px;">ESC</span> <span style="border: 1px solid black; padding: 2px 5px;">OK</span> <span style="border: 1px solid black; padding: 2px 5px;">+</span> </div>	<p><b>5</b></p> <p>Nun blinkt die dritte Ziffer.</p> <p>Mit den Tasten + oder - wählt der Bediener die dritte Ziffer des Installateurcodes.</p> <p>Bei der gewünschten Zahl angelangt, wird diese mit OK bestätigt und es geht weiter zu Punkt 6.</p>
<div style="border: 1px solid black; width: 150px; height: 40px; margin: 0 auto; text-align: center; line-height: 40px;">4 6 8 0</div> <div style="display: flex; justify-content: center; gap: 10px; margin-top: 10px;"> <span style="border: 1px solid black; padding: 2px 5px;">-</span> <span style="border: 1px solid black; padding: 2px 5px;">ESC</span> <span style="border: 1px solid black; padding: 2px 5px;">OK</span> <span style="border: 1px solid black; padding: 2px 5px;">+</span> </div>	<p><b>6</b></p> <p>Nun blinkt die letzte Ziffer.</p> <p>Mit den Tasten + oder - wählt der Bediener die vierte Ziffer des Installateurcodes.</p> <p>Bei der gewünschten Zahl angelangt, wird diese mit OK bestätigt und es geht weiter zu Punkt 7.</p>
<div style="border: 1px solid black; width: 150px; height: 40px; margin: 0 auto; text-align: center; line-height: 40px;">4 6 8 3</div> <div style="display: flex; justify-content: center; gap: 10px; margin-top: 10px;"> <span style="border: 1px solid black; padding: 2px 5px;">-</span> <span style="border: 1px solid black; padding: 2px 5px;">ESC</span> <span style="border: 1px solid black; padding: 2px 5px;">OK</span> <span style="border: 1px solid black; padding: 2px 5px;">+</span> </div>	<p><b>7</b></p> <p>Jetzt ist der Installateurcode komplett: falls er korrekt ist, geht es weiter zu Punkt 8.</p> <p>Falls der Installateurcode nicht korrekt ist, geht es zurück zu Punkt 2.</p>
<p><b>MENÜ A</b></p> <div style="border: 1px solid black; width: 150px; height: 40px; margin: 0 auto; text-align: center; line-height: 40px;">A C F H E</div> <div style="display: flex; justify-content: center; gap: 10px; margin-top: 10px;"> <span style="border: 1px solid black; padding: 2px 5px;">-</span> <span style="border: 1px solid black; padding: 2px 5px;">ESC</span> <span style="border: 1px solid black; padding: 2px 5px;">OK</span> <span style="border: 1px solid black; padding: 2px 5px;">+</span> </div>	<p><b>8</b></p> <p>Auf dem Display erscheinen die 5 Hauptmenüs (Buchstaben A C F H E) und der Buchstabe A blinkt.</p> <p>Mit den Tasten + oder - werden die anderen Menüs selektiert, sodass der jeweilige Buchstabe blinkt.</p> <p>Mit OK wird das selektierte Menü aufgerufen (z. B. A).</p>

## D

<div style="border: 1px solid black; padding: 10px; text-align: center;"> <div style="border: 1px solid black; width: 150px; height: 30px; margin: 0 auto; display: flex; justify-content: space-around; align-items: center;"> <span>A 5</span> <span>Y</span> </div> <div style="display: flex; justify-content: center; gap: 10px; margin-top: 10px;"> <div style="border: 1px solid black; padding: 2px 5px;">-</div> <div style="border: 1px solid black; padding: 2px 5px;">ESC</div> <div style="border: 1px solid black; padding: 2px 5px;">OK</div> <div style="border: 1px solid black; padding: 2px 5px;">+</div> </div> </div>	<p><b>9</b></p> <p>Mit den Tasten + oder - werden die verschiedenen Untermenüs gewählt (A1, A2, A3, A4, ...)</p> <p>Mit OK wird das ausgewählte Menü bestätigt, es erscheint ein "Y" neben dem Menünamen, wodurch dessen Aktivierung angezeigt wird.</p>
<div style="border: 1px solid black; padding: 10px; text-align: center;"> <div style="border: 1px solid black; width: 150px; height: 30px; margin: 0 auto; display: flex; justify-content: center; align-items: center;"> <span>A 6</span> </div> <div style="display: flex; justify-content: center; gap: 10px; margin-top: 10px;"> <div style="border: 1px solid black; padding: 2px 5px;">-</div> <div style="border: 1px solid black; padding: 2px 5px;">ESC</div> <div style="border: 1px solid black; padding: 2px 5px;">OK</div> <div style="border: 1px solid black; padding: 2px 5px;">+</div> </div> </div>	<p><b>10</b></p> <p>Mit den Tasten + und - werden die weiteren Untermenüs von Menü A anhand der zuvor beschriebenen Prozedur angezeigt.</p> <p>Mit ESC kehrt man zur höheren Ebene zurück (Menü A, C, F, H, E).</p>
<p><b>MENÜ C</b></p> <div style="border: 1px solid black; padding: 10px; text-align: center;"> <div style="border: 1px solid black; width: 150px; height: 30px; margin: 0 auto; display: flex; justify-content: center; align-items: center;"> <span>A C F H E</span> </div> <div style="display: flex; justify-content: center; gap: 10px; margin-top: 10px;"> <div style="border: 1px solid black; padding: 2px 5px;">-</div> <div style="border: 1px solid black; padding: 2px 5px;">ESC</div> <div style="border: 1px solid black; padding: 2px 5px;">OK</div> <div style="border: 1px solid black; padding: 2px 5px;">+</div> </div> </div>	<p><b>11</b></p> <p>Auf dem Display erscheinen die 5 Hauptmenüs (Buchstaben A, C, F, H, E) und der Buchstabe C blinkt.</p> <p>Mit OK wird das ausgewählte Menü aufgerufen (im Beispiel das Menü C).</p>
<div style="border: 1px solid black; padding: 10px; text-align: center;"> <div style="border: 1px solid black; width: 150px; height: 30px; margin: 0 auto; display: flex; justify-content: space-around; align-items: center;"> <span>C 1</span> <span>Y</span> </div> <div style="display: flex; justify-content: center; gap: 10px; margin-top: 10px;"> <div style="border: 1px solid black; padding: 2px 5px;">-</div> <div style="border: 1px solid black; padding: 2px 5px;">ESC</div> <div style="border: 1px solid black; padding: 2px 5px;">OK</div> <div style="border: 1px solid black; padding: 2px 5px;">+</div> </div> </div>	<p><b>12</b></p> <p>Mit den Tasten + oder - werden die verschiedenen Untermenüs selektiert (C1, C2, C3, C4).</p> <p>Das mehrmalige Drücken der Taste OK ermöglicht:</p> <ul style="list-style-type: none"> <li>die Freigabe des Eingangs (es erscheint das Y neben dem C1)</li> <li>die Sperre des Eingangs (es erscheint das N neben dem C1)</li> </ul>
<p><b>MENÜ H</b></p> <div style="border: 1px solid black; padding: 10px; text-align: center;"> <div style="border: 1px solid black; width: 150px; height: 30px; margin: 0 auto; display: flex; justify-content: center; align-items: center;"> <span>A C F H E</span> </div> <div style="display: flex; justify-content: center; gap: 10px; margin-top: 10px;"> <div style="border: 1px solid black; padding: 2px 5px;">-</div> <div style="border: 1px solid black; padding: 2px 5px;">ESC</div> <div style="border: 1px solid black; padding: 2px 5px;">OK</div> <div style="border: 1px solid black; padding: 2px 5px;">+</div> </div> </div>	<p><b>13</b></p> <p>Wir rufen das Untermenü H1 auf, um die Einstellung eines numerischen Werts zu beobachten.</p> <p>Mit den Tasten + oder - wird das Menü H selektiert, das daraufhin zu blinken beginnt.</p> <p>Mit OK wird das Menü aufgerufen.</p>



<div style="border: 1px solid black; width: 200px; height: 40px; margin: 0 auto; text-align: center; line-height: 40px;">H 1</div> <div style="display: flex; justify-content: center; gap: 10px; margin-top: 10px;"> <div style="border: 1px solid black; padding: 2px 10px;">-</div> <div style="border: 1px solid black; padding: 2px 10px;">ESC</div> <div style="border: 1px solid black; padding: 2px 10px;">OK</div> <div style="border: 1px solid black; padding: 2px 10px;">+</div> </div>	<p><b>14</b></p> <p>Mit den Tasten + oder - werden die verschiedenen Untermenüs selektiert (H1, H2, H3, H4).</p> <p>Mit OK wird das selektierte Untermenü aufgerufen.</p>
<div style="border: 1px solid black; width: 200px; height: 40px; margin: 0 auto; text-align: center; line-height: 40px;">0 1 0 0</div> <div style="display: flex; justify-content: center; gap: 10px; margin-top: 10px;"> <div style="border: 1px solid black; padding: 2px 10px;">-</div> <div style="border: 1px solid black; padding: 2px 10px;">ESC</div> <div style="border: 1px solid black; padding: 2px 10px;">OK</div> <div style="border: 1px solid black; padding: 2px 10px;">+</div> </div>	<p><b>15</b></p> <p>Es erscheint der gespeicherte Wert, dessen erste Ziffer blinkt.</p> <p>Mit den Tasten + oder - wird der Wert dieser Ziffer geändert.</p> <p>Mit OK wird bestätigt und zu Punkt 16 weitergegangen.</p>
<div style="border: 1px solid black; width: 200px; height: 40px; margin: 0 auto; text-align: center; line-height: 40px;">0 1 0 0</div> <div style="display: flex; justify-content: center; gap: 10px; margin-top: 10px;"> <div style="border: 1px solid black; padding: 2px 10px;">-</div> <div style="border: 1px solid black; padding: 2px 10px;">ESC</div> <div style="border: 1px solid black; padding: 2px 10px;">OK</div> <div style="border: 1px solid black; padding: 2px 10px;">+</div> </div>	<p><b>16</b></p> <p>Nun blinkt die zweite Ziffer.</p> <p>Mit den Tasten + oder - wird der Wert dieser Ziffer geändert.</p> <p>Mit OK wird bestätigt und zu Punkt 17 weitergegangen.</p>
<div style="border: 1px solid black; width: 200px; height: 40px; margin: 0 auto; text-align: center; line-height: 40px;">0 1 0 0</div> <div style="display: flex; justify-content: center; gap: 10px; margin-top: 10px;"> <div style="border: 1px solid black; padding: 2px 10px;">-</div> <div style="border: 1px solid black; padding: 2px 10px;">ESC</div> <div style="border: 1px solid black; padding: 2px 10px;">OK</div> <div style="border: 1px solid black; padding: 2px 10px;">+</div> </div>	<p><b>17</b></p> <p>Nun blinkt die dritte Ziffer.</p> <p>Mit den Tasten + oder - wird der Wert dieser Ziffer geändert.</p> <p>Mit OK wird bestätigt und zu Punkt 18 weitergegangen.</p>
<div style="border: 1px solid black; width: 200px; height: 40px; margin: 0 auto; text-align: center; line-height: 40px;">0 1 5 0</div> <div style="display: flex; justify-content: center; gap: 10px; margin-top: 10px;"> <div style="border: 1px solid black; padding: 2px 10px;">-</div> <div style="border: 1px solid black; padding: 2px 10px;">ESC</div> <div style="border: 1px solid black; padding: 2px 10px;">OK</div> <div style="border: 1px solid black; padding: 2px 10px;">+</div> </div>	<p><b>18</b></p> <p>Nun blinkt die vierte Ziffer.</p> <p>Mit den Tasten + oder - wird der Wert dieser Ziffer geändert.</p> <p>Mit OK wird bestätigt und zu Punkt 19 weitergegangen.</p>

## D

<div style="text-align: center; border: 1px solid black; width: 150px; height: 40px; margin: 0 auto 20px auto;">H 1</div> <div style="display: flex; justify-content: center; gap: 10px;"> <div style="border: 1px solid black; padding: 2px 5px;">-</div> <div style="border: 1px solid black; padding: 2px 5px;">ESC</div> <div style="border: 1px solid black; padding: 2px 5px;">OK</div> <div style="border: 1px solid black; padding: 2px 5px;">+</div> </div>	<p><b>19</b></p> <p>Es erscheint erneut die Anzeige von Menü H1.</p> <p>Mit der Taste ESC kehrt man nun zur höheren Ebene zurück.</p>
<p><b>MENÜ E</b></p> <div style="text-align: center; border: 1px solid black; width: 150px; height: 40px; margin: 0 auto 20px auto;">ACFHE</div> <div style="display: flex; justify-content: center; gap: 10px;"> <div style="border: 1px solid black; padding: 2px 5px;">-</div> <div style="border: 1px solid black; padding: 2px 5px;">ESC</div> <div style="border: 1px solid black; padding: 2px 5px;">OK</div> <div style="border: 1px solid black; padding: 2px 5px;">+</div> </div>	<p><b>20</b></p> <p>Wir rufen das Untermenü E auf, um zu sehen, wie die Einstellung der FREIGABE/SPERRE erfolgt.</p> <p>Mit OK wird das Menü aufgerufen.</p>
<div style="text-align: center; border: 1px solid black; width: 150px; height: 40px; margin: 0 auto 20px auto;">E 1      Y</div> <div style="display: flex; justify-content: center; gap: 10px;"> <div style="border: 1px solid black; padding: 2px 5px;">-</div> <div style="border: 1px solid black; padding: 2px 5px;">ESC</div> <div style="border: 1px solid black; padding: 2px 5px;">OK</div> <div style="border: 1px solid black; padding: 2px 5px;">+</div> </div>	<p><b>21</b></p> <p>E1 = LICHTSCHRANKE 1</p> <p>Das mehrmalige Drücken der Taste OK ermöglicht: die Freigabe des Eingangs (es erscheint das Y neben E1) die Sperre des Eingangs (es erscheint das N neben E1)</p> <p>Mit den Tasten + und - gelangt man zum nächsten bzw. vorhergehenden Menü.</p> <p>Mit der Taste ESC verlässt man das Menü und es wird wieder ACFHE angezeigt.</p>
<div style="text-align: center; border: 1px solid black; width: 150px; height: 40px; margin: 0 auto 20px auto;">E 2      Y</div> <div style="display: flex; justify-content: center; gap: 10px;"> <div style="border: 1px solid black; padding: 2px 5px;">-</div> <div style="border: 1px solid black; padding: 2px 5px;">ESC</div> <div style="border: 1px solid black; padding: 2px 5px;">OK</div> <div style="border: 1px solid black; padding: 2px 5px;">+</div> </div>	<p><b>22</b></p> <p>E2 = LICHTSCHRANKE 2</p> <p>Das mehrmalige Drücken der Taste OK ermöglicht: die Freigabe des Eingangs (es erscheint das Y neben E2) die Sperre des Eingangs (es erscheint das N neben E2)</p> <p>Mit den Tasten + und - gelangt man zum nächsten bzw. vorhergehenden Menü.</p> <p>Mit der Taste ESC verlässt man das Menü und es wird wieder ACFHE angezeigt.</p>

<div style="border: 1px solid black; padding: 10px; text-align: center;"> <div style="border: 1px solid black; width: 150px; margin: 0 auto; padding: 5px;">E 3      Y</div> <div style="display: flex; justify-content: center; gap: 10px; margin-top: 10px;"> <span style="border: 1px solid black; padding: 2px 5px;">-</span> <span style="border: 1px solid black; padding: 2px 5px;">ESC</span> <span style="border: 1px solid black; padding: 2px 5px;">OK</span> <span style="border: 1px solid black; padding: 2px 5px;">+</span> </div> </div>	<p><b>23</b></p> <p>E3 = SAFETY DEVICE (LEISTE)</p> <p>Das mehrmalige Drücken der Taste OK ermöglicht: die Freigabe des Eingangs (es erscheint das Y neben E3) die Sperre des Eingangs (es erscheint das N neben E3)</p> <p>Mit den Tasten + und - gelangt man zum nächsten bzw. vorhergehenden Menü.</p> <p>Mit der Taste ESC verlässt man das Menü und es wird wieder ACFHE angezeigt.</p>
<div style="border: 1px solid black; padding: 10px; text-align: center;"> <div style="border: 1px solid black; width: 150px; margin: 0 auto; padding: 5px;">A C F H E</div> <div style="display: flex; justify-content: center; gap: 10px; margin-top: 10px;"> <span style="border: 1px solid black; padding: 2px 5px;">-</span> <span style="border: 1px solid black; padding: 2px 5px;">ESC</span> <span style="border: 1px solid black; padding: 2px 5px;">OK</span> <span style="border: 1px solid black; padding: 2px 5px;">+</span> </div> </div>	<p><b>24</b></p> <p>Durch Drücken der Taste ESC werden die vorgenommenen Einstellungen gespeichert, die Programmierungsphase wird verlassen und es geht weiter zum Normalbetrieb.</p>
<div style="border: 1px solid black; padding: 10px; text-align: center;"> <div style="border: 1px solid black; width: 150px; margin: 0 auto; padding: 5px;">       -            -        - Gbd      -        -            -     </div> <div style="display: flex; justify-content: center; gap: 10px; margin-top: 10px;"> <span style="border: 1px solid black; padding: 2px 5px;">-</span> <span style="border: 1px solid black; padding: 2px 5px;">ESC</span> <span style="border: 1px solid black; padding: 2px 5px;">OK</span> <span style="border: 1px solid black; padding: 2px 5px;">+</span> </div> </div>	<p><b>25</b></p> <p>Es erscheinen erneut die zu Anfang gesehenen Symbole.</p> <p>In diesem Fall nehmen die Tasten +, - und OK folgende Bedeutung an:</p> <ul style="list-style-type: none"> <li>+    »    START</li> <li>-    »    FUSSGÄNGER</li> <li>OK  »    STOPP</li> </ul>

## D

## MENÜ A: WAHL VON ANLAGENKONFIGURATIONEN UND FUNKTIONSWEISEN

**TASTE +:** zutritt zum nächsten Menü A1-A2-A3...

**TASTE -:** zutritt zum vorhergehenden Menü A3-A2-A1...

**TASTE ESC:** verlassen des Menüs

**TASTE OK:** aktivieren von Y (yes). Gibt die Funktion frei und sperrt automatisch die komplementäre Funktion (Beispiel: die Freigabe von A4 = 1 Motor sperrt automatisch die Funktion A5 = 2 Motoren)

Menü	Funktion	Zustand	Beschreibung
A2	FLÜGELTOR / SCHWINGTOR / SCHRANKE	Y	Konfiguration der Anlage für Flügeltor, Schwingtor oder Schranke. Durch die Aktivierung dieses Menüs wird automatisch A3 gesperrt.
A3	SCHIEBETOR	Y	Konfiguration der Anlage für Schiebetor.  Mit dieser Konfiguration erfolgen automatisch: <ul style="list-style-type: none"> <li>• der Ausschluss der Phasenverschiebung beim Öffnen und Schließen;</li> <li>• der Ausschluss des Entriegelungsstoßes;</li> <li>• der Ausschluss des 2 Sek. dauernden Endstoßes beim Öffnen und Schließen;</li> <li>• der Ausschluss der Zeit T3.</li> </ul> ACHTUNG: Die Endschalter werden NICHT automatisch freigegeben, die gewünschte Konfiguration muss über das Menü C5 gewählt werden Durch die Aktivierung dieses Menüs wird automatisch A2 gesperrt.
A4	KONFIGURATION FÜR 1 MOTOR	Y	Anlage wird für 1 Motor konfiguriert.  Bei diesem Modus können die Ausgänge des Elektroschlusses 2 als Betriebslicht mit 3-Minuten-Timer verwendet werden 24V max 10W.  Durch die Aktivierung dieses Menüs wird automatisch A5 gesperrt.
A5	KONFIGURATION FÜR 2 MOTOREN	Y	Die Anlage wird für 2 Motoren konfiguriert.  Durch die Aktivierung dieses Menüs wird automatisch A4 gesperrt.
A6	FUNKTIONSWEISE SCHRITTBETRIEB MIT STOPP	E	Freigabe der Funktionsweise SCHRITTBETRIEB MIT STOPP  <b>Funktionsweise:</b> Start → Öffnen Weiterer Startimpuls → Stopp Weiterer Startimpuls → Schließen Weiterer Startimpuls → Öffnen  Falls das automatische Schließen (Menü C1) aktiviert wurde und die Öffnungsphase am Zyklusende angelangt ist, sorgt die Steuerung nach Ablauf der Pause (Menü H9) automatisch für die Schließung. Ist das Tor offen, sorgt ein Startbefehl für das Schließen. Die Fußgängerfunktion hat keinen Einfluss auf die Öffnung. Sie ist in der Pause aktiv, wenn die automatische Fußgängerschließung gesperrt ist. Öffnet beim Schließen nur dann beide Flügel, wenn C14 deaktiviert ist.  Die Aktivierung dieses Menüs bewirkt automatisch eine Sperre von A7-A8-A9.

A7	FUNKTIONSWEISE SCHRITTBETRIEB	Y	<p>Freigabe der Funktionsweise SCHRITTBETRIEB</p> <p><b>Funktionsweise:</b>          Start → Öffnen          Weiterer Startimpuls → Schließen          Weiterer Startimpuls → Öffnen</p> <p>Falls das automatische Schließen (Menü C1) aktiviert wurde und die Öffnungsphase am Zyklusende angelangt ist, sorgt die Steuerung nach Ablauf der Pause (Menü H9) automatisch für die Schließung. Ist das Tor offen, sorgt ein Startbefehl für das Schließen.          Die Fußgängerfunktion hat keinen Einfluss auf die Öffnung. Sie ist in der Pause aktiv, wenn die automatische Fußgängerschließung gesperrt ist. Öffnet beim Schließen nur dann beide Flügel, wenn C14 deaktiviert ist.</p> <p>Die Aktivierung dieses Menüs bewirkt automatisch eine Sperre von A6-A8-A9.</p>
A8	FUNKTIONSWEISE AUTOMATIK / GEMEINSCHAFTSGARAGE	Y	<p>Freigabe der FUNKTIONSWEISE AUTOMATIK/ GEMEINSCHAFTSGARAGE</p> <p><b>Funktionsweise:</b>          Start → Öffnen          Weitere Startbefehle → bleiben wirkungslos, wenn das Steuergerät öffnet oder erneuern die Pausenzeit (wenn das Tor auf Pause gesetzt ist) und wenn die automatische Schließung aktiviert ist</p> <p>Nach Ablauf der Pausendauer:          ist die automatische Schließung freigegeben, schließt die Steuerung automatisch;          ist die automatische Schließung nicht freigegeben, erfolgt die Schließung nach einem Start- oder Fußgängerbefehl (wenn es sich um eine Fußgängeröffnung gehandelt hat).          Die Fußgängerfunktion hat keinen Einfluss auf die Öffnung. Sie ist in der Pause aktiv, wenn die automatische Fußgängerschließung gesperrt ist. Öffnet beim Schließen nur dann beide Flügel, wenn C14 deaktiviert ist.</p> <p>Die Aktivierung dieses Menüs bewirkt automatisch eine Sperre von A6-A7-A9.</p>

## D

A9	FUNKTIONSWEISE TOTMANN	Y	<p>Freigabe der Funktionsweise TOTMANN</p> <p><b>Funktionsweise:</b>          Start → Es wird nur geöffnet, wenn die Start-Taste gedrückt bleibt.          Pedonale → Die Schließung erfolgt nur, wenn die Fußgängertaste gedrückt bleibt.</p> <p>Im Totmann-Modus nehmen die auf der Steuerung vorhandenen Tasten folgende Bedeutung an:          Schlüssel + → öffnen          Schlüssel - → schließen</p> <p>Bei der Totmannfunktion wird die Öffnungs- bzw. Schließbewegung immer beim ersten angetroffenen Endschalter unterbrochen. Abbremsungen sind nie aktiviert.          Es sind nur folgende Einstellungen möglich:          PHASENVERSCHIEBUNG BEIM ÖFFNENPHASENVERSCHIEBUNG BEIM SCHLIESSEN - SCHUBKRAFT MOTOR 1 UND 2 - STROMNIVEAU MOTOR 1 UND 2.          Bleiben die Tasten weiterhin gedrückt, bleibt das Blinklicht eingeschaltet, auch nachdem die Motoren beim Endschalter stehen geblieben sind.          Es funktionieren immer 2 Motoren.</p> <p>Die Aktivierung dieses Menüs bewirkt automatisch eine Sperre von A6-A7-A8.</p>
----	------------------------	---	--

## MENÜ C: WAHL DER FUNKTIONEN

**TASTE +:** zutritt zum nächsten Menü C1-C2-C3...

**TASTE -:** zutritt zum vorhergehenden Menü C3-C2-C1...

**TASTE ESC:** verlassen des Menüs

**TASTE OK:** Freigabe (Y) / Sperre (N) der Funktion

Menü	Funktion	Zustand	Beschreibung
C1	AUTOMATISCHE SCHLIESSUNG	YT	Freigabe der gesamten automatischen Schließung H9. Freigabe der automatischen Fußgängerschließung H11. Die Fußgängertaste hat während der Pause keine Wirkung.
		YS	Es wird nur die gesamte automatische Schließung freigegeben H9. Ist die Fußgängeröffnung aktiv, bewirkt die Fußgängertaste die Schließung.
		YP	Es wird nur die automatische FUSSGÄNGERSCHLIESSUNG freigegeben H11. Die Fußgängertaste hat während der Pause keine Wirkung.
		N	Das automatische Schließen wird deaktiviert. Ist die Fußgängeröffnung aktiv, bewirkt die Fußgängertaste die Schließung. Ist die gesamte Öffnung aktiv, bewirkt das Drücken der Starttaste die Schließung und die Fußgängertaste hat keine Wirkung.
C2	SCHNELLES SCHLIESSEN	Y	<p>Freigabe der Funktion schnelles Schließen.</p> <p><b>Funktionsweise:</b>          Aktiv nur auf Lichtschränke 1.          Die Pausendauer nach Aktivierung und darauf folgendem Freimachen der Lichtschränke wird auf 3 s reduziert.</p>
		N	Die Funktion schnelles Schließen wird deaktiviert.

C3	VORBLINKEN	Y	Aktivierung eines 3 s langen Vorblinkens vor dem Start der Motoren.
		N	Das Vorblinken wird deaktiviert. Blinklicht und Motoren laufen im selben Moment an.
C4	TEST SICHERHEITSVORRICHTUNGEN	Y	<p>Freigabe des Tests der Sicherheitsvorrichtungen. Siehe auch Menü C20 Wenn die Vorrichtung aktiviert ist (Leiste unterbrochen), erscheint auf dem Display der Hinweis SAF.</p> <p><b>Funktionsweise:</b>          PHASE 1: beim Start- oder Fußgängerbefehl wird der Stromkreis getestet. Eine evtl. Störung wird durch 4 langsame Blinkzeichen (2 s) angezeigt.          PHASE 2: Ist die Leiste mit normalerweise geschlossenem Kontakt freigegeben, wird die Stromversorgung zu den Sicherheitsvorrichtungen beim Start- oder Fußgängerbefehl 0,5 s lang unterbrochen und danach wieder hergestellt: Wenn sich die Eingänge der Sicherheitsvorrichtungen öffnen und dann sofort wieder auf NC gestellt werden, laufen die Motoren an, andernfalls wird die Störung mit 3 langen Blinkzeichen (2 s) angezeigt.          PHASE 3: Ist die Leiste 8K2 freigegeben, wird der Eingang COSTA (Wert 8K2) beim Start- oder Fußgängerbefehl getestet. Ist der Wert nicht korrekt, wird die Störung mit 2 langen Blinkzeichen (2 s) angezeigt.</p> <p>ACHTUNG: Wenn mehrere Störungen vorliegen, wird nur eine Störung angezeigt (die erste, die erfasst wird).</p>
		N	Test der Sicherheitsvorrichtungen gesperrt.
C5	ENDSCHALTER	E1	Freigabe des Ablesens des einzelnen Endschalers. Siehe Abschnitt "VERWENDUNG DER ENDSCHALTER".
		E2	Freigabe der Ablesung des doppelten Endschalers. Siehe Abschnitt "VERWENDUNG DER ENDSCHALTER"
		N	Das Ablesen der Endschalter wird deaktiviert.
C6	ABBREMSVORGÄNGE	Y	Die Funktion Abbremsen wird aktiviert.
		N	Die Abbremsfunktion wird deaktiviert.
C7	ENTRIEGELUNGSSTOSS	Y1	Aktiviert die Funktion Entriegelungsstoß beim Öffnen, um das Entriegeln des Elektroschlusses zu erleichtern.
		Y2	Aktiviert die Funktion Entriegelungsstoß sowohl beim Öffnen als auch beim Schließen, um das Entriegeln des Elektroschlusses zu erleichtern.
		N	Deshabilita la función golpe de ariete

## D

C8	ENDSTOSS BEIM ÖFFNEN UND SCHLIESSEN	Y	Freigabe des Endstoßes beim Öffnen und Schließen  <b>Funktionsweise:</b> Nach Ablauf der Öffnungs- und Schließzeit ohne Abbremsungen erfolgt 2 s lang ein Impuls mit derselben Leistung, die in den Menüs F1 und F5 eingestellt wurde. Bei aktiviertem Abbremsen wird der Endstoß am Ende dieses Vorgangs gegeben. Der Endstoß wird gemäß dem in den Menüs F3 und F7 eingestellten Stromniveau gesteuert. Der Endstoß wird nicht von den Sicherheitsvorrichtungen überwacht (Leiste/Quetschutz). Nicht aktiv bei Schiebeter-Konfiguration.
		N	Die Funktion Endstoß beim Öffnen und Schließen wird deaktiviert.
C9	COSTA	8K2	Freigabe der Leiste mit Reihenwiderstand 8K2.
		NC	Freigabe der Leiste mit NC Kontakt (normalerweise geschlossen).
C10	QUETSCHSCHUTZ / STROMNIVEAU ENDSCHALTER	Y1	QUETSCHSCHUTZ FREIGEgeben (Stromschwelle sorgt für Bewegungsumkehr).  ACHTUNG DEN QUETSCHSCHUTZ NUR DANN AKTIVIEREN, WENNAUCH DIE ENDSCHALTER AKTIV SIND.
		Y2	STROMSCHWELLE ENDSCHALTER FREIGEgeben (Stromschwelle sperrt die Bewegung).
		N	Quetschutz / stromniveau endschalter nicht freigegeben.
C11	BETRIEBSLICHT MIT 2 MOTOREN	Y	Aktiviert das Begrüßungslicht 24V max 10W bei 2 vorhandenen Motoren.  <b>Funktionsweise:</b> 3 Minuten lang nach Ende der Bewegung der Motoren auf dem Ausgang des Elektroschlösses 2 aktiv.
		N	Deaktivierung des Betriebslichts bei 2 Motoren.
C13	ZUSATZZEIT T3	YS	T3 wird gleich der für die Abbremsung eingestellten Zeit in den Menüs F2 und F6 eingestellt.
		YF	T3 wird gleich der für die Abbremsung eingestellten Zeit in den Menüs F1 und F5 eingestellt.
		N	T3 ausgeschlossen.
C14	UMKEHR ÜBER FUSSGÄNGERBEFEHL	Y	Während der FUSSGÄNGERSCHLIESSUNG bewirkt der Befehl LICHTSCHR1 - LICHTSCHR2 - FUSSGÄNGER die Fußgängeröffnung. Der STARTBEFEHL bewirkt eine komplette Öffnung.
		N	Während der FUSSGÄNGERSCHLIESSUNG bewirkt der Befehl LICHTSCHR1 - LICHTSCHR2 - FUSSGÄNGER - START eine komplette Öffnung.
C15	BLINKLICHT	Y	Der Ausgang Blinklicht (langsames Blinken beim Öffnen und schnelles Blinken beim Schließen).
		N	Fester Ausgang für Blinklicht.



C16	EXTERNE UHR SCHLIESSUNG ERLAUBT	Y	<p>Freigabe des Eingangs RESERVE für den Anschluss einer externen Uhr.</p> <p><b>Funktionsweise:</b>  Wenn die Uhr infolge eines START-Befehls den Kontakt am Eingang RESERVE schließt, wird die Tür geöffnet, jedoch nicht automatisch wieder geschlossen. Beim Öffnen des Kontakts am Eingang RESERVE wird die Tür nach einer Wartezeit automatisch geschlossen.  St der Kontakt auf dem Eingang RESERVE geschlossen, öffnet sich das Tor nach einem Startbefehl, schließt aber nicht automatisch. Beim Schließen des Kontakts schließt das Tor nach der Pausendauer automatisch.  Ist das Tor offen, kann die Schließung mit dem Startbefehl aktiviert werden, wenn das Menü SCHRITTBETRIEB oder SCHRITTBETRIEB mit STOPP aktiv ist.</p> <p>ACHTUNG: nicht vergessen, die automatische Schließung einzustellen, bei der Aktivierung dieses Menüs werden C17-C18 automatisch deaktiviert.</p>
		N	Sperre des Eingangs RESERVE
C17	EXTERNE UHR SCHLIESSUNG NICHT ERLAUBT DIE SCHLIEßUNG	Y	<p>Freigabe des Eingangs RESERVE für den Anschluss einer externen Uhr.</p> <p><b>Funktionsweis:</b>  Wenn die Uhr infolge eines START-Befehls den Kontakt am Eingang RESERVE schließt, wird die Tür geöffnet, jedoch nicht automatisch wieder geschlossen. Beim Öffnen des Kontakts am Eingang RESERVE, wird die Tür nach einer Wartezeit automatisch geschlossen.  Es ist nicht möglich, die Schließung mit dem Startbefehl zu aktivieren.</p> <p>ACHTUNG: nicht vergessen, die automatische Schließung einzustellen, bei der Aktivierung dieses Menüs werden C16-C18 automatisch deaktiviert.</p>
		N	Sperre des Eingangs RESERVE
C18	EXTERNE UHR AUTOMATISCHER ÖFFNUNGS UND SCHLIESSBEFEHL	Y	<p>Freigabe des Eingangs RESERVE für den Anschluss einer externen Uhr</p> <p><b>Funktionsweise:</b>  Wenn die Uhr den Kontakt am Eingang RESERVE schließt, wird automatisch ein Öffnungsbefehl aktiviert, ohne dass ein START-Befehl ergangen sein muss.  Das Tor öffnet sich, schließt aber nicht automatisch.  Beim Öffnen des Kontakts am Eingang RESERVE wird die Tür nach einer Wartezeit automatisch geschlossen.  Es ist nicht möglich, die Schließung mit dem Startbefehl zu aktivieren.</p> <p>ACHTUNG: nicht vergessen, die automatische Schließung einzustellen, bei der Aktivierung dieses Menüs werden C16-C17 automatisch deaktiviert.</p>
		N	Sperre des Eingangs RESERVE

## D

C20	TEST LICHTSCHRANKE 1	Y	Freigabe des Tests der Lichtschanke 1.  Der Sender der Lichtschanke 1 muss an die Klemmen 14 und 17 angeschlossen sein.  <b>Funktionsweise:</b> Bei der Betätigung des Start- oder Fußgängerbefehls wird der Sender 0,5 Sekunden lang von der Stromversorgung getrennt und dann wieder angeschlossen: Wenn sich der Eingang der Lichtschanke 1 öffnet und dann sofort wieder auf NC gestellt wird, laufen die Motoren an, andernfalls wird mit 4 Blinkzeichen (1 s) eine Störung angezeigt.
		N	Sperre des Tests der Lichtschanke 1
C21	AUTOMATISCHE PROGRAMMIERUNG	Y	Aktivierung der Zeitprogrammierung im automatischen Lernvorgang  <b>Funktionsweise:</b> Siehe "Prozedur zum automatischen Erlernen der Zeiten"

## MENÜ F: EINSTELLUNG KRAFT UND GESCHWINDIGKEIT

Menü	Funktion	Beschreibung
F1	KRAFT MOTOR 1	Einstellung der Schubkraft von Motor 1 . 0001 = Minimale Schubkraft 0010 = Maximale Schubkraft
F2	GESCHWINDIGKEIT BEI ABBREMSEN MOTOR 1	Einstellung der Schubkraft von Motor 1 während der Abbremsphase. 0001 = Minimale Schubkraft 0010 = Maximale Schubkraft
F3	STROMSCHWELLE SCHUBKRAFT MOTOR 1	Reguliert die Stromschwelle von Motor 1 während der Bewegung mit voller Schubkraft. 0001 = Mindestschwelle 0100 = Höchstschwelle
F4	STROMSCHWELLE ABBREMSUNG MOTOR 1	Reguliert die Stromschwelle von Motor 1 während der Abbremsphase. 0001 = Mindestschwelle 0100 = Höchstschwelle
F5	KRAFT MOTOR 2	Einstellung der Schubkraft von Motor 2. 0001 = Minimale Schubkraft 0010 = Maximale Schubkraft
F6	GESCHWINDIGKEIT BEI ABBREMSEN MOTOR 2	Einstellung der Schubkraft von Motor 2 während der Abbremsphase. 0001 = Minimale Schubkraft 0010 = Maximale Schubkraft
F7	STROMSCHWELLE SCHUBKRAFT MOTOR 2	Reguliert die Stromschwelle von Motor 2 während der Bewegung mit voller Schubkraft. 0001 = Mindestschwelle 0100 = Höchstschwelle
F8	STROMSCHWELLE ABBREMSUNG MOTOR 2	Reguliert die Stromschwelle von Motor 2 während der Abbremsphase 0001 = Mindestschwelle 0100 = Höchstschwelle

**MENÜ H: ZEITEINSTELLUNG und ANDERE EINSTELLUNGEN**

Alle Zeiten können in 1s-Schritten eingestellt werden.

Menü	Funktion	Beschreibung
H1	ÖFFNUNGSZEIT MOTOR 1	Zeit fürs Öffnen von Flügel 1. Tmax 300 s
H2	SCHLIESSZEIT MOTOR 1	Zeit fürs Schließen von Flügel 1. Tmax 300 s.
H3	ABBREMSZEIT MOTOR 1	Dauer des Betriebs im Abbremsmodus für Flügel 1. Tmax 100 s.
H4	ÖFFNUNGSZEIT MOTOR 2	Zeit fürs Öffnen von Flügel 2. Tmax 300 s.
H5	SCHLIESSZEIT MOTOR 2	Zeit fürs Schließen von Flügel 2. Tmax 300 s.
H6	ABBREMSZEIT MOTOR 2	Dauer des Betriebs im Abbremsmodus für Flügel 2. Tmax 100 s.
H7	PHASENVERSCHIEBUNG FLÜGEL 2 BEIM ÖFFNEN	Startverzögerung der Öffnungsbewegung von Flügel 2 gegenüber Flügel 1. Bei Konfiguration mit Doppelschiebetor wird die Zeit H7 nicht berücksichtigt. Tmax 100 s.
H8	PHASENVERSCHIEBUNG FLÜGEL 1 BEIM SCHLIESSEN	Startverzögerung der Schließbewegung von Flügel 1 gegenüber Flügel 2. Bei Konfiguration mit Doppelschiebetor wird die Zeit H8 nicht berücksichtigt. Tmax 100 s
H9	PAUSEDAUER BEI AUTOMATISCHEM SCHLIESSEN	Hier wird die Dauer der Pause bei offenem Tor vor dem automatischen Schließen festgelegt. Tmax 300 s.
H10	ZEIT FÜR TEILWEISES ÖFFNEN	Hier wird die Öffnungszeit der Fußgängerfunktion festgelegt. Tmax 300 s.
H11	PAUSEDAUER AUTOMATISCHES SCHLIESSEN FUSSGÄNGERFUNKTION	Determina il tempo di pausa in apertura pedonale prima della chiusura automatica. Tmax 300 s.
H12	ZYKLENANZAHL	Hier wird festgelegt, wie viele Zyklen (Öffnen + Schließen) ausgeführt werden, bevor die Aufforderung zur Wartung erfolgt. Der eingegebene Wert wird stets mit 10 multipliziert. Wird 0000 eingestellt, wird die Zählung ausgeschlossen. Bei Erreichen der eingestellten Anzahl der Zyklen wird nach Beendigung der Bewegung die Aufforderung zur Wartung durch ein langsames Blinken, das 60 Sekunden andauert, angezeigt.  ACHTUNG: Bei jedem Betreten des Menüs H12 wird die Zählung der Anzahl der Zyklen null gestellt und die Zählung beginnt neu.
H13	INSTALLATEUR CODE	Hier kann ein Installateurcode eingegeben werden, um die während der Programmierungsphase getätigten Eingaben zu personalisieren. Nur wenn der INSTALLATEURCODE bekannt ist, bekommt man Zutritt zum Programmiermenü.  ACHTUNG: Hat man den Code vergessen, kann er gelöscht werden, indem die Tasten + und - 3 s lang gleichzeitig gedrückt werden, wenn der Hinweis PASS angezeigt wird. So werden alle vorhandenen Eingaben gelöscht und automatisch wieder die Werkseingaben eingestellt. Im Speicher bleiben nur die Einstellungen der ausgeführten Zyklen.
H14	SOFTWARE VERSION	Anzeige der auf der Karte installierten Firmwareversion. (R_XX)
H15	ANZAHL DER AUSGEFÜHRTEN ZYKLEN	Anzahl der ausgeführten Zyklen. Der auf dem Display angezeigte Wert wird nach jeweils 10 Bewegungsabläufen erhöht.

## D

## MENÜ E: AKTIVIERUNG-AUSSCHLUSS EXTERNER VORRICHTUNGEN

**TASTE +:** zutritt zum nächsten Menü E1-E2-E3...

**TASTE -:** zutritt zum vorhergehenden Menü E3-E2-E1...

**TASTE ESC:** verlassen des Menüs

**TASTE OK:** freigabe (Y) / sperre (N) der Funktion

**ACHTUNG:** Die Taste STOP kann im Menü E nicht ausgeschlossen werden. Falls nicht verwendet, mit den Klemmen 20-29 überbrücken.

Menü	Funktion	Zustand	Beschreibung
E1	LICHTSCHRANKE 1	Y	Lichtschränke 1 freigegeben
		N	Lichtschränke 1 gesperrt
E2	LICHTSCHRANKE 2	Y	Lichtschränke 2 freigegeben
		N	Lichtschränke 2 gesperrt
E3	LEISTE (SAFETY DEVICE)	Y	Leiste freigegeben
		N	Leiste gesperrt

## EINSTELLUNG DER ZEITEN

## ZUSATZZEIT T3

Zusätzliche Zeit am Ende der Betriebszeit (mit voller Schubkraft oder abgebremst, je nach Einstellung), die die Fortsetzung der Bewegung ermöglicht, damit der Flügel seine Bewegung auch bei Wind beenden kann.

Die Funktion T3 ist bei der Schiebetor-Konfiguration nicht aktiv.

Während der Zeit T3 ist der Quetschutz nicht aktiv, deshalb muss die Zeit T3 so nahe wie möglich am Toranschlag beginnen.

Bei Verwendung eines doppelten Endsalters wird empfohlen, den zweiten nicht zu überschreiten, um die Kontrolle im Fall einer Richtungsänderung beizubehalten.

## ERLERNEN DER ZEITEN

**ACHTUNG:** bei ganz geschlossenem Tor anfangen.

Die Programmierung der Zeiten erfolgt mit Hilfe aufeinander folgender Startimpulse.

Zum Aufrufen dieser Prozedur das Menü C21 wählen. (Menü C21 blinkt).

Nach Drücken von OK beginnt die Programmierung der Zeiten (Menü C21 Y dauerhaft angezeigt) danach:

## Konfiguration mit 1 Motor

- START → der Flügel startet in Öffnungsrichtung.
- Wenn der Flügel bei der gewünschten Öffnungsweite angelangt ist → START → Der Flügel hält an.
- Nun beginnt das Zählen der Pausendauer während des Öffnens.
- Nach Ablauf der gewünschten Pausendauer → START → Der Flügel startet wieder in Schließrichtung.
- Wenn der Flügel sich wieder in Schließstellung befindet → START → Der Flügel hält an.
- Nun ist der Vorgang abgeschlossen und es wird wieder das blinkende Menü C21 angezeigt (ohne das Y).
- Soll der Vorgang wiederholt werden, OK drücken.

- Wenn die Zeiterlernung abgeschlossen werden soll, die Daten speichern, indem ESC eingegeben wird, bis horizontale Linien und die Meldung Gbd auf dem Display erscheinen.

### Konfiguration mit 2 Motoren

- START → der Flügel 1 beginnt, sich zu öffnen.
- START → der Flügel 2 beginnt, sich zu öffnen.
- Wenn der Flügel 1 bei der gewünschten Öffnungsweite angelangt ist → START → Der Flügel 1 hält an.
- Wenn der Flügel 2 bei der gewünschten Öffnungsweite angelangt ist → START → Der Flügel 2 hält an.
- Nun beginnt das Zählen der Pausendauer während des Öffnens.
- Nach Ablauf der gewünschten Pausendauer → START → Der Flügel 2 startet wieder in Schließrichtung.
- START → der Flügel 1 beginnt sich zu schließen (Bestimmung der Phasenverschiebung).
- Wenn der Flügel 2 sich wieder in Schließstellung befindet: START Der Flügel 2 hält an.
- Wenn der Flügel 1 sich wieder in Schließstellung befindet: START Der Flügel 1 hält an.
- Nun ist der Vorgang abgeschlossen und es wird wieder das blinkende Menü C21 angezeigt (ohne das Y)
- Soll der Vorgang wiederholt werden, OK drücken
- Wenn die Zeiterlernung abgeschlossen werden soll, die Daten speichern, indem ESC eingegeben wird, bis horizontale Linien und die Meldung Gbd auf dem Display erscheinen.

### ACHTUNG:

Während der Phase des Erlernens der Zeiten erfolgt die Bewegung immer mit ungebremster Geschwindigkeit. Wenn Abbremsungen gewünscht werden, die Flügel vor dem Anschlag anhalten, die Option Abbremsungen aktivieren (Menü C6) und die Abbremszeiten einstellen (Menüs H3 und H6). Während der Phase des Erlernens der Zeiten werden die Endschalter und die Stromschwellen nicht berücksichtigt.

Der Microcontroller berücksichtigt keine Sekundenbruchteile, deshalb wird die tatsächliche Zeit auf- oder abgerundet.

Die so definierten Zeiten können anschließend manuell geändert werden, indem die entsprechenden Menüs aufgerufen und die numerischen Daten geändert werden.

Wird die Anlage als Doppelschiebetor konfiguriert, bewegen sich die Motoren wie bei der Programmierung festgelegt, mit einer Phasenverschiebung beim Öffnen und Schließen.

Während des normalen Betriebs werden die Phasenverschiebungen null gestellt.

## VERWENDUNG DER ENDSCHALTER

Wenn die Abbremsfunktion verwendet wird, bestimmen die Endschalter den Anfang des Bremswegs.

Das Tor fährt mit der verlangsamten Bewegung über den in den Menüs H3 und H6 eingestellten Zeitraum hin fort.

Bei Einsatz von doppelten Endschaltern löst der erste den Anfang des Abbremsens aus, während der zweite das Abbremsen beendet, jedoch die Bewegung nicht sperrt, falls T3 und Endstoß aktiviert sind.

Es muss darauf geachtet werden, dass Betriebszeiten eingestellt werden, die länger als die fürs Erreichen des Endanschlags erforderliche Zeit sind.

Wenn das Abbremsen nicht aktiviert wird, stoppen die Endschalter die Bewegung, falls T3 und Endstoß nicht aktiviert sind.

Falls Zusatzdauer T3 und Endstoß bei Öffnen/Schließen aktiviert sind, werden sie auch bei Vorhandensein von Endschaltern ausgeführt.

## D

Falls nur ein Endschalter mit aktiviertem Abbremsen verwendet wird, bewirkt das Ansprechen der Stromschwelle während der Abbremsphase schließlich das Ende der Bewegung (der Quetschschutz ist nicht aktiv).

Falls doppelte Endanschläge mit aktivierten Abbremsvorgängen verwendet werden, sorgt das Auslösen der Stromschwelle während der Abbremsphase für die Aktivierung des Quetschschutzes, falls dieser freigegeben ist.

### VERWENDUNG DER BATTERIEN

Ist die Anlage für den Betrieb mit Batterien ausgelegt, werden die Stromschwellen und Schubkräfte so eingestellt, dass sie den Betrieb auch dann überwachen, wenn die Steuerung nur mit Batterien betrieben wird. Wenn die Steuerung nur mit Batterien betrieben wird, ist die Versorgungsspannung des Motors niedriger und folglich ist auch die Aufnahme durch den Motor geringer.

Die Steuerung führt eine Kontrolle des Niveaus der Versorgungsspannung durch:

- Beträgt die Spannung mehr als 24V, wird die Steuerung mit Netzspannung versorgt und es erfolgt keine Einschränkung;
- beträgt die Spannung weniger als 24V, kommt die Versorgung von der Batterie und die Motoren bremsen nicht ab;
- beträgt die Spannung ca. 20-21 VDC, ist die Batterie entladen; es ist zwar die Öffnung des Tors erlaubt, nicht aber die Schließung. Wenn der Flügel mit der Bewegung beginnen sollte, erfolgt diese nicht und es wird die Störung "Batterie entladen", begleitet von einem 4 Sekunden dauernden, langsamen Blinken;
- beträgt die Spannung ca. 6V, ist die Batterie fast erschöpft und es wird keine Bewegung mehr erlaubt. In Folge eines Befehls wird die Störung "Batterie entladen", begleitet von einem 4 Sekunden dauernden Blinken angezeigt, das in Ruhestellung schnell und in Pausenstellung langsam erfolgt. In diesem Fall könnte die Batteriespannung möglicherweise nicht ausreichen, um das Blinklicht und die Kontrolleuchte einzuschalten.

### RÜCKSTELLUNG

Drückt man die Tasten + und - gleichzeitig 3 Sekunden lang, wenn der Hinweis PASS erscheint, werden alle Werkseinstellungen in den Speicher geladen (im Speicher verbleiben nur die Einstellungen der durchgeführten Zyklen).

### ZUSAMMENFASSUNG DER BLINKLICHTSIGNALLE

Störung	Signalisierung	Auswirkung
Lichtschranke 2 bei Startbefehl in Ruhestellung unterbrochen.	5 schnelle Blinkzeichen	Öffnung erfolgt bei Freigabe
Leiste bei Startbefehl in Ruhestellung unterbrochen.	3 langsame Blinkzeichen	Tor geschlossen gesperrt
Leiste während der Pause, bei einem Startbefehl oder zu Beginn der Schließbewegung unterbrochen.	3 langsame Blinkzeichen	Offenes Tor gesperrt
Test Lichtschr. 1 bei Öffnungsbeginn fehlgeschlagen	4 schnelle Blinkzeichen	Tor geschlossen gesperrt
Test Lichtschr. 1 bei Schließbeginn fehlgeschlagen	4 schnelle Blinkzeichen	Offenes Tor gesperrt
Test Stromkreis bei Öffnungsbeginn fehlgeschlagen	4 langsame Blinkzeichen	Tor geschlossen gesperrt

Test Stromkreis bei Schließbeginn fehlgeschlagen	4 langsame Blinkzeichen	Offenes Tor gesperrt
Test Leiste N.C. bei Öffnungsbeginn fehlgeschlagen	3 langsame Blinkzeichen	Tor geschlossen gesperrt
Test Leiste N.C. bei Schließbeginn fehlgeschlagen	3 langsame Blinkzeichen	Offenes Tor gesperrt
Test Leiste 8K2 bei Öffnungsbeginn fehlgeschlagen	2 langsame Blinkzeichen	Tor geschlossen gesperrt
Test Leiste 8K2 bei Schließbeginn fehlgeschlagen	2 langsame Blinkzeichen	Offenes Tor gesperrt
Batterien 20-21V bei Startbefehl in Ruhestellung	4 Sekunden dauerndes, langsames Blinkzeichen (*)	Nur Öffnung erlaubt
Batterien 20-21V bei Startbefehl während der Pause oder zu Beginn der Schließung	4 Sekunden dauerndes, langsames Blinkzeichen (*)	Offenes Tor gesperrt
Batterien 16V bei Startbefehl in Ruhestellung	4 Sekunden dauerndes, schnelles Blinkzeichen (*)	Tor geschlossen gesperrt
Batterien 16V bei Startbefehl während der Pause oder zu Beginn der Schließung	4 Sekunden dauerndes, langsames Blinkzeichen (*)	Offenes Tor gesperrt
Wartungsintervall abgelaufen	1 Minute dauerndes, langsames Blinkzeichen bei geschlossenem Tor	Keine

(\*) Wenn die Batteriespannung niedrig ist, schalten sich das Blinklicht und die Kontrollleuchte möglicherweise nicht ein.

(\*) Wurde das Blinklicht auf Dauerlicht eingestellt (C15 d), ist kein Blinklicht, sondern ein Dauerlicht zu sehen.

## DEFAULT-EINSTELLUNGEN

### • Parameter des Typs A aktiviert:

- A2 → Y TYP FLÜGELTOR/SCHWINGTOR/SCHRANKE
- A5 → Y 2 MOTOREN
- A8 → Y FUNKTIONSWEISE AUTOMATIK-GEMEINSCHAFTSGARAGE

### • Parameter des Typs C aktiviert:

- C1 → YT AUTOMATISCHE SCHLIESSUNG FREIGEgeben (GESAMT UND FUSSGÄNGER)
- C2 → N SCHNELLES SCHLIESSEN DEAKTIVIERT
- C3 → Y VORBLINKEN AKTIVIERT
- C4 → N TEST SICHERHEITSVORRICHTUNGEN DEAKTIVIERT
- C5 → E1 ENDSCHALTER AKTIVIERT (EINER ODER PAAR)
- C6 → N ABBREMSVORGÄNGE DEAKTIVIERT
- C7 → N ENTRIEGELUNGSSTOSS DEAKTIVIERT
- C8 → N ENDSTOSS BEIM SCHLIESSEN DEAKTIVIERT
- C9 → NC SICHERHEITSVORRICHTUNG (LEISTE) MIT NC-KONTAKT
- C10 → Y1 QUETSCHSCHUTZ AKTIVIERT
- C11 → N BETRIEBSLICHT MIT 2 MOTOREN DEAKTIVIERT

## D

C13	→	N	T3 AUSGESCHLOSSEN
C14	→	N	AKTIVIERT BEI FUSSGÄNGERSCHLISSUNG ERNEUT DIE GESAMTE ÖFFNUNG
C15	→	Y	BLINKLICHT
C16	→	N	KONTAKT EXTERNE UHR DEAKTIVIERT
C17	→	N	KONTAKT EXTERNE UHR DEAKTIVIERT
C18	→	N	KONTAKT EXTERNE UHR DEAKTIVIERT
C20	→	N	TEST LICHTSCHR. 1 DEAKTIVIERT

## • Parameter des Typs F:

F1	→	10	SCHUBKRAFT MOTOR 1
F2	→	05	ABBREMSEN MOTOR 1
F3	→	80	STROMSCHWELLE SCHUBKRAFT MOTOR 1
F4	→	50	STROMSCHWELLE ABBREMSUNG MOTOR 1
F5	→	10	SCHUBKRAFT MOTOR 2
F6	→	05	ABBREMSEN MOTOR 2
F7	→	80	STROMSCHWELLE SCHUBKRAFT MOTOR 2
F8	→	50	STROMSCHWELLE ABBREMSUNG MOTOR 2

## • Parameter des Typs H:

H1	→	25	ÖFFNUNGSZEIT MOTOR 1
H2	→	25	SCHLIESSZEIT MOTOR 1
H3	→	20	ABBREMSZEIT MOTOR 1
H4	→	25	ÖFFNUNGSZEIT MOTOR 2
H5	→	25	SCHLIESSZEIT MOTOR 2
H6	→	20	ABBREMSZEIT MOTOR 2
H7	→	5	PHASENVERSCHIEBUNG FLÜGEL 2 BEIM ÖFFNEN
H8	→	5	PHASENVERSCHIEBUNG FLÜGEL 1 BEIM SCHLIESSEN
H9	→	5	PAUSEDAUER
H10	→	5	DAUER FUSSGÄNGERÖFFNUNG
H11	→	5	PAUSEDAUER FUSSGÄNGERÖFFNUNG
H12	→	0000	ZYKLENANZAHL
H13	→	0000	INSTALLATEURCODE
H14	→	xxxx	SOFTWAREVERSION (Format: R_xx)
H15	→	0000	ANZAHL DER AUSGEFÜHRTEN ZYKLEN

## • Parameter des Typs E:

E1	→	Y	LICHTSCHRANKE 1 FREIGEGEREN
E2	→	Y	LICHTSCHRANKE 2 FREIGEGEREN
E3	→	Y	SAFETY DEVICE (LEISTE) FREIGEGEREN



## ENDKONTROLLEN UND ABNAHME

Vor dem Anschalten des Geräts sind folgende Prüfungen vorzunehmen:

- 1 - Stromanschlüsse prüfen: Falsche Anschlüsse können sowohl Geräte-als auch Personenschäden verursachen.
- 2 - Die korrekte Position der Endschalter prüfen.
- 3 - Für die Öffnung und Schließung immer mechanische Anschläge vorsehen.
- 4 - Die Vorrichtung mit Strom speisen.
- 5 - Prüfen, ob die roten LEDs der normalerweise geschlossenen Kontakte leuchten und die grünen LEDs der normalerweise offenen Kontakte erloschen sind.
- 6 - Sicherstellen, dass auf dem Display keine Meldung (Leiste unterbrochen oder defekt) angezeigt wird.
- 7 - Prüfen, ob bei Ansprechen der verwendeten Endschalter die entsprechenden LEDs erlöschen.
- 8 - Prüfen, dass beim Durchqueren des Strahls der Lichtschranke die entsprechende LED erlischt.
- 9 - Prüfen, dass bei Aktivierung der Sicherheitsvorrichtungen die entsprechende LED erlischt.
- 10 - Prüfen, ob sich die Motoren gesperrt und funktionsbereit in der Position TOR GANZ GESCHLOSSEN befinden.
- 11 - Evtl. vorhandene Hindernisse aus dem Aktionsradius des Tors entfernen und dann einen START-Befehl erteilen. Beim erstmaligen Betätigen beginnt das Gerät mit einer Öffnungsphase, daher muss überprüft werden, ob die Laufrichtung des Tors stimmt.  
Andernfalls die Drähte an den Klemmen M1 bzw. M2 vertauschen.
- 12 - Das Tor hält beim Öffnen am ersten Endschalter, auf den es stößt. Es muss ein vollständiger Bewegungsvorgang durchgeführt werden, um den ordnungsgemäßen Abbremsbetrieb zu aktivieren und einzustellen.

## ENTSORGUNG BA24

Gl.BI.DI. empfiehlt, Kunststoffkomponenten dem Recycling zuzuführen und elektronische Komponenten in behördlich genehmigten Zentren zu entsorgen, um die Verschmutzung der Umwelt durch Schadstoffe zu verhindern.



## D

**VEREINFACHTE PROGRAMMIERUNG**

- 1- Alle Anschlüsse ausführen (die Motoren mit einem 1,5 mm<sup>2</sup> Kabel verkabeln)
- 2- Nach der Eingabe des Installateurcodes die gewünschte Betriebsart im Menü A2/A3 bestimmen.
- 3- Die Anzahl der verwendeten Motoren festlegen. Menü A4/A5.
- 4- Die Funktionsweise bestimmen. Menü A6/A7/A8/A9
- 5- Das Menü C21 betreten, die automatische Zeitprogrammierung freigeben, indem «Y» gewählt wird und dann «START» (Taste +) drücken (siehe Seite 20 "Prozedur zum Erlernen der Zeiten")
- 6- Zum Menü C5 gehen, um die Abbremsvorgänge zu programmieren.
- 7- Zum Menü C6 gehen, um die Anzahl der Endschalter zu wählen. Sind Haltepunkte vorhanden, sollte nur ein Endschalter programmiert werden.
- 8- Alle Zeitparameter können in den jeweiligen Menüs eingestellt werden. Die Programmierung wird durch
- 9- Drücken der Taste «ESC» verlassen.
- 10- Prüfen, ob die von den Antrieben auf das Tor ausgeübte Kraft ausreichend oder zu groß ist und sie ggf. im Menü F einstellen.

## CE-Konformitätserklärung

Der Hersteller:

**GI.BI.DI. S.r.l.**

Via Abetone Brennero, 177/B,  
46025 Poggio Rusco (MN) ITALY

Erklärt, dass die Produkte:

**ELEKTRONIKGERÄT BA24**

den folgenden CEE-Richtlinien entsprechen:

- **LVD-Richtlinie 2006/95/CE und nachfolgende Änderungen;**
- **EMV-Richtlinie 2004/108/CE und nachfolgende Änderungen;**

und dass die nachfolgenden harmonisierten Vorschriften angewendet wurden:

- **EN60335-1, EN60335-2-103, EN50366**
- **EN61000-6-2, EN61000-6-3**

Datum 10/12/08

Ammistratore Delegato  
**Oliviero Arosio**



## P

Aparelho	<b>BA24 / AS05100</b>
Tipo	<b>Aparelho electrónico para a automação de um ou dois motores para portões de batente, portões deslizantes, portas basculantes e barreiras de 24Vac</b>
Alimentação	230Vac monofásica 50/60 Hz
Nº motores	1 o 2
Alimentação do motor	24 Vdc
Sinalizador luminoso intermitente	24Vdc 10W max
Lâmpada de sinalização	24Vdc 3W max
Alimentação acessórios	24Vdc 8W máx que compreendem a alimentação dos dispositivos de segurança
Alimentação dos dispositivos de segurança.	24Vdc 8W máx que compreendem a alimentação dos acessórios
Receptor rádio	De conexão
Temperatura de utilização	-20°C +60°C

### TECHNICAL SPECIFICATIONS / FUNCTIONS

- Led vermelhos de sinalização dos contactos n.f. Não está presente o led dos dispositivos de segurança. A eventual anomalia é assinalada no lcd com o texto SAF
- Led verdes de sinalização dos contactos n.a.
- Gestão de 2 fechaduras eléctricas.
- Activação do teste de segurança efectuada antes do movimento de abertura e encerramento.
- Activação do teste da fotocélula 1 efectuada antes do movimento de abertura e encerramento.
- Activação do teste do circuito amperimétrico efectuada antes do movimento de abertura e encerramento.
- Paragem e inversão do movimento durante 2s a seguir à intervenção dos dispositivos de segurança. Activando novamente o Start o movimento volta a iniciar-se no sentido de libertar o obstáculo.
- ALIMENTAÇÃO SEPARADA DOS DISPOSITIVOS DE SEGURANÇA. A este borne devem ser ligados os dispositivos de segurança que serão sujeitos a teste.

Programação digital de todas as funções.

- Tempo de funcionamento regulável de forma independente na abertura e fecho para cada um dos motores.
- Tempo de abrandamento regulável de forma independente na abertura e encerramento para cada um dos motores na fase final do movimento.
- Tempo de desfaseamento das portas regulável de forma independente na abertura e encerramento.
- Tempo de funcionamento pedonal regulável.
- Tempo de pausa regulável e diferenciado para abertura completa ou pedonal.
- Força de impulso regulável em 10 níveis para cada motor.
- Abrandamentos seleccionáveis e reguláveis de forma independente em 10 níveis para cada motor
- Controlo da absorção (anti-esmagamento) regulável em 100 níveis por cada motor, quer em fase de impulso, quer em fase de abrandamento.
- Modalidades de activação dos abrandamentos: com fim do percurso individual ou duplo.
- 4 lógicas de funcionamento possíveis passo passo, passo passo com stop, condominial ou automático, homem presente.
- Possibilidade de escolher a configuração do sistema entre batente, basculante/barreira e deslizante (individual ou duplo)

Escolha do dispositivo de segurança **COSTA** com contacto N.F. ou resistivo 8K2.

- Activação anti-esmagamento (inversão do movimento durante 2 segundos e bloqueio) ou medição amperimétrica para fim de percurso.
- Menu específico para a exclusão dos acessórios não utilizados (foto 1, foto 2 e dispositivos de segurança)
- Programação de: fecho automático, fecho rápido, pré-sinalizador, golpe de ariete, golpe final em abertura e fecho, luz de cortesia, tempos adicionais no fim da operação, sinalizador luminoso fixo ou intermitente, gestão do relógio externo com 3 modalidades diferentes, número de ciclos para manutenção programada, código instalador e número de ciclos efectuados.
- Auto-programação dos tempos.

## INSTALAÇÃO

Utilizar prensa-cabos adequados para garantir a correcta conexão mecânica da cablagem e capazes de manter o grau de protecção IP55 da caixa (2).

## ADVERTÊNCIAS PARA A INSTALAÇÃO

- Antes de proceder com a instalação é necessário predispor a montante do sistema um interruptor magneto-térmico ou diferencial com capacidade máxima de 10A. O interruptor deve garantir uma separação omnipolar dos contactos, com distância de abertura de, pelo menos 3 mm.
- Para evitar possíveis interferências, diferenciar e ter sempre separados os cabos de potência (secção mínima 2,5 mm<sup>2</sup>) dos cabos de sinal (secção mínima 0,5 mm<sup>2</sup>).
- Efectuar as ligações fazendo referência às seguintes tabelas e à serigrafia em anexo. Ter muita atenção em ligar em série todos os dispositivos que devem ser ligados à mesma entrada N.F. (normalmente fechado) e em paralelo todos os dispositivos que partilham a mesma entrada N.A. (normalmente aberta). Uma instalação errada ou uma utilização errada do produto pode comprometer a segurança do sistema.
- Todos os materiais presentes na embalagem não devem ser deixados ao alcance das crianças enquanto fontes potenciais de perigo.
- O construtor declina qualquer responsabilidade no que diz respeito ao correcto funcionamento do automatismo caso não sejam utilizadas as componentes e os acessórios de sua produção e adequados à aplicação prevista.
- No fim da instalação verificar sempre com atenção o funcionamento correcto do sistema e dos dispositivos utilizados.
- O presente manual de instruções destina-se a pessoas habilitadas à instalação de "aparelhos sob tensão", exige-se portanto um bom conhecimento técnico em termos profissionais e o respeito pelas normas em vigor.
- A manutenção deve ser efectuada por pessoal qualificado.
- Antes de efectuar qualquer operação Pêrade limpeza ou manutenção, desligar o aparelho da rede de alimentação eléctrica.
- O aparelho aqui descrito deve ser utilizado somente para o fim para o qual foi concebido: Verificar a finalidade da utilização final e verificar que estão a ser tomadas toda as medidas de segurança necessárias.
- Em caso de instalação em portas com entrada pedonal, verificar que se esta permanecer aberta, a central não deverá entrar em funcionamento.
- A utilização dos produtos e destinos diferentes dos previstos, não foram testados pelo construtor, os trabalhos efectuados são, por isso, da inteira responsabilidade do instalador.
- Assinalar a automação com placas de advertência que devem ser visíveis.
- Avisar o utilizador que crianças ou animais não devem brincar ou parar nas proximidades do portão.
- Proteger adequadamente os pontos de perigo (por exemplo mediante a utilização de uma aresta sensível).
- A central não garante por si só a protecção contra o esmagamento. Verificar que os dispositivos de segurança ligados à central sejam adequados a esta finalidade.

## P

**ADVERTÊNCIAS PARA O UTILIZADOR**

Em caso de avaria ou anomalias de funcionamento desligar a alimentação a montante do aparelho e chamar a assistência técnica.

Verificar periodicamente o funcionamento dos dispositivos de segurança. As eventuais reparações devem ser efectuadas por pessoal especializado utilizando materiais originais e certificados.

O produto não deve ser utilizado por crianças ou pessoas com capacidades físicas, sensoriais ou mentais limitadas, ou sem experiência e conhecimento, a não ser que tenham sido correctamente instruídos.

Não aceder à placa para regulações e/ou manutenções

**ATENÇÃO: INSTRUÇÕES DE SEGURANÇA IMPORTANTES.**

É importante para a segurança das pessoas observar estas instruções.

Guardar o presente manual de instruções

**LIGAÇÕES ELÉCTRICAS: FASTON**

1	CF1 CF2	ação secundária do transformador 24 Vac
---	---------	---

**LIGAÇÕES ELÉCTRICAS: PLACA DE BORNES**

Borne	Posição	Sinal	Descrição	
JP1	1	AC	Ligação à placa do carregador de bateria	
	2	AC	Ligação à placa do carregador de bateria	
	3	+SK	Ligação à placa do carregador de bateria	
	4	-SK	Ligação à placa do carregador de bateria	
	5	M1	Motor 1	
	6	M1	Motor 1	
	7	M2	Motor 2	
	8	M2	Motor 2	
	9	LAMP	Saída sinalizador luminoso 24V 10W max.	<b>Funcionamento:</b> Sinal luminoso intermitente em abertura, desligado em pausa, sinal luminoso intermitente rápido no fecho.
	10	LAMP	Saída sinalizador luminoso 24V 10W max.	
JP4	11	COM EL	Negativo fechaduras eléctricas (comum)	
	12	EL1	Positivo +24 Vdc fechadura eléctrica motor 1	
	13	EL2	Positivo +24 Vdc fechadura eléctrica motor 2	
	14	GND	Negativo alimentação acessórios externos (comum)	
	15	SINALIZADOR LUMINOSO	Saída SINALIZADOR LUMINOSO 24Vac 3W Max	
	16	+ ACC	Alimentação +24Vdc acessórios exteriores (fotocélulas, rádio, etc)	
	17	SEC	Alimentação +24Vdc dispositivos de segurança externos	
JP3	18	START	Entrada START (N.A.)	
	19	PED	Entrada PEDONAL (N.A.) Após uma intervenção de emergência (SAFETY ou AMPERIMÉTRICA) com inversão do movimento da segunda porta, o comando pedonal irá activar ambas as portas de modo a evitar sobreposição das mesmas.	

JP3	20	STOP	Entrada STOP (N.C.). Se não utilizada criar uma ligação através do borne nº29.	
	21	FCAM1	Entrada fim de percurso abre motor 1 (N.F.). Se não utilizado desactivar em fase de programação.	
	22	FCCM1	Entrada fim de percurso fecha motor 1 (N.F.). Se não utilizado desactivar em fase de programação.	
	23	FCAM2	Entrada fim de percurso abre motor 2 (N.F.). Se não utilizado desactivar em fase de programação.	
	24	FCCM2	Entrada fim de percurso fecha motor 2 (N.F.). Se não utilizado desactivar em fase de programação.	
	25	PHOTO 2	Entrada FOTOCÉLULA2 (N.F.). Se não utilizado desactivar em fase de programação.  <b>Funcionamento:</b> Entrada activa quer na abertura, quer no fecho. Se interceptada bloqueia imediatamente o movimento que permanece bloqueado enquanto não for desimpedida. Ao retomar o movimento este inicia sempre em abertura. Se interceptada com portão fechado, na sequência de um comando de Start, a abertura do portão não é possível. Será assinalado com 5 sinais intermitentes rápidos e a seguir irá acender o SINAL LUMINOSO, a indicar que a porta não está em posição de descanso e assim que for desbloqueada irá partir sem necessidade de outros comandos. Se interceptada na pausa reinicia o tempo de pausa.	
	26	PHOTO 1	Entrada FOTO-CÉLULA 1 (N.F.). Se não utilizado desactivar em fase de programação.  <b>Funcionamento:</b> Entrada activa somente durante a fase de fecho. Bloqueia o movimento e inverte abrindo completamente. Com portão fechado não produz efeitos. Se interceptada na pausa reinicia o tempo de pausa.	
	27	RESERVA	Entrada multi-função.	Relógio externo: VER PROGRAMAÇÃO C16-C17-C18
	28	ARESTA	Entrada dos DISPOSITIVOS DE SEGURANÇA (ver menu C9). Se não utilizado desactivar em fase de programação.  <b>Funcionamento:</b> Entrada activa quer na abertura, quer no fecho. Bloqueia o movimento e inverte a marcha durante 2 s. O portão permanecerá bloqueado até ao Start seguinte, que determinará o movimento no sentido do desimpedimento do obstáculo. Quando activo em posição de descanso, após um comando de start ou pedonal, a porta não mexe e 3 sinais luminosos intermitentes longos (2 seg.) irão indicar a anomalia. Se activo em pausa, no fim do tempo de pausa, a porta não irá fechar automaticamente (se previsto) e haverão 3 sinais luminosos intermitentes longos (2 seg.) irão indicar a anomalia. <b>A ACTIVACÃO DA ARESTA É ASSINALADA NO LCD ATRAVÉS DO TEXTO SAF</b>	
29	COM	Entradas - Saídas Comuns		
JP5	30	GND	Activação REVESTIMENTO ANTENA	
	31	ANT	Activação SINAL ANTENA	

## P

## FUSÍVEIS DE PROTECÇÃO

Posição	Valor	Tipo	Descrição
F1	10 A	/	Protecção motores e acessórios com alimentação através do circuito carregador bateria.
F2	10 A	/	Protecção placa, motores e dispositivos de segurança.
F3	500 mA	RÁPIDO	Protecção acessórios.

## PROCEDIMENTOS DE PROGRAMAÇÃO E CONFIGURAÇÃO DO SISTEMA

Através do display é possível aceder aos comandos do sistema. Existem 5 menu diferentes assinalados com as letras A, C, F, H e E .

<div style="border: 1px solid black; padding: 10px; text-align: center;"> <p>— Gbd —</p> </div> <div style="display: flex; justify-content: center; gap: 10px; margin-top: 10px;"> <span style="border: 1px solid black; padding: 2px 5px;">-</span> <span style="border: 1px solid black; padding: 2px 5px;">ESC</span> <span style="border: 1px solid black; padding: 2px 5px;">OK</span> <span style="border: 1px solid black; padding: 2px 5px;">+</span> </div>	<p><b>1</b></p> <p>Para aceder à programação:</p> <ul style="list-style-type: none"> <li>- partir do display conforme ilustrado na figura;</li> <li>- pressionar simultaneamente as teclas ESC e OK durante 3 segundos (irá simultaneamente desligar-se o texto Gbd)</li> </ul>
<div style="border: 1px solid black; padding: 10px; text-align: center;"> <p>— PASS —</p> </div> <div style="display: flex; justify-content: center; gap: 10px; margin-top: 10px;"> <span style="border: 1px solid black; padding: 2px 5px;">-</span> <span style="border: 1px solid black; padding: 2px 5px;">ESC</span> <span style="border: 1px solid black; padding: 2px 5px;">OK</span> <span style="border: 1px solid black; padding: 2px 5px;">+</span> </div>	<p><b>2</b></p> <p>No display aparece o texto P A S S.</p> <p>Ao pressionar a tecla OK passa-se para o ponto 3.</p> <p>Ao pressionar a tecla ESC sai-se e volta-se para o ponto 1.</p>
<div style="border: 1px solid black; padding: 10px; text-align: center;"> <p>0 0 0 0</p> </div> <div style="display: flex; justify-content: center; gap: 10px; margin-top: 10px;"> <span style="border: 1px solid black; padding: 2px 5px;">-</span> <span style="border: 1px solid black; padding: 2px 5px;">ESC</span> <span style="border: 1px solid black; padding: 2px 5px;">OK</span> <span style="border: 1px solid black; padding: 2px 5px;">+</span> </div>	<p><b>3</b></p> <p>No display aparecem 4 dígitos ( 0 0 0 0 ) dos quais o primeiro está intermitente.</p> <p>Com as teclas + ou - o utilizador selecciona o primeiro dígito do código instalador.</p> <p>Ao aparecer o dígito desejado confirma com a tecla OK e passa para o ponto 4.</p>
<div style="border: 1px solid black; padding: 10px; text-align: center;"> <p>4 0 0 0</p> </div> <div style="display: flex; justify-content: center; gap: 10px; margin-top: 10px;"> <span style="border: 1px solid black; padding: 2px 5px;">-</span> <span style="border: 1px solid black; padding: 2px 5px;">ESC</span> <span style="border: 1px solid black; padding: 2px 5px;">OK</span> <span style="border: 1px solid black; padding: 2px 5px;">+</span> </div>	<p><b>4</b></p> <p>Agora é o segundo dígito a ficar intermitente.</p> <p>Com as teclas + ou - o utilizador selecciona o segundo dígito do código instalador.</p> <p>Ao aparecer o dígito desejado confirma com a tecla OK e passa para o ponto 5.</p>



<div style="border: 1px solid black; width: 150px; height: 40px; margin: 0 auto; text-align: center; line-height: 40px;">4 6 0 0</div> <div style="display: flex; justify-content: center; gap: 10px; margin-top: 10px;"> <span style="border: 1px solid black; padding: 2px 5px;">-</span> <span style="border: 1px solid black; padding: 2px 5px;">ESC</span> <span style="border: 1px solid black; padding: 2px 5px;">OK</span> <span style="border: 1px solid black; padding: 2px 5px;">+</span> </div>	<p><b>5</b></p> <p>O terceiro dígito fica intermitente.</p> <p>Com as teclas + ou - o utilizador selecciona o terceiro dígito do código instalador.</p> <p>Ao aparecer o dígito desejado confirma com a tecla OK e passa para o ponto 6.</p>
<div style="border: 1px solid black; width: 150px; height: 40px; margin: 0 auto; text-align: center; line-height: 40px;">4 6 8 0</div> <div style="display: flex; justify-content: center; gap: 10px; margin-top: 10px;"> <span style="border: 1px solid black; padding: 2px 5px;">-</span> <span style="border: 1px solid black; padding: 2px 5px;">ESC</span> <span style="border: 1px solid black; padding: 2px 5px;">OK</span> <span style="border: 1px solid black; padding: 2px 5px;">+</span> </div>	<p><b>6</b></p> <p>Agora é o último dígito a ficar intermitente.</p> <p>Com as teclas + ou - o utilizador selecciona o quarto dígito do código instalador.</p> <p>Ao aparecer o dígito desejado confirma com a tecla OK e passa para o ponto 7.</p>
<div style="border: 1px solid black; width: 150px; height: 40px; margin: 0 auto; text-align: center; line-height: 40px;">4 6 8 3</div> <div style="display: flex; justify-content: center; gap: 10px; margin-top: 10px;"> <span style="border: 1px solid black; padding: 2px 5px;">-</span> <span style="border: 1px solid black; padding: 2px 5px;">ESC</span> <span style="border: 1px solid black; padding: 2px 5px;">OK</span> <span style="border: 1px solid black; padding: 2px 5px;">+</span> </div>	<p><b>7</b></p> <p>Agora o código instalador está completo: se estiver correcto passa-se para o ponto 8.</p> <p>Se o código instalador não estiver correcto volta-se para o ponto 2.</p>

<p><b>MENÙ A</b></p> <div style="border: 1px solid black; width: 150px; height: 40px; margin: 0 auto; text-align: center; line-height: 40px;">A C F H E</div> <div style="display: flex; justify-content: center; gap: 10px; margin-top: 10px;"> <span style="border: 1px solid black; padding: 2px 5px;">-</span> <span style="border: 1px solid black; padding: 2px 5px;">ESC</span> <span style="border: 1px solid black; padding: 2px 5px;">OK</span> <span style="border: 1px solid black; padding: 2px 5px;">+</span> </div>	<p><b>8</b></p> <p>No display aparecem os 5 menus principais (letras A C F H E) com a letra A intermitente.</p> <p>Com as teclas + ou - seleccionam-se os outros menu de modo a que a respectiva letra fique intermitente.</p> <p>Com a tecla OK entra-se no menu seleccionado (no exemplo A).</p>
<div style="border: 1px solid black; width: 150px; height: 40px; margin: 0 auto; text-align: center; line-height: 40px;">A 5 Y</div> <div style="display: flex; justify-content: center; gap: 10px; margin-top: 10px;"> <span style="border: 1px solid black; padding: 2px 5px;">-</span> <span style="border: 1px solid black; padding: 2px 5px;">ESC</span> <span style="border: 1px solid black; padding: 2px 5px;">OK</span> <span style="border: 1px solid black; padding: 2px 5px;">+</span> </div>	<p><b>9</b></p> <p>Com as teclas + ou - seleccionam-se os diferentes submenus (A1, A2, A3, A4...)</p> <p>Com a tecla OK confirma-se o menu seleccionado e aparece um "Y" ao lado do nome do menu a indicar que o mesmo se encontra activo.</p>

## P

<div style="border: 1px solid black; width: 200px; height: 40px; margin: 0 auto; text-align: center; padding: 5px;">A 6</div> <div style="display: flex; justify-content: center; gap: 10px; margin-top: 10px;"> <div style="border: 1px solid black; padding: 2px 5px;">-</div> <div style="border: 1px solid black; padding: 2px 5px;">ESC</div> <div style="border: 1px solid black; padding: 2px 5px;">OK</div> <div style="border: 1px solid black; padding: 2px 5px;">+</div> </div>	<p><b>10</b></p> <p>Agora com as teclas + e - visualizam-se os outros submenus do menu A e observa-se o procedimento acima descrito.</p> <p>Com a tecla ESC volta-se ao nível superior (menu A, C, F, HE).</p>
--	--

<p><b>MENÙ C</b></p> <div style="border: 1px solid black; width: 200px; height: 40px; margin: 0 auto; text-align: center; padding: 5px;">A C F H E</div> <div style="display: flex; justify-content: center; gap: 10px; margin-top: 10px;"> <div style="border: 1px solid black; padding: 2px 5px;">-</div> <div style="border: 1px solid black; padding: 2px 5px;">ESC</div> <div style="border: 1px solid black; padding: 2px 5px;">OK</div> <div style="border: 1px solid black; padding: 2px 5px;">+</div> </div>	<p><b>11</b></p> <p>No display aparecem os 5 menus principais (letras A C F H E) com a letra C intermitente.</p> <p>Com a tecla OK entra-se no menu seleccionado (no exemplo C).</p>
---	--

<div style="border: 1px solid black; width: 200px; height: 40px; margin: 0 auto; text-align: center; padding: 5px;">C 1 Y</div> <div style="display: flex; justify-content: center; gap: 10px; margin-top: 10px;"> <div style="border: 1px solid black; padding: 2px 5px;">-</div> <div style="border: 1px solid black; padding: 2px 5px;">ESC</div> <div style="border: 1px solid black; padding: 2px 5px;">OK</div> <div style="border: 1px solid black; padding: 2px 5px;">+</div> </div>	<p><b>12</b></p> <p>Com as teclas + ou - seleccionam-se os diferentes submenus (C1, C2, C3, C4).</p> <p>Pressionando a tecla de OK será possível:</p> <p>Activar a entrada (irá aparecer Y ao lado de C1).</p> <p>Desactivar a entrada (irá aparecer N ao lado de C1).</p>
--	--

<p><b>MENÙ H</b></p> <div style="border: 1px solid black; width: 200px; height: 40px; margin: 0 auto; text-align: center; padding: 5px;">A C F H E</div> <div style="display: flex; justify-content: center; gap: 10px; margin-top: 10px;"> <div style="border: 1px solid black; padding: 2px 5px;">-</div> <div style="border: 1px solid black; padding: 2px 5px;">ESC</div> <div style="border: 1px solid black; padding: 2px 5px;">OK</div> <div style="border: 1px solid black; padding: 2px 5px;">+</div> </div>	<p><b>13</b></p> <p>Entra-se no submenu H1 para ver a configuração de um valor numérico.</p> <p>Com as teclas + e - selecciona-se o menu H que passa a estar intermitente.</p> <p>Com a tecla OK entra-se no menu.</p>
---	--

<div style="border: 1px solid black; width: 200px; height: 40px; margin: 0 auto; text-align: center; padding: 5px;">H 1</div> <div style="display: flex; justify-content: center; gap: 10px; margin-top: 10px;"> <div style="border: 1px solid black; padding: 2px 5px;">-</div> <div style="border: 1px solid black; padding: 2px 5px;">ESC</div> <div style="border: 1px solid black; padding: 2px 5px;">OK</div> <div style="border: 1px solid black; padding: 2px 5px;">+</div> </div>	<p><b>14</b></p> <p>Com as teclas + ou - seleccionam-se os diferentes submenus (H1, H2, H3, H4).</p> <p>Com a tecla OK entra-se no submenu seleccionado.</p>
--	--

<div style="border: 1px solid black; width: 150px; height: 40px; margin: 0 auto; text-align: center; padding: 5px;">0 1 0 0</div> <div style="display: flex; justify-content: center; gap: 10px; margin-top: 10px;"><span style="border: 1px solid black; padding: 2px 5px;">-</span> <span style="border: 1px solid black; padding: 2px 5px;">ESC</span> <span style="border: 1px solid black; padding: 2px 5px;">OK</span> <span style="border: 1px solid black; padding: 2px 5px;">+</span></div>	<p><b>15</b></p> <p>Aparece o valor memorizado com o primeiro dígito que passa a estar intermitente.</p> <p>Com as teclas + e - modifica-se o dígito.</p> <p>Com a tecla OK confirma-se e passa-se para o ponto 16.</p>
<div style="border: 1px solid black; width: 150px; height: 40px; margin: 0 auto; text-align: center; padding: 5px;">0 1 0 0</div> <div style="display: flex; justify-content: center; gap: 10px; margin-top: 10px;"><span style="border: 1px solid black; padding: 2px 5px;">-</span> <span style="border: 1px solid black; padding: 2px 5px;">ESC</span> <span style="border: 1px solid black; padding: 2px 5px;">OK</span> <span style="border: 1px solid black; padding: 2px 5px;">+</span></div>	<p><b>16</b></p> <p>Agora é o segundo dígito a ficar intermitente.</p> <p>Com as teclas + e - modifica-se o dígito.</p> <p>Com a tecla OK confirma-se e passa-se para o ponto 17.</p>
<div style="border: 1px solid black; width: 150px; height: 40px; margin: 0 auto; text-align: center; padding: 5px;">0 1 0 0</div> <div style="display: flex; justify-content: center; gap: 10px; margin-top: 10px;"><span style="border: 1px solid black; padding: 2px 5px;">-</span> <span style="border: 1px solid black; padding: 2px 5px;">ESC</span> <span style="border: 1px solid black; padding: 2px 5px;">OK</span> <span style="border: 1px solid black; padding: 2px 5px;">+</span></div>	<p><b>17</b></p> <p>O terceiro dígito passa a estar intermitente.</p> <p>Com as teclas + e - modifica-se o dígito.</p> <p>Com a tecla OK confirma-se e passa-se para o ponto 18.</p>
<div style="border: 1px solid black; width: 150px; height: 40px; margin: 0 auto; text-align: center; padding: 5px;">0 1 5 0</div> <div style="display: flex; justify-content: center; gap: 10px; margin-top: 10px;"><span style="border: 1px solid black; padding: 2px 5px;">-</span> <span style="border: 1px solid black; padding: 2px 5px;">ESC</span> <span style="border: 1px solid black; padding: 2px 5px;">OK</span> <span style="border: 1px solid black; padding: 2px 5px;">+</span></div>	<p><b>18</b></p> <p>O quarto dígito passa a estar intermitente.</p> <p>Com as teclas + e - modifica-se o dígito.</p> <p>Com a tecla OK confirma-se e passa-se para o ponto 19.</p>
<div style="border: 1px solid black; width: 150px; height: 40px; margin: 0 auto; text-align: center; padding: 5px;">H 1</div> <div style="display: flex; justify-content: center; gap: 10px; margin-top: 10px;"><span style="border: 1px solid black; padding: 2px 5px;">-</span> <span style="border: 1px solid black; padding: 2px 5px;">ESC</span> <span style="border: 1px solid black; padding: 2px 5px;">OK</span> <span style="border: 1px solid black; padding: 2px 5px;">+</span></div>	<p><b>19</b></p> <p>Aparece novamente a indicação do menu H1.</p> <p>Agora com a tecla ESC volta-se para o nível superior.</p>

## P

<p><b>MENÙ E</b></p> <div style="border: 1px solid black; width: 200px; height: 40px; margin: 10px auto; text-align: center; font-weight: bold;">ACFHE</div> <div style="display: flex; justify-content: center; gap: 10px; margin-top: 10px;"> <div style="border: 1px solid black; padding: 2px 5px;">-</div> <div style="border: 1px solid black; padding: 2px 5px;">ESC</div> <div style="border: 1px solid black; padding: 2px 5px;">OK</div> <div style="border: 1px solid black; padding: 2px 5px;">+</div> </div>	<p><b>20</b></p> <p>Entra-se no submenu E para ver a configuração de ACTIVAÇÃO/DEACTIVAÇÃO</p> <p>Com a tecla OK entra-se no menu.</p>
<div style="border: 1px solid black; width: 200px; height: 40px; margin: 10px auto; text-align: center; font-weight: bold;">E 1 Y</div> <div style="display: flex; justify-content: center; gap: 10px; margin-top: 10px;"> <div style="border: 1px solid black; padding: 2px 5px;">-</div> <div style="border: 1px solid black; padding: 2px 5px;">ESC</div> <div style="border: 1px solid black; padding: 2px 5px;">OK</div> <div style="border: 1px solid black; padding: 2px 5px;">+</div> </div>	<p><b>21</b></p> <p>E1 = FOTOCÉLULA 1</p> <p>Pressionando a tecla de OK será possível: activar a entrada (irá aparecer Y ao lado de E1) desactivar a entrada (irá aparecer N ao lado de E1)</p> <p>Com as teclas + e - passa-se ao menu seguinte ou anterior. Com a tecla ESC sai-se do menu voltando a visualizar ACFHE.</p>
<div style="border: 1px solid black; width: 200px; height: 40px; margin: 10px auto; text-align: center; font-weight: bold;">E 2 Y</div> <div style="display: flex; justify-content: center; gap: 10px; margin-top: 10px;"> <div style="border: 1px solid black; padding: 2px 5px;">-</div> <div style="border: 1px solid black; padding: 2px 5px;">ESC</div> <div style="border: 1px solid black; padding: 2px 5px;">OK</div> <div style="border: 1px solid black; padding: 2px 5px;">+</div> </div>	<p><b>22</b></p> <p>E2 = FOTOCÉLULA 2</p> <p>Pressionando a tecla de OK será possível: activar a entrada (irá aparecer Y ao lado de E2) desactivar a entrada (irá aparecer N ao lado de E2)</p> <p>Com as teclas + e - passa-se ao menu seguinte ou anterior. Com a tecla ESC sai-se do menu voltando a visualizar ACFHE</p>
<div style="border: 1px solid black; width: 200px; height: 40px; margin: 10px auto; text-align: center; font-weight: bold;">E 3 Y</div> <div style="display: flex; justify-content: center; gap: 10px; margin-top: 10px;"> <div style="border: 1px solid black; padding: 2px 5px;">-</div> <div style="border: 1px solid black; padding: 2px 5px;">ESC</div> <div style="border: 1px solid black; padding: 2px 5px;">OK</div> <div style="border: 1px solid black; padding: 2px 5px;">+</div> </div>	<p><b>23</b></p> <p>E3 = SAFETY DEVICE (ARESTA)</p> <p>Pressionando a tecla de OK será possível: activar a entrada (irá aparecer Y ao lado de E3) desactivar a entrada (irá aparecer N ao lado de E3)</p> <p>Com as teclas + e - passa-se ao menu seguinte ou anterior. Com a tecla ESC sai-se do menu voltando a visualizar ACFHE.</p>
<div style="border: 1px solid black; width: 200px; height: 40px; margin: 10px auto; text-align: center; font-weight: bold;">ACFHE</div> <div style="display: flex; justify-content: center; gap: 10px; margin-top: 10px;"> <div style="border: 1px solid black; padding: 2px 5px;">-</div> <div style="border: 1px solid black; padding: 2px 5px;">ESC</div> <div style="border: 1px solid black; padding: 2px 5px;">OK</div> <div style="border: 1px solid black; padding: 2px 5px;">+</div> </div>	<p><b>24</b></p> <p>Ao pressionar mais uma vez a tecla ESC memorizam-se as configurações efectuadas e sai-se da fase de programação passando para o funcionamento normal.</p>

<div style="border: 1px solid black; padding: 5px; width: fit-content; margin: 0 auto;"> <p style="text-align: center;">-            - -    Gbd   - -            -</p> </div> <div style="display: flex; justify-content: center; gap: 10px; margin-top: 10px;"> <div style="border: 1px solid black; padding: 2px 10px;">-</div> <div style="border: 1px solid black; padding: 2px 10px;">ESC</div> <div style="border: 1px solid black; padding: 2px 10px;">OK</div> <div style="border: 1px solid black; padding: 2px 10px;">+</div> </div>	<p><b>25</b></p> <p>Aparecem novamente os símbolos observados no início.</p> <p>Neste caso as teclas +, - e OK assumem o significado de:</p> <p>+    »    START -    »    PEDONAL OK   »    STOP</p>
--	--

## MENU A: SELECÇÃO CONFIGURAÇÕES DE SISTEMAS E LÓGICAS DE FUNCIONAMENTO

**TECLA +:** entra-se no menu seguinte A1-A2-A3...

**TECLA - :** acede-se ao menu anterior A3-A2-A1...

**TECLA ESC:** sai-se do menu

**TECLA OK:** activa Y (yes). Activa a função e desactiva automaticamente a função complementar (exemplo; a activação de A4 = 1 motor desactiva automaticamente A5 = 2 motores)

Menu	Função	Estado	Descrição
A2	BATENTE / BASCULANTE / BARREIRA	Y	Configura o sistema para porta batente, basculante ou barreira. A activação deste menu desactiva automaticamente A3.
A3	DESLIZANTE	Y	Configura o sistema para portão deslizante  Com esta configuração serão automaticamente: <ul style="list-style-type: none"> <li>• eliminados os desfaseamentos em abertura e fecho</li> <li>• eliminado o golpe de aríete</li> <li>• eliminado o golpe final em abertura e fecho de 2 seg.</li> <li>• eliminado o tempo T3</li> </ul> <p>NOTA: os fim de percursos NÃO são automaticamente activados, escolher com o menu C5 a configuração desejada A activação deste menu desactiva automaticamente A2.</p>
A4	CONFIGURAÇÃO DE 1 MOTOR	Y	Configura o sistema para 1 motor.  Nesta modalidade as saídas da fechadura eléctrica 2 são utilizáveis como luz de cortesia temporizada a 3 minutos 24V max 10W.  A activação deste menu desactiva automaticamente A5.
A5	CONFIGURAÇÃO PARA 2 MOTORES	Y	Configura o sistema para 2 motores.  A activação deste menu desactiva automaticamente A4.

## P

A6	LÓGICA PASSO-A-PASSO COM STOP	E	<p>Activa a Lógica PASSO-A-PASSO COM STOP</p> <p><b>Funcionamento:</b>  Start → abre  Start seguinte → stop  Start seguinte → fecha  Start seguinte → abre</p> <p>Se for activado o fecho automático (menu C1) e a fase abrir chegou ao fim do ciclo, terminado o tempo de pausa (menu H9) a central fecha automaticamente. Se a porta for aberta, um comando de Start determina o seu fecho.  O Pedonal não intervém em abertura. Será activo em pausa caso seja desactivado o fecho automático pedonal. Durante o fecho determina a abertura de ambas as portas, somente se C14 estiver desactivado.</p> <p>A activação deste menu desactiva automaticamente A7-A8-A9.</p>
A7	LÓGICA PASSO-A-PASSO	Y	<p>Activa a Lógica PASSO-A-PASSO</p> <p><b>Funcionamento:</b>  Start → abre  Start seguinte → fecha  Start seguinte → abre</p> <p>Se for activado o fecho automático (menu C1) e a fase abrir chegou ao fim do ciclo, terminado o tempo de pausa (menu H9) a central fecha automaticamente. Se a porta for aberta, um comando de Start determina o seu fecho.  O Pedonal não intervém em abertura. Será activo em pausa caso seja desactivado o fecho automático pedonal. Durante o fecho determina a abertura de ambas as portas, somente se C14 estiver desactivado.</p> <p>A activação deste menu desactiva automaticamente A6-A8-A9.</p>
A8	LÓGICA AUTOMÁTICA/CONDOMÍNIO	Y	<p>Activa ELÓGICA AUTOMÁTICA/CONDOMÍNIO</p> <p><b>Funcionamento:</b>  Start → abre  Comandos seguintes de Start → Comandos seguintes de Start não têm efeito se a central estiver a abrir ou reinicializam o tempo de pausa (se o portão estiver em pausa) e o fecho automático estiver activado.</p> <p>Decorrido o tempo de pausa:  se o fecho automático for activado, a central fecha automaticamente.  se o fecho automático não for activado, um comando de Start ou Pedonal (se a abertura era pedonal) determina o fecho.  O Pedonal não intervém em abertura. Será activo em pausa caso seja desactivado o fecho automático pedonal. Durante o fecho determina a abertura de ambas as portas, somente se C14 estiver desactivado.</p> <p>A activação deste menu desactiva automaticamente A6-A7-A9.</p>

A9	LÓGICA HOMEM PRESENTE	Y	<p>Activa lógica HOMEM PRESENTE</p> <p><b>Funcionamento:</b>  Start → abre somente ao manter pressionada a tecla de Start.  Pedonal → fecha somente ao manter pressionada a tecla de pedonal.</p> <p>Na modalidade Homem Presente os botões na central assumem o seguinte significado:  Tecla + → abre  Tecla - → fecha</p> <p>O movimento de abertura e fecho com homem presente interrompe-se sempre no primeiro fim de percurso encontrado. Nunca estão activos os abrandamentos.</p> <p>As únicas regulações possíveis são:  DEFASAMENTO EM ABERTURA -DEFASAMENTO NO FECHO - FORÇA MOTOR 1 E 2 - NÍVEL AMPERIMÉTRICO MOTOR 1 E 2.</p> <p>Se as teclas permanecerem continuamente pressionadas o sinalizador luminoso intermitente continua activo mesmo se os motores ficarem parados nos fim de percurso.  Funcionam sempre 2 motores.  A activação deste menu desactiva automaticamente A6-A7-A8.</p>
----	-----------------------	---	---

### MENU C: SELECÇÃO DAS FUNÇÕES

**TECLA +:** acede ao menu seguinte C1-C2-C3...

**TECLA - :** acede ao menu anterior C3-C2-C1...

**TECLA ESC:** sai-se do menu

**TECLA OK:** activa (Y) / desactiva (N) a função

Menu	Função	Estado	Descrição
C1	FECHO AUTOMÁTICO	YT	Activa o fecho automático total H9. Activa o fecho automático pedonal H11. Tecla pedonal em pausa não produz efeitos.
		YS	Activado somente o fecho automático total H9. Se activada a abertura pedonal, a tecla pedonal determinará o fecho.
		YP	Activa somente o fecho automático PEDONAL H11. Tecla pedonal em pausa não produz efeitos.
		N	Desactiva o fecho automático. Se activada a abertura pedonal, a tecla pedonal determinará o fecho. Se activa a abertura total, o start determinará o fecho e a tecla pedonal não produz efeitos.
C2	FECHO RÁPIDO	Y	Activa a função de fecho rápido <p><b>Funcionamento:</b> Activa somente na fotocélula 1. Reduz o tempo de pausa para 3s na sequência da intercepção e do posterior desimpedimento das fotocélulas.</p>
		N	Desactiva a função de fecho rápido.

## P

C3	PRÉ-SINALIZADOR LUMINOSO INTERMITENTE	Y	Activa o pré-sinalizador luminoso intermitente 3s antes do arranque dos motores
		N	Desactiva o pré-sinalizador luminoso intermitente O sinalizador luminoso intermitente e os motores partem simultaneamente.
C4	TESTE AOS DISPOSITIVOS DE SEGURANÇA	Y	<p>Activa o teste dos dispositivos de segurança; Ver também menu C20. Quando o dispositivo é activado (aresta interceptada), no lcd aparece o texto SAF.</p> <p><b>Funcionamento:</b>            FASE 1: no comando de Start ou Pedonal é testado o circuito amperimétrico. Se for detectada uma anomalia será assinalada com 4 sinais luminosos intermitentes lentos (2 s) do sinalizador luminoso.            FASE 2: se activada a aresta com contacto N.F. Com o comando de Start ou Pedonal é retirada a alimentação aos dispositivos de segurança durante 0,5s que é a seguir devolvida: se os dispositivos de segurança intervêm e logo a seguir voltam NF os motores arrancam, caso contrário, será assinalada uma anomalia através de 3 sinais luminosos intermitente prolongados (2s).            FASE 3: se activada a aresta 8K2, com o comando de Start ou Pedonal é testada a entrada COSTA (valor 8K2). Se o valor não for correcto, a anomalia será assinalada mediante 2 sinais luminosos intermitentes longos (2 s.) do sinalizador luminoso.</p> <p>ATENÇÃO: A sinalização da anomalia encontrada será apenas uma (a primeira a ser detectada) mesmo na presença de várias anomalias.</p>
		N	Desactiva o teste dos dispositivos de segurança.
C5	FIM DE PERCURSO	E1	Activa a leitura individualizada do fim de percurso. Ver parágrafo "UTILIZAÇÃO DOS FIM DE PERCURSO".
		E2	Activa a leitura do fim de percurso duplo. Ver parágrafo "UTILIZAÇÃO DOS FIM DE PERCURSO".
		N	Desactiva a leitura dos fim-de-percurso.
C6	ABRANDAMENTOS	Y	Activa a função de abrandamento.
		N	Desactiva a função de abrandamento.
C7	GOLPE DE ARIETE	Y1	Activa a função do golpe de ariete na abertura para favorecer o desprender da fechadura eléctrica.
		Y2	Activa a função do golpe de ariete quer na abertura quer no encerramento para favorecer o desprender da fechadura eléctrica.
		N	Desactiva a função de golpe de ariete.



C8	IMPULSO FINAL NA ABERTURA E NO FECHO	Y	Activa o impulso final na abertura e no fecho  <b>Funcionamento:</b> No fim do tempo de abertura e fecho sem abrandamentos é dado um impulso de 2s com a mesma potência configurada nos menus F1 e F5. Com os abrandamentos activados é dado no fim do período de abrandamento. O golpe final é controlado ao nível amperimétrico regulado nos menus F3 e F7. O golpe final não é controlado pelos dispositivos de segurança (aresta/anti-esmagamento). Não activo com configuração deslizante.
		N	Desactiva a função do impulso final na abertura e fecho.
C9	COSTA	8K2	Abilita la costa provvista di resistenza in serie da 8K2.
		NF	Activa a aresta com contacto n.f. (normalmente fechado).
C10	ANTI-ESMAGAMENTO / AMPERIMÉTRICA DE FIM DE PERCURSO	Y1	ACTIVADO ANTI-ESMAGAMENTO (amperimétrica inverte o movimento).  NOTA ACTIVAR O ANTI-ESMAGAMENTO SOMENTE SE TAMBÉM ESTIVEREMACTIVOS OS FIM DE PERCURSO.
		Y2	ACTIVADO AMPERIMÉTRICA DE FIM DE PERCURSO (amperimétrica bloqueia o movimento).
		N	Anti-esmagamento / amperimétrica de fim de percurso não activado.
C11	LUZ DE CORTESIA COM 2 MOTORES	Y	Activa a luz de cortesia 24V max 10W na presença de 2 motores.  <b>Funcionamento:</b> Activa na saída da fechadura eléctrica 2 para 3 minutos depois da conclusão do movimento dos motores.
		N	Desactiva a luz de cortesia com 2 motores.
C13	TEMPO ADICIONAL T3	YS	T3 é programado com o mesmo tempo de abrandamento da configuração dos menus F2 e F6.
		YF	T3 é programado com o mesmo tempo de abrandamento da configuração dos menus F1 e F5.
		N	T3 excluído.
C14	INVERSÃO DO FECHO PEDONAL	Y	Durante o fecho PEDONAL, o comando de FOTO1-FOTO2-PEDONAL determinará a reabertura somente do pedonal. O START determinará a abertura total.
		N	Durante o fecho PEDONAL, o comando de FOTO1-FOTO2-PEDONAL-START determinará a abertura total.
C15	SINALIZADOR LUMINOSO INTERMITENTE	Y	Saída sinalizador luminoso intermitente (sinal intermitente lento na abertura e rápido no encerramento).
		N	Saída permanente para lsinalizador luminoso intermitente.

## P

C16	RELÓGIO EXTERNO PERMITIDO O FECHO	Y	<p>Activa a entrada RESERVA para a ligação de um relógio externo.</p> <p><b>Funcionamento:</b> Quando o relógio fechar o contacto na entrada RESERVA, como consequência de um comando de START a porta abrirá mas não fechará automaticamente. Na abertura do contacto na entrada RESERVA a porta fechará automaticamente após o tempo de pausa. Quando a porta estiver aberta será possível activar o seu fecho com o comando Start caso esteja activo o menu PASSO-PASSO ou PASSO-PASSO com STOP.</p> <p>ATENÇÃO: lembrar-se de programar o fecho automático, a activação deste menu desactiva automaticamente C17-C18.</p>
		N	Desactiva a entrada RESERVA.
C17	RELÓGIO EXTERNO NÃO AUTORIZADA O FECHO	Y	<p>Activa a entrada RESERVA para a ligação de um relógio externo.</p> <p><b>Funcionamento:</b> Quando o relógio fechar o contacto na entrada RESERVA, como consequência de um comando de START a porta abrirá mas não fechará automaticamente. Na abertura do contacto na entrada RESERVA a porta fechará automaticamente após o tempo de pausa. Não será possível activar o fecho com o comando start.</p> <p>ATENÇÃO: lembrar-se de programar o fecho automático, a activação deste menu desactiva automaticamente C16 - C18.</p>
		N	Desactiva a entrada RESERVA.
C18	RELÓGIO EXTERNO COMANDO DE ABERTURA E FECHO AUTOMÁTICA	Y	<p>Activa a entrada RESERVA para a ligação de um relógio externo.</p> <p><b>Funcionamento:</b> Quando o relógio fechar o contacto na entrada RESERVA activar-se-á automaticamente um comando de abertura sem necessidade de um comando de START. A porta irá abrir mas não irá fechar automaticamente. Ao abrir o contacto na entrada RESERVA a porta fechará automaticamente após o tempo de pausa. Não será possível activar o fecho com o comando de start.</p> <p>ATENÇÃO: lembrar-se de programar o fecho automático, a activação deste menu desactiva automaticamente C16 - C17.</p>
		N	Desactiva a entrada RESERVA.
C20	TESTE FOTOCÉLULA 1	Y	<p>Activa o teste da fotocélula 1.</p> <p>O transmissor da fotocélula 1 deve ser ligado aos bornes 14 e 17.</p> <p><b>Funcionamento:</b> Com o comando de Start ou Pedonal é retirada a alimentação ao transmissor durante 0,5s que é a seguir devolvida: se a entrada da fotocélula 1 abrir e logo a seguir volta a NF os motores arrancam, caso contrário será assinalada uma anomalia mediante 4 sinais de luz intermitente de 1 s do sinalizador.</p>
		N	Desactiva o teste da fotocélula 1.

C21	PROGRAMAÇÃO AUTOMÁTICA	Y	Activa a programação dos tempos automaticamente.  <b>Funcionamento:</b> Ver "Procedimento Auto memorização tempos"
-----	------------------------	---	---

## MENU F: REGULAÇÃO FORÇAS E VELOCIDADE

Menu	Função	Descrição
F1	FORÇA MOTOR 1	Regula o impulso do motor 1. 0001 = força mínima. 0010 = força máxima.
F2	VELOCIDADE ABRANDAMENTO MOTOR 1	Regula o impulso do motor 1 durante a fase de abrandamento. 0001 = força mínima. 0010 = força máxima.
F3	AMPERIMÉTRICA FORÇA MOTOR 1	Regula o limiar amperimétrico do motor 1 durante o movimento em plena força. 0001 = limiar mínimo. 0100 = limiar máximo.
F4	AMPERIMÉTRICA ABRANDAMENTO MOTOR 1	Regula o limiar aperimétrico do motor 1 durante a fase de abrandamento. 0001 = limiar mínimo. 0100 = limiar máximo.
F5	FORÇA MOTOR 2	Regula o impulso do motor 2. 0001 = força mínima. 0010 = força máxima.
F6	VELOCIDADE ABRANDAMENTO MOTOR 2	Regula o impulso do motor 2 durante a fase de abrandamento. 0001 = força mínima. 0010 = força máxima.
F7	AMPERIMÉTRICA FORÇA MOTOR 2	Regula o limiar amperimétrico do motor 2 durante o movimento em plena força. 0001 = limiar mínimo. 0100 = limiar máximo.
F8	AMPERIMÉTRICA ABRANDAMENTO MOTOR 2	Regula o limiar aperimétrico do motor 2 durante a fase de abrandamento. 0001 = limiar mínimo. 0100 = limiar máximo.

## MENU H: REGULAÇÃO DOS TEMPOS E CONFIGURAÇÕES VÁRIAS

Todos os tempos podem ser configurados com passo de 1 s.

Menu	Função	Descrição
H1	TEMPO DE ABERTURA DO MOTOR 1	Tempo de abertura porta 1. Tmax 300 s.
H2	TEMPO DE FECHO MOTOR 1	Tempo de fecho porta 1. Tmax 300 s.
H3	TEMPO DE ABRANDAMENTO MOTOR 1	Tempo de funcionamento em modo de abrandamento da porta 1. Tmax 100 s
H4	TEMPO DE ABERTURA DO MOTOR 2	Tempo de abertura porta 2. Tmax 300 s.
H5	TEMPO DE ENCERRAMENTO MOTOR 2	Tempo de fecho porta 2. Tmax 300 s.
H6	TEMPO DE ABRANDAMENTO MOTOR 2	Tempo de funcionamento em modo de abrandamento da porta 2. Tmax 100 s.

## P

H7	TEMPO DE DESFASAMENTO PORTA 2 EM ABERTURA	Atrasa o arranque em abertura da porta 2 em relação à porta 1. No caso de configuração com porta deslizante dupla o tempo H7 é automaticamente anulado. Tmax 100 s.
H8	TEMPO DE DESFASAMENTO PORTA 1 EM FECHO	Atrasa o arranque no fecho da porta 1 em relação à porta 2. No caso de configuração com porta deslizante dupla o tempo H8 é automaticamente anulado. Tmax 100 s.
H9	TEMPO DE PAUSA FECHO AUTOMÁTICO	Determina o tempo de pausa na abertura antes do fecho automático. Tmax 300 s.
H10	TEMPO ABERTURA PARCIAL	Determina o tempo de abertura pedonal. Tmax 300 s.
H11	TEMPO PAUSA FECHO AUTOMÁTICO PEDONAL	Determina il tempo di pausa in apertura pedonale prima della chiusura automatica. Tmax 300 s.
H12	NÚMERO CICLOS	Permite configurar um número de ciclos (abertura + fecho) antes do pedido de manutenção. O valor configurado será multiplicado sempre por 10. Se for configurado a 0000 a contagem é desactivada. Ao alcançar o número de ciclos configurados, o pedido de manutenção será assinalado no fim da operação através de um sinal luminoso intermitente lento com a duração de 60 seg.  ATENÇÃO: Sempre que se entra no menu H12 a contagem do número dos ciclos passa a zero e começa de novo.
H13	CÓDIGO INSTALADOR	Permite inserir o código instalador de modo a personalizar as configurações em fase de programação. Só conhecendo o CÓDIGO INSTALADOR será possível aceder ao menu de programação.  ATENÇÃO: em caso de extravió do código, será possível anulá-lo mantendo premidos simultaneamente as teclas + e - durante 3s quando aparece a mensagem PASS. Desta forma anulam-se todas as configurações e são memorizadas automaticamente as por defeito. Permanecem na memória somente as configurações dos ciclos efectuados.
H14	VERSÃO SOFTWARE	Apresenta a versão do firmware instalada na placa. (R_XX)
H15	NÚMERO CICLOS EFECTUADOSI	Número de operações efectuadas. O valor visualizado no lcd é aumentado cada 10 operações.

## MENU E: ACTIVAÇÃO-EXCLUSÃO DISPOSITIVOS EXTERNOS

**TECLA + :** acede ao menu seguinte E1-E2-E3...

**TECLA - :** acede ao menu anterior E3-E2-E1...

**TECLA ESC:** sai-se do menu

**TECLA OK:** activa (Y) / desactiva (N) a função

**ATENÇÃO:** A tecla de STOP não pode ser desactivada no menu E. Se não utilizada será necessário criar uma conexão entre os bornes 20-29.

Menu	Função	Estado	Descrição
E1	FOTOCÉLULA 1	Y	Fotocélula 1 activada
		N	Fotocélula 1 desactivada
E2	FOTOCÉLULA 2	Y	Fotocélula 2 activada
		N	Fotocélula 2 desactivada
E3	ARESTA (SAFETY DEVICE)	Y	Aresta Activada
		N	Aresta desactivada

## GESTÃO TEMPOS

### TEMPO ADICIONAL T3

Tempo extra no fim do tempo de trabalho (em plena força ou em abrandamento, em função das configurações) que permite continuar a operação de modo a permitir a aproximação da porta também na presença de vento. A função T3 não é activada com a configuração deslizante .

Durante o tempo T3 o anti-esmagamento não é activado, razão pela qual o tempo T3 deve iniciar o mais perto possível do fim do percurso da porta.

No caso de utilização de fim-de-percurso duplo é conveniente que não se ultrapasse o segundo de modo a manter o controlo em caso de inversão de marcha.

## PROCEDIMENTO DE APRENDIZAGEM DOS TEMPOS

**ATENÇÃO:** partir da condição de portão completamente fechado.

A programação dos tempos é efectuada mediante impulsos seguidos de Start.

Para iniciar este procedimento, seleccionar o menu C21. (menu C21 intermitente)

Digitando OK inicia o procedimento de programação dos tempos (menu C21 Y fixo) portanto:

### Configuração 1 motor

- START → começa a abertura da porta.
- Quando a porta alcançar a posição de abertura desejada → START → a porta pára.
- Inicia a contagem do tempo de pausa em abertura.
- Decorrido o tempo de pausa desejado → START → a porta começa a fechar.
- Quando a porta chega à posição de fecho → START → a porta pára.
- Agora o procedimento terminou, aparece novamente o menu C21 intermitente (sem Y).
- Caso se queira repetir a operação digitar OK.
- Caso se queira concluir a operação de memorização dos tempos guardando os dados, digitar ESC até aparecerem no display as linhas horizontais com o texto.

### Configuração com 2 motores

- START → parte a porta 1 em abertura.
- START → parte a porta 2 em abertura.
- Quando a porta 1 alcançar a posição de abertura desejada → START → a porta 1 pára.
- Quando a porta 2 alcançar a posição de abertura desejada → START → a porta 2 pára.
- Inicia a contagem do tempo de pausa em abertura.
- Decorrido o tempo de pausa desejado → START → a porta 2 começa a fechar.
- START → parte a porta 1 em Fecho. (definição do tempo de desfasamento).

## P

- Quando a porta 2 chega à posição de encerramento → START → a porta 2 pára.
- Quando a porta 1 chega à posição de encerramento → START → a porta 1 pára.
- Agora o procedimento terminou, aparece novamente o menu C21 intermitente (sem Y)
- Caso se queira repetir a operação digitar OK.
- Caso se queira concluir a operação de memorização dos tempos guardando os dados, digitar ESC até aparecerem no display as linhas horizontais com o texto.

**ATENÇÃO:**

Durante a fase de auto-memorização dos tempos o movimento é sempre com velocidade sem abrandamentos. Caso se queiram abrandamentos, parar as portas antes do fim do percurso, a seguir activar a opção de abrandamentos (menu C6) e configurar os tempos de abrandamento (menu H3 e H6).

Durante a fase de auto-memorização dos tempos, os fim de percursos e os limiares amperimétricos não são tomados em consideração.

O microcontrolador não considera fracções de tempo inferior ao segundo, portanto o tempo real é arredondado por defeito ou por excesso. Os tempos assim definidos poderão posteriormente ser modificados manualmente entrando nos respectivos menus e modificando o dado numérico.

Se o sistema for configurado como duplo deslizante os motores irão movimentar-se conforme indicado no procedimento com o desfasamento em abertura e fecho.

Durante o normal funcionamento, os desfasamentos serão de qualquer forma anulados.

**UTILIZAÇÃO DOS FIM DE PERCURSO**

No caso de activação da função de abrandamento, os sistemas de fim de percurso assinalam o início do período de abrandamento.

O portão prosseguirá o movimento abrandado durante o tempo configurado nos menus H3 e H6.

No caso de utilização do fim de percurso duplo, o primeiro fim de percurso inicia o abrandamento e o segundo interrompe o abrandamento mas não bloqueará o movimento se T3 e o impulso final forem activados.

Ter atenção em configurar os tempos de funcionamento superiores ao tempo necessário para alcançar o fim de percurso. Se não forem activados os abrandamentos, os fim de percurso irão bloquear o movimento se T3 e o impulso final não estiverem presentes.

O tempo suplementar T3 e o impulso final em AP/CH, se activados, funcionam também na presença de fim de percursos.

Em caso de utilização de um único fim de percurso com abrandamentos activados, durante a fase de abrandamento a intervenção do limite amperimétrico determinará o fim do movimento (não está activo o anti-esmagamento)

Em caso de utilização do fim de percurso duplo com abrandamentos activos, durante a fase de abrandamento o limiar amperimétrico determinará a activação do anti-esmagamento

**UTILIZAÇÃO DAS BATERIAS**

Se o sistema prevê a utilização das baterias, os limites amperimétricos e as forças devem ser configuradas para controlar o funcionamento também quando a central é alimentada apenas com baterias.

Quando a central funciona apenas com baterias, a tensão de alimentação do motor é inferior e consequentemente serão inferiores também as absorções do motor.

A central efectua um controlo do nível de tensão de alimentação:

- com tensão superior a 24V a central é alimentada com tensão da rede, sem nenhuma restrição;
- com tensão inferior a 24V a alimentação é com bateria, os motores não abrandam;
- com tensão de cerca 20-21 Vdc a bateria não tem carga; é permitida a abertura da porta mas não o é permitido o seu fecho. o fecho Quando a porta teria que começar a sua movimentação, não mexe e é assinalada a anomalia "bateria sem carga" com 4s de sinal luminoso lento;
- com tensão de cerca 16V a bateria está quase a ficar sem carga portanto não é permitido nenhum movimento. Como consequência de um comando é assinalada a anomalia "bateria sem carga" com 4s de sinal luminoso intermitente rápido e lento em pausa. Neste caso a tensão das baterias poderá não ser suficiente para iluminar a luz intermitente do sinalizador luminoso.

## REINICIAR

Mantendo pressionadas simultaneamente as teclas + e - durante 3 segundos até aparecer o texto PASSSerão carregadas em memória todas as configurações de fábrica (continuam em memória somente as configurações dos ciclos efectuados).

## RECAPITULAÇÃO SINALIZAÇÕES SINALIZADOR LUMINOSO

Anomalia	Sinalização	Efeito
Fotocélula 2 interceptada em repouso na presença de comando de start.	5 sinais luminoso intermitentes rápidos	Deixando de pressionar abre
Aresta interceptada em descanso na presença de comando de start.	3 sinais intermitentes lentos	Porta bloqueada fechada
Aresta interceptada em pausa na presença de comando de start ou no início do fecho.	3 sinais intermitentes lentos	Porta bloqueada aberta
Teste foto 1 falhado no início da abertura.	4 sinais luminosos intermitentes rápidos	Porta bloqueada fechada
Teste foto 1 falhado no início fecho.	4 sinais luminosos intermitentes rápidos	Porta bloqueada aberta
Teste circuito amperimétrico falhado no início da abertura.	4 sinais intermitentes lentos	Porta bloqueada fechada
Teste circuito amperimétrico falhado no início do fecho.	4 sinais intermitentes lentos	Porta bloqueada aberta
Teste aresta N.C. Falhado no início da abertura.	3 sinais intermitentes lentos	Porta bloqueada fechada
Teste aresta N.C. Falhado no início fecho.	3 sinais intermitentes lentos	Porta bloqueada aberta
Teste aresta 8K2 Falhado no início abertura.	2 sinais intermitentes lentos	Porta bloqueada fechada
Teste aresta 8K2 falhado no início do fecho.	2 sinais intermitentes lentos	Porta bloqueada aberta
Baterias 20-21V em descanso na presença de comando de start.	4 segundos de sinal luminoso intermitente lento (*)	Permitida somente a abertura
Baterias 20-21V em pausa na presença do comando de start ou no início do fecho.	4 segundos de sinal luminoso intermitente lento (*)	Porta bloqueada aberta
Baterias 16V em descanso na presença do comando de start.	4 segundos de sinal luminoso intermitente rápido (*)	Porta bloqueada fechada

## P

Baterias 16V em pausa na presença de comando de start ou no início do fecho.	4 segundos de sinal luminoso intermitente lento (*)	Porta bloqueada aberta
Fim do prazo da manutenção	1 minuto de luz intermitente lenta com porta fechada	Nenhum

(\*) Quando a tensão das baterias é baixa poderá não ser visível a luz do sinalizador luminoso.

(\*) Se a configuração do sinalizador luminoso tiver uma luz fixa (C15 d) não haverá luz intermitente mas apenas a luz fixa.

### CONFIGURAÇÕES POR DEFEITO

#### • Parâmetros tipo A activados:

- A2 → Y TIPO BATENTE/BASCULANTE/BARREIRA  
 A5 → Y 2 MOTORES  
 A8 → Y LÓGICA AUTOMÁTICA-CONDOMÍNIO

#### • Parâmetros tipo C :

- C1 → YT FECHO AUTOMÁTICO ACTIVADO (GERAL E PEDONAL)  
 C2 → N ENCERRAMENTO RÁPIDO DESACTIVADO  
 C3 → Y PRÉ-SINALIZADOR LUMINOSO ACTIVADO  
 C4 → N TESTE AOS DISPOSITIVOS DE SEGURANÇA DESACTIVADO  
 C5 → E1 FIM DE PERCURSO ACTIVADO (INDIVIDUAL DUPLO)  
 C6 → N ABRANDAMENTOS DESACTIVADOS  
 C7 → N GOLPE DE ARIETE DESACTIVADO  
 C8 → N IMPULSO FINAL NO FECHO DESACTIVADO  
 C9 → NC DISPOSITIVO DE SEGURANÇA (ARESTA) COM CONTACTO N.F.  
 C10 → Y1 ANTIESMAGAMENTO ACTIVADO  
 C11 → N LUZ DE CORTESIA COM 2 MOTORES DESACTIVADA  
 C13 → N T3 DESACTIVADO  
 C14 → N EM FECHO PEDONAL ACTIVADO A REABERTURA TOTAL  
 C15 → Y SINALIZADOR LUMINOSO INTERMITENTE  
 C16 → N CONTACTO RELÓGIO EXTERNO DESACTIVADO  
 C17 → N CONTACTO RELÓGIO EXTERNO DESACTIVADO  
 C18 → N CONTACTO RELÓGIO EXTERNO DESACTIVADO  
 C20 → N TESTE FOTO 1 DESACTIVADO

#### • Parâmetros tipo F:

- F1 → 10 FORÇA MOTOR 1  
 F2 → 05 ABRANDAMENTO MOTOR 1  
 F3 → 80 AMPERIMÉTRICA FORÇA MOTOR 1  
 F4 → 50 AMPERIMÉTRICA ABRANDAMENTO MOTOR 1  
 F5 → 10 FORÇA MOTOR 2  
 F6 → 05 ABRANDAMENTO MOTOR 2  
 F7 → 80 AMPERIMÉTRICA FORÇA MOTOR 2



F8 → 50 AMPERIMÉTRICA ABRANDAMENTO MOTOR 2

• **Parametri tipo H:**

H1 → 25 TEMPO DE ABERTURA DO MOTOR 1  
 H2 → 25 TEMPO DE ENCERRAMENTO MOTOR 1  
 H3 → 20 TEMPO DE ABRANDAMENTO MOTOR 1  
 H4 → 25 TEMPO DE ABERTURA DO MOTOR 2  
 H5 → 25 TEMPO DE ENCERRAMENTO MOTOR 2  
 H6 → 20 TEMPO DE ABRANDAMENTO MOTOR 2  
 H7 → 5 TEMPO DE DESFASAMENTO PORTA 2 EM ABERTURA  
 H8 → 5 TEMPO DE DESFASAMENTO PORTA 1 EM FECHO  
 H9 → 5 TEMPO DE PAUSA  
 H10 → 5 TEMPO ABERTURA PEDONAL  
 H11 → 5 TEMPO PAUSA PEDONAL  
 H12 → 0000 NÚMERO CICLOS  
 H13 → 0000 CÓDIGO INSTALADOR  
 H14 → xxxx VERSÃO SOFTWARE (formato: R\_\_xx)  
 H15 → 0000 NÚMERO CICLOS EFECTUADOS

• **Parâmetros tipo E:**

E1 → Y FOTOCÉLULA 1 ACTIVADA  
 E2 → Y FOTOCÉLULA 2 ACTIVADA  
 E3 → Y SAFETY DEVICE (ARESTA) ACTIVADA

## CONTROLOS FINAIS E VERIFICAÇÃO

Antes de ligar o aparelho à corrente eléctrica é necessário efectuar os seguintes controlos:

- 1 - Verificar as ligações eléctricas: uma ligação errada pode tornar-se prejudicial quer para o equipamento, quer para o operador.
- 2 - Verificar a posição correcta dos fim de percurso.
- 3 - Prever sempre os bloqueios mecânicos na abertura e fecho.
- 4 - Alimentar o dispositivo.
- 5 - Verificar que os led vermelhos dos contactos normalmente fechados estejam acesos e os led's verdes dos contactos normalmente abertos estejam apagados.
- 6 - Verificar que não aparece o texto SAF no lcd (aresta interceptada ou defeituosa).1.Verificar que ao permitir
- 7 - a intervenção dos eventuais fim de percurso utilizados os respectivos led's desligam.
- 8 - Verificar que ao passar atravessando o raio das foto-células o led correspondente desliga.
- 9 - Verificar que ao deixar intervir os dispositivos de segurança o led correspondente desligue.
- 10 - Verificar que os motores se encontram bloqueados e prontos para o funcionamento na posição de PORTÃO COMPLETAMENTE FECHADO.
- 11 - Remover eventuais obstáculos dentro do raio de acção do portão a seguir dar um comando de START. Após o primeiro comando o aparelho começa uma fase de abertura, a seguir verificar que a direcção do movimento do portão esteja correcta. Caso contrário inverter os fios nos bornes M1 e/ou M2.
- 12 - O portão irá parar no primeiro fim de percurso de abertura que encontra. Será necessário efectuar uma operação completa para activar o normal funcionamento dos abrandamentos.

## P

**ELIMINAÇÃO BA24**

Gi.Bi.Di aconselha a reciclar as componentes em plástico e a eliminar as componentes electrónicas em centros habilitados evitando desta forma poluir o ambiente com substâncias poluentes.

**PROGRAMAÇÃO SIMPLIFICADA**

- 1- Efectuar todas as ligações (cablar os motores com cabo de 1,5 mm<sup>2</sup>).
- 2- Após ter inserido o código do instalador determinar o tipo de funcionamento desejado no menu A2/A3.
- 3- Determinar o número de motores utilizados. Menu A4/A5.
- 4- Determinar a lógica de funcionamento. Menu A6/A7/A8/A9.
- 5- Passar para o menu C21, activar a programação automática dos tempos seleccionando «Y» e pressionar «START» (tecla +) (consultar página 20 "Procedimento aprendizagem dos tempos").
- 6- Passar para o menu C5 para a programação dos abrandamentos.
- 7- Passar para C6 para escolher o número de fins de percurso. Na presença de pontos de paragem é aconselhado programar um único fim de percurso.
- 8- Todos os parâmetros de tempo podem ser regulados entrando em cada um dos menus dedicados.
- 9- Para sair da programação premir a tecla «ESC».
- 10- Verificar se a força exercida pelos operadores no portão é suficiente ou excessiva, eventualmente regulá-la voltado para o menu F.

## Declaração de conformidade CE

O fabricante:

**GI.BI.DI. S.r.l.**

Via Abetone Brennero, 177/B,  
46025 Poggio Rusco (MN) ITALY

Declara que os produtos:

**EQUIPAMENTO ELECTRÓNICO BA24**

estão em conformidade com as seguintes Directivas CEE:

- **Directiva LVD 2006/95/CE e alterações posteriores;**
- **Directiva EMC 2004/108/CE e alterações posteriores;**

e que foram aplicadas as seguintes normas harmonizadas:

- **EN60335-1, EN60335-2-103, EN50366**
- **EN61000-6-2, EN61000-6-3**

Data 10/12/08

Assinatura do Administrador Delegado  
**Oliviero Arosio**



NL

Apparatuur	<b>BA24 / AS05100</b>
Type	<b>Elektronische apparatuur voor de automatisatie van een of twee motoren voor draaihekken, schuifhekken, kanteleuren en slagbomen met 24Vdc.</b>
Voeding	230 Vac eenfase 50/60 Hz
Aantal motoren	1 of 2
Voeding motor	24 Vdc
Knipperlicht	24Vdc 10W max
Controlelamp	24Vdc 3W max
Voeding accessoires	24Vdc 8W max inclusief voeding veiligheidsvoorzieningen
Voeding veiligheidsvoorzieningen	24Vdc 8W max inclusief voeding accessoires
Radio-ontvanger	Insteekmodel
Gebruikstemperatuur	-20°C +60°C

### TECHNISCHE EIGENSCHAPPEN / FUNCTIES

- Rode signaleringsleds van de rustcontacten De led van de veiligheidsvoorzieningen is niet aanwezig. De eventuele storing wordt gemeld op het LCD met het opschrift SAF.
- Groene signaleringsleds van de arbeidscontacten.
- Beheer van 2 elektrosloten.
- Activering van de beveiligingstest uitgevoerd vóór de openende en sluitende beweging.
- Activering van de test van fotocel 1 uitgevoerd vóór de openende en sluitende beweging.
- Activering van het ampèremetercircuit uitgevoerd vóór de openende en sluitende beweging.
- Stoppen en omkering van de beweging gedurende 2 sec. na activering van de veiligheidsvoorzieningen. Bij de volgende startpuls vertrekt de beweging in de richting waarin het obstakel is vrijgemaakt.
- Aparte voeding van de veiligheidsvoorzieningen.  
Op deze klem moeten de veiligheidsvoorzieningen worden aangesloten die aan de tests onderworpen zullen worden.

Digitale programmering van alle functies.

- Onafhankelijk instelbare werktijd tijdens openen en sluiten voor elke afzonderlijke motor.
- Onafhankelijk instelbare vertragingstijd tijdens openen en sluiten voor elke afzonderlijke motor in de eindfase van de beweging.
- Onafhankelijk instelbare tijd van faseverschuiving vleugel tijdens openen en sluiten.
- Instelbare werktijd voetgangersdoorgang.
- Instelbare en gedifferentieerde pauzetijd voor compleet openen of voetgangersdoorgang.
- Duwkracht instelbaar op 10 niveaus voor elke motor.
- Onafhankelijk selecteerbare en instelbare vertragingen op 10 niveaus voor elke motor
- Controle van de absorptie (klembeveiliging) instelbaar op 100 niveaus voor elke motor, zowel in de duw- als in de vertragingfase.
- Activeringswijze vertragingen: met enkele of dubbele eindschakelaar.
- 4 mogelijke werkingslogica's: stap na stap, stap na stap met stop, condominiumfunctie of automatisch, dodemansfunctie.
- Mogelijkheid van keuze van de configuratie van het systeem tussen draaihek, kanteleur/slagboom en schuifhek, enkel of dubbel

- Keuze van de veiligheidsvoorziening COSTA met rust- of resistief contact 8K2.
- Activering klembeveiliging (omkering van de beweging gedurende 2 seconden en vergrendeling) of ampèremeterdetectie voor eindschakelaar.
- Specifiek menu voor uitschakeling van de niet gebruikte accessoires (foto 1, foto 2 en veiligheidsvoorzieningen)
- Programmering van: automatisch sluiten, snel sluiten, voorknippen, hamerslag, eindstoot tijdens openen en sluiten, courtesy light, extra tijden bij einde manoeuvre, vast licht of knipperlicht, beheer van de externe klok met 3 verschillende modi, aantal cycli voor geprogrammeerd onderhoud, installateurcode en aantal uitgevoerde cycli.
- Leren van tijden.

## INSTALLATIE

Gebruik geschikte kabeldoorvoerklampen voor de correcte mechanische verbinding van de bedrading, die zodanig zijn dat de beveiligingsgraad IP55 van de behuizing behouden blijft (2).

## AANWIJZINGEN VOOR DE INSTALLATIE

- Alvorens met de installatie te beginnen, dient een thermomagnetische schakelaar of een differentiaalschakelaar met een maximale stroomsterkte van 10A stroomopwaarts van de installatie geplaatst te worden. De schakelaar moet een omnipolaire onderbreking van de contacten waarborgen, met openingsafstand van minstens 3 mm.
- Differentieer en houd de vermogenskabels (met minimumdoorsnede 2,5 mm<sup>2</sup>) altijd gescheiden van de signaalkabels (minimumdoorsnede 0,5 mm<sup>2</sup>) om eventuele interferenties te vermijden.
- Voer de verschillende aansluitingen uit en raadpleeg hiervoor de volgende tabellen en de bijgevoegde zeedruk. Let er in het bijzonder op dat alle voorzieningen die met dezelfde N.C. (normally closed) ingang verbonden moeten worden, in serie en dat alle voorzieningen die dezelfde N.O (normally opened) ingang delen, in parallel worden aangesloten. Een verkeerde installatie of een verkeerd gebruik van het product kan de veiligheid van het systeem in gevaar brengen.
- Alle verpakkingsmaterialen moeten vanwege het mogelijke gevaar buiten het bereik van kinderen worden gehouden.
- De fabrikant wijst elke verantwoordelijkheid af voor een niet correcte werking van de automatisatie indien er geen originele onderdelen en accessoires worden gebruikt die geschikt zijn voor de voorziene toepassing.
- Na de installatie moet u steeds grondig controleren of zowel het systeem als de gebruikte voorzieningen correct werken.
- Deze handleiding richt zich tot personen die bevoegd zijn om "apparaten onder spanning" te installeren, en vandaar dat een goede kennis van de techniek is vereist. De installatie moet uitgevoerd worden door vakmensen die de geldende voorschriften in acht nemen.
- Het onderhoud moet uitgevoerd worden door gekwalificeerd personeel.
- Alvorens reinigings- of onderhoudswerkzaamheden uit te voeren, moet de apparatuur van het elektriciteitsnet worden afgekoppeld.
- De hier beschreven apparatuur mag alleen gebruikt worden voor het gebruik waarvoor het ontworpen is: Controleer het gebruiksdoel en zorg ervoor dat alle benodigde voorzorgen worden genomen.
- In geval van installatie op deuren of vleugels met voetgangersdeurtje, moet gecontroleerd worden of als dit deurtje open blijft, de werking van de besturingseenheid verhinderd wordt.
- Het gebruik van de producten en hun bestemming voor andere dan de voorziene gebruiksdoeleinden is niet door de fabrikant uitgetest, en dus vallen de uitgevoerde werkzaamheden volledig onder de verantwoordelijkheid van de installateur.
- Duid de automatisatie aan met behulp van duidelijk zichtbare waarschuwingsborden.

## NL

- Waarschuw de gebruiker dat kinderen of huisdieren zich niet in de buurt van het hek mogen ophouden of spelen.
- Bescherm op een geschikte manier de gevaarpunten (bijvoorbeeld met behulp van een gevoelige veiligheidsstrip).
- De besturingseenheid kan niet alleen de beveiliging tegen beklemming verzekeren. Controleer of de veiligheidsvoorzieningen die op de besturingseenheid zijn aangesloten, geschikt zijn voor het doel.

## AANWIJZINGEN VOOR DE GEBRUIKER

In geval van defecten of storingen dient u de elektrische voeding vóór de apparatuur af te koppelen en de hulp van de technische dienst in te roepen.

Controleer regelmatig de correcte werking van de beveiligingen. Eventuele reparaties moeten uitgevoerd worden door gespecialiseerd personeel dat gebruik maakt van originele en gecertificeerde reserveonderdelen.

Het product mag niet gebruikt worden door kinderen of personen met beperkte fysieke, sensorische of geestelijke capaciteiten, of zonder ervaring en kennis, of ze moeten op correcte wijze geïnstrueerd zijn.

Kom niet aan de kaart voor afstellingen en/of onderhoud.

**OPGELET: BELANGRIJKE VEILIGHEIDSVORSCHRIFTEN.**

Het is belangrijk voor de veiligheid van de personen dat deze aanwijzingen gevolgd worden. Bewaar dit instructieboekje.

## ELEKTRISCHE AANSLUITINGEN: FASTON

1	CF1 CF2	Aansluiting secundair circuit transformator 24 Vac
---	---------	--

## ELEKTRISCHE AANSLUITINGEN: KLEMMENBORDEN

Klem	Positie	Signaal	Beschrijving	
JP1	1	AC	Aansluiting batterijladerkaart	
	2	AC	Aansluiting batterijladerkaart	
	3	+SK	Aansluiting batterijladerkaart	
	4	-SK	Aansluiting batterijladerkaart	
	5	M1	Motor 1	
	6	M1	Motor 1	
	7	M2	Motor 2	
	8	M2	Motor 2	
	9	LAMP	Uitgang knipperlicht 24V 10W max.	<b>Funzionamento:</b> snel knippen tijdens openen, uit tijdens pauze, snel knippen tijdens sluiten.
	10	LAMP	Uitgang knipperlicht 24V 10W max.	

JP4	11	COM EL	Min elektrosloten (gemeensch.)
	12	EL1	Plus +24 Vdc elektroslot motor 1
	13	EL2	Plus +24 Vdc elektroslot motor 2
	14	GND	Min voeding externe accessoires (gemeensch.)
	15	SPIA	Uitgang controlelamp 24Vdc 3W max
	16	+ ACC	Voeding +24Vdc externe accessoires (fotocellen, radio, etc.)
	17	SEC	Voeding +24Vdc externe veiligheidsvoorzieningen.

JP3	18	START	Ingang START (N.O.)
	19	PED	Ingang VOETGANGERSDOORGANG (N.O.) Na een noodingreep (SAFETY of AMPEREMETER) met omkering van de beweging van de tweede vleugel, zal het voetgangersdoorgangcommando beide vleugels activeren om overlappingsen te voorkomen.
	20	STOP	Ingang STOP (N.C.). Indien niet gebruikt, geleiderbrug met klem nr. 29 tot stand brengen.
	21	FCAM1	Ingang eindschakelaar opent motor 1 (N.C.). Indien niet gebruikt, tijdens de programmeerfase uitsluiten.
	22	FCCM1	Ingang eindschakelaar sluit motor 1 (N.C.). Indien niet gebruikt, tijdens de programmeerfase uitsluiten.
	23	FCAM2	Ingang eindschakelaar opent motor 2 (N.C.). Indien niet gebruikt, tijdens de programmeerfase uitsluiten.
	24	FCCM2	Ingang eindschakelaar sluit motor 2 (N.C.). Indien niet gebruikt, tijdens de programmeerfase uitsluiten.
	25	PHOTO 2	Ingang FOTOCEL 2 (N.C.). Indien niet gebruikt, tijdens de programmeerfase uitsluiten.  <b>Werking:</b> Ingang actief zowel tijdens openen als sluiten. Blokkeert, indien geactiveerd, onmiddellijk de beweging en houdt deze geblokkeerd zolang deze niet wordt vrijgemaakt. Bij het loslaten start altijd een openende beweging. Indien geactiveerd bij gesloten hek, staat deze na een startcommando niet het openen van het hek toe. Dit wordt gemeld met 5 snelle knippersignalen, waarna de CONTROLELAMP gaat branden om aan te geven dat de deur niet in de ruststand is en bij het loslaten zal openen zonder dat extra commando's nodig zijn. Indien geactiveerd tijdens de pauzetijd, wordt de pauzetijd verhoogd.
	26	PHOTO 1	Ingang FOTOCEL 1 (N.C.). Indien niet gebruikt, tijdens de programmeerfase uitsluiten.  <b>Werking:</b> Ingang alleen tijdens de sluitfase actief. Stopt de beweging en keert om door compleet te openen. Heeft bij gesloten hek geen invloed. Indien geactiveerd tijdens de pauzetijd, wordt de pauzetijd verhoogd.
	27	RISERVA	Multifunctionele ingang.
28	COSTA	Ingang VEILIGHEIDSVORZIENINGEN (zie menu C9). Indien niet gebruikt, tijdens de programmeerfase uitsluiten.  <b>Werking:</b> Ingang actief zowel tijdens openen als sluiten. Stopt de beweging en keert de looprichting gedurende 2 seconden om. Het hek zal geblokkeerd blijven tot de volgende startpuls, die hem doet vertrekken in de richting waarin het obstakel is vrijgemaakt. Wanneer actief in de ruststand, na een start- of voetgangerscommando, beweegt de deur niet en 3 lange knippersignalen (2 sec.) signaleren de storing. Wanneer actief in de pauze, zal de deur na afloop van de pauzetijd niet automatisch sluiten (indien voorzien) en 3 lange knippersignalen (2 sec.) signaleren de storing.  <b>ACTIVERING VAN DE VEILIGHEIDSTRIP WORDT GEMELD OP HET LCD MET HET OPSCHRIFT SAF 2.</b>	

## NL

JP3	29	COM	Gemeenschappelijke Draad Ingangen-Uitgangen
JP5	30	GND	Ingang ANTENNEHULS
	31	ANT	Ingang ANTENNESIGNAAL

## ZEKERINGEN

Positie	Waarde	Type	Beschrijving
F1	10 A	/	Bescherming motoren en accessoires met voeding van batterijladercircuit.
F2	10 A	/	Bescherming kaart, motoren en veiligheidsvoorzieningen.
F3	500 mA	SNEL	Bescherming accessoires.

## PROGRAMMEERPROCEDURE EN SYSTEEMCONFIGURATIE

Via het display is toegang tot de instellingen van het systeem mogelijk. Er zijn 5 verschillende menu's aangeduid met de letters A, C, F, H, en E aanwezig.

<div style="border: 1px solid black; padding: 10px; text-align: center;"> <p>— Gbd —</p> <p>— —</p> </div> <div style="display: flex; justify-content: center; gap: 10px; margin-top: 10px;"> <span>-</span> <span>ESC</span> <span>OK</span> <span>+</span> </div>	<p><b>1</b></p> <p>Voor toegang tot de programmering:</p> <ul style="list-style-type: none"> <li>- start vanuit de toestand van het display die in de figuur is getoond</li> <li>- druk 3 seconden gelijktijdig op de toetsen ESC en OK (tegelijkertijd zal het opschrift Gbd uitgaan)</li> </ul>
<div style="border: 1px solid black; padding: 10px; text-align: center;"> <p>— PASS —</p> <p>— —</p> </div> <div style="display: flex; justify-content: center; gap: 10px; margin-top: 10px;"> <span>-</span> <span>ESC</span> <span>OK</span> <span>+</span> </div>	<p><b>2</b></p> <p>Op het display verschijnt het opschrift P A S S.</p> <p>Door te drukken op de toets OK, gaat men naar punt 3.</p> <p>Door te drukken op de toets ESC, sluit men af en keert men terug naar punt 1.</p>
<div style="border: 1px solid black; padding: 10px; text-align: center;"> <p>0 0 0 0</p> </div> <div style="display: flex; justify-content: center; gap: 10px; margin-top: 10px;"> <span>-</span> <span>ESC</span> <span>OK</span> <span>+</span> </div>	<p><b>3</b></p> <p>Op het display verschijnen 4 cijfers ( 0 0 0 0 ) waarvan het eerste knippert.</p> <p>Met de toetsen + of - selecteert de gebruiker het eerste cijfer van de installateurcode.</p> <p>Zodra het gewenste cijfer is bereikt, bevestigt men met de toets OK en gaat men naar punt 4.</p>



<div style="border: 1px solid black; width: 150px; height: 40px; margin: 0 auto; text-align: center; padding: 5px;">4 0 0 0</div> <div style="display: flex; justify-content: center; gap: 10px; margin-top: 10px;"> <div style="border: 1px solid black; padding: 2px 5px;">-</div> <div style="border: 1px solid black; padding: 2px 5px;">ESC</div> <div style="border: 1px solid black; padding: 2px 5px;">OK</div> <div style="border: 1px solid black; padding: 2px 5px;">+</div> </div>	<p style="text-align: center;"><b>4</b></p> <p>Het tweede cijfer knippert.</p> <p>Met de toetsen + of - selecteert de gebruiker het tweede cijfer van de installeurcode.</p> <p>Zodra het gewenste cijfer is bereikt, bevestigt men met de toets OK en gaat men naar punt 5.</p>
<div style="border: 1px solid black; width: 150px; height: 40px; margin: 0 auto; text-align: center; padding: 5px;">4 6 0 0</div> <div style="display: flex; justify-content: center; gap: 10px; margin-top: 10px;"> <div style="border: 1px solid black; padding: 2px 5px;">-</div> <div style="border: 1px solid black; padding: 2px 5px;">ESC</div> <div style="border: 1px solid black; padding: 2px 5px;">OK</div> <div style="border: 1px solid black; padding: 2px 5px;">+</div> </div>	<p style="text-align: center;"><b>5</b></p> <p>Het derde cijfer knippert.</p> <p>Met de toetsen + of - selecteert de gebruiker het derde cijfer van de installeurcode.</p> <p>Zodra het gewenste cijfer is bereikt, bevestigt men met de toets OK en gaat men naar punt 6.</p>
<div style="border: 1px solid black; width: 150px; height: 40px; margin: 0 auto; text-align: center; padding: 5px;">4 6 8 0</div> <div style="display: flex; justify-content: center; gap: 10px; margin-top: 10px;"> <div style="border: 1px solid black; padding: 2px 5px;">-</div> <div style="border: 1px solid black; padding: 2px 5px;">ESC</div> <div style="border: 1px solid black; padding: 2px 5px;">OK</div> <div style="border: 1px solid black; padding: 2px 5px;">+</div> </div>	<p style="text-align: center;"><b>6</b></p> <p>Het laatste cijfer knippert.</p> <p>Met de toetsen + of - selecteert de gebruiker het vierde cijfer van de installeurcode.</p> <p>Zodra het gewenste cijfer is bereikt, bevestigt men met de toets OK en gaat men naar punt 7.</p>
<div style="border: 1px solid black; width: 150px; height: 40px; margin: 0 auto; text-align: center; padding: 5px;">4 6 8 3</div> <div style="display: flex; justify-content: center; gap: 10px; margin-top: 10px;"> <div style="border: 1px solid black; padding: 2px 5px;">-</div> <div style="border: 1px solid black; padding: 2px 5px;">ESC</div> <div style="border: 1px solid black; padding: 2px 5px;">OK</div> <div style="border: 1px solid black; padding: 2px 5px;">+</div> </div>	<p style="text-align: center;"><b>7</b></p> <p>Nu is de installeurcode ingevoerd: als deze correct is, gaat men naar punt 8.</p> <p>Als de installeurcode niet correct is, keert men terug naar punt 2.</p>

<p style="text-align: center;"><b>MENÜ A</b></p> <div style="border: 1px solid black; width: 150px; height: 40px; margin: 0 auto; text-align: center; padding: 5px;">A C F H E</div> <div style="display: flex; justify-content: center; gap: 10px; margin-top: 10px;"> <div style="border: 1px solid black; padding: 2px 5px;">-</div> <div style="border: 1px solid black; padding: 2px 5px;">ESC</div> <div style="border: 1px solid black; padding: 2px 5px;">OK</div> <div style="border: 1px solid black; padding: 2px 5px;">+</div> </div>	<p style="text-align: center;"><b>8</b></p> <p>Op het display verschijnen de 5 hoofdmenu's (letters A C F H E) met de letter A die knippert.</p> <p>Met de toetsen + of - kunnen de andere menu's geselecteerd worden, waarvan de betreffende letter gaat knipperen.</p> <p>Met de toets OK betreedt men het geselecteerde menu (in het voorbeeld A).</p>
---	---

## NL

<div style="border: 1px solid black; padding: 10px; text-align: center;"> <div style="border: 1px solid black; width: 150px; height: 40px; margin: 0 auto; display: flex; justify-content: space-around; align-items: center;"> <span>A 5</span> <span>Y</span> </div> <div style="display: flex; justify-content: center; gap: 10px; margin-top: 10px;"> <div style="border: 1px solid black; padding: 2px 10px;">-</div> <div style="border: 1px solid black; padding: 2px 10px;">ESC</div> <div style="border: 1px solid black; padding: 2px 10px;">OK</div> <div style="border: 1px solid black; padding: 2px 10px;">+</div> </div> </div>	<p><b>9</b></p> <p>Met de toetsen + of - kunnen de verschillende submenu's geselecteerd worden (A1, A2, A3, A4,...)</p> <p>Met de toets OK kan men het geselecteerde menu bevestigen, en verschijnt een "Y" naast de naam van het menu om de activering ervan aan te geven.</p>
<div style="border: 1px solid black; padding: 10px; text-align: center;"> <div style="border: 1px solid black; width: 150px; height: 40px; margin: 0 auto; display: flex; justify-content: center; align-items: center;"> <span>A 6</span> </div> <div style="display: flex; justify-content: center; gap: 10px; margin-top: 10px;"> <div style="border: 1px solid black; padding: 2px 10px;">-</div> <div style="border: 1px solid black; padding: 2px 10px;">ESC</div> <div style="border: 1px solid black; padding: 2px 10px;">OK</div> <div style="border: 1px solid black; padding: 2px 10px;">+</div> </div> </div>	<p><b>10</b></p> <p>Nu kunnen met de toetsen + en - de andere submenu's van menu A weergegeven worden, en volgt men dezelfde procedure als hiervoor beschreven.</p> <p>Met de toets ESC keert men terug naar het bovenliggende niveau (menu A, C, F, H, E).</p>
<div style="border: 1px solid black; padding: 10px; text-align: center;"> <p><b>MENÜ C</b></p> <div style="border: 1px solid black; width: 150px; height: 40px; margin: 0 auto; display: flex; justify-content: center; align-items: center;"> <span>A C F H E</span> </div> <div style="display: flex; justify-content: center; gap: 10px; margin-top: 10px;"> <div style="border: 1px solid black; padding: 2px 10px;">-</div> <div style="border: 1px solid black; padding: 2px 10px;">ESC</div> <div style="border: 1px solid black; padding: 2px 10px;">OK</div> <div style="border: 1px solid black; padding: 2px 10px;">+</div> </div> </div>	<p><b>11</b></p> <p>Wanneer op het display de 5 hoofdmenu's (letters A, C, F, H, E) verschijnen met de letter C die knippert;</p> <p>Met de toets OK betreedt men het geselecteerde menu (in het voorbeeld C).</p>
<div style="border: 1px solid black; padding: 10px; text-align: center;"> <div style="border: 1px solid black; width: 150px; height: 40px; margin: 0 auto; display: flex; justify-content: space-around; align-items: center;"> <span>C 1</span> <span>Y</span> </div> <div style="display: flex; justify-content: center; gap: 10px; margin-top: 10px;"> <div style="border: 1px solid black; padding: 2px 10px;">-</div> <div style="border: 1px solid black; padding: 2px 10px;">ESC</div> <div style="border: 1px solid black; padding: 2px 10px;">OK</div> <div style="border: 1px solid black; padding: 2px 10px;">+</div> </div> </div>	<p><b>12</b></p> <p>Met de toetsen + of - kunnen de verschillende submenu's geselecteerd worden (C1, C2, C3, C4).</p> <p>Het achter elkaar indrukken van de toets OK zorgt voor:</p> <p>activering van ingang (de letter Y verschijnt naast C1)</p> <p>deactivering van de ingang (de letter N verschijnt naast C1)</p>
<div style="border: 1px solid black; padding: 10px; text-align: center;"> <p><b>MENÜ H</b></p> <div style="border: 1px solid black; width: 150px; height: 40px; margin: 0 auto; display: flex; justify-content: center; align-items: center;"> <span>A C F H E</span> </div> <div style="display: flex; justify-content: center; gap: 10px; margin-top: 10px;"> <div style="border: 1px solid black; padding: 2px 10px;">-</div> <div style="border: 1px solid black; padding: 2px 10px;">ESC</div> <div style="border: 1px solid black; padding: 2px 10px;">OK</div> <div style="border: 1px solid black; padding: 2px 10px;">+</div> </div> </div>	<p><b>13</b></p> <p>We betreden het submenu H1 om de instelling van een nummerwaarde te bekijken.</p> <p>Met de toetsen + en - selecteert men het menu H dat begint te knipperen.</p> <p>Met de toets OK betreedt men het menu.</p>

<div style="border: 1px solid black; width: 200px; height: 40px; margin: 0 auto; text-align: center; padding: 5px;">H 1</div> <div style="display: flex; justify-content: center; gap: 10px; margin-top: 10px;"><span style="border: 1px solid black; padding: 2px 5px;">-</span> <span style="border: 1px solid black; padding: 2px 5px;">ESC</span> <span style="border: 1px solid black; padding: 2px 5px;">OK</span> <span style="border: 1px solid black; padding: 2px 5px;">+</span></div>	<p><b>14</b></p> <p>Met de toetsen + of - kunnen de verschillende submenu's geselecteerd worden (H1, H2, H3, H4).</p> <p>Met de toets OK betreedt men het geselecteerde submenu.</p>
<div style="border: 1px solid black; width: 200px; height: 40px; margin: 0 auto; text-align: center; padding: 5px;">0 1 0 0</div> <div style="display: flex; justify-content: center; gap: 10px; margin-top: 10px;"><span style="border: 1px solid black; padding: 2px 5px;">-</span> <span style="border: 1px solid black; padding: 2px 5px;">ESC</span> <span style="border: 1px solid black; padding: 2px 5px;">OK</span> <span style="border: 1px solid black; padding: 2px 5px;">+</span></div>	<p><b>15</b></p> <p>De opgeslagen waarde verschijnt met het eerste cijfer dat knippert.</p> <p>Met de toetsen + en - wijzigt men de waarde van dit cijfer.</p> <p>Met de toets OK bevestigt men en gaat men naar punt 16.</p>
<div style="border: 1px solid black; width: 200px; height: 40px; margin: 0 auto; text-align: center; padding: 5px;">0 1 0 0</div> <div style="display: flex; justify-content: center; gap: 10px; margin-top: 10px;"><span style="border: 1px solid black; padding: 2px 5px;">-</span> <span style="border: 1px solid black; padding: 2px 5px;">ESC</span> <span style="border: 1px solid black; padding: 2px 5px;">OK</span> <span style="border: 1px solid black; padding: 2px 5px;">+</span></div>	<p><b>16</b></p> <p>Het tweede cijfer knippert.</p> <p>Met de toetsen + en - wijzigt men de waarde van dit cijfer.</p> <p>Met de toets OK bevestigt men en gaat men naar punt 17.</p>
<div style="border: 1px solid black; width: 200px; height: 40px; margin: 0 auto; text-align: center; padding: 5px;">0 1 0 0</div> <div style="display: flex; justify-content: center; gap: 10px; margin-top: 10px;"><span style="border: 1px solid black; padding: 2px 5px;">-</span> <span style="border: 1px solid black; padding: 2px 5px;">ESC</span> <span style="border: 1px solid black; padding: 2px 5px;">OK</span> <span style="border: 1px solid black; padding: 2px 5px;">+</span></div>	<p><b>17</b></p> <p>Het derde cijfer knippert.</p> <p>Met de toetsen + en - wijzigt men de waarde van dit cijfer.</p> <p>Met de toets OK bevestigt men en gaat men naar punt 18.</p>
<div style="border: 1px solid black; width: 200px; height: 40px; margin: 0 auto; text-align: center; padding: 5px;">0 1 5 0</div> <div style="display: flex; justify-content: center; gap: 10px; margin-top: 10px;"><span style="border: 1px solid black; padding: 2px 5px;">-</span> <span style="border: 1px solid black; padding: 2px 5px;">ESC</span> <span style="border: 1px solid black; padding: 2px 5px;">OK</span> <span style="border: 1px solid black; padding: 2px 5px;">+</span></div>	<p><b>18</b></p> <p>Het vierde cijfer knippert.</p> <p>Met de toetsen + en - wijzigt men de waarde van dit cijfer.</p> <p>Met de toets OK bevestigt men en gaat men naar punt 19.</p>

NL

<div style="border: 1px solid black; width: 100px; height: 40px; margin: 0 auto; text-align: center; line-height: 40px;">H 1</div> <div style="display: flex; justify-content: center; gap: 10px; margin-top: 10px;"> <div style="border: 1px solid black; padding: 2px 5px;">-</div> <div style="border: 1px solid black; padding: 2px 5px;">ESC</div> <div style="border: 1px solid black; padding: 2px 5px;">OK</div> <div style="border: 1px solid black; padding: 2px 5px;">+</div> </div>	<p><b>19</b></p> <p>De aanduiding van het menu H1 verschijnt weer.</p> <p>Nu keert men met de toets ESC terug naar het bovenliggende niveau.</p>
<p><b>MENÙ E</b></p> <div style="border: 1px solid black; width: 100px; height: 40px; margin: 0 auto; text-align: center; line-height: 40px;">ACFHE</div> <div style="display: flex; justify-content: center; gap: 10px; margin-top: 10px;"> <div style="border: 1px solid black; padding: 2px 5px;">-</div> <div style="border: 1px solid black; padding: 2px 5px;">ESC</div> <div style="border: 1px solid black; padding: 2px 5px;">OK</div> <div style="border: 1px solid black; padding: 2px 5px;">+</div> </div>	<p><b>20</b></p> <p>We betreden het submenu H1 om de instelling van ACTIVERING/DEACTIVERING te bekijken.</p> <p>Met de toets OK betreedt men het menu.</p>
<div style="border: 1px solid black; width: 100px; height: 40px; margin: 0 auto; text-align: center; line-height: 40px;">E 1      Y</div> <div style="display: flex; justify-content: center; gap: 10px; margin-top: 10px;"> <div style="border: 1px solid black; padding: 2px 5px;">-</div> <div style="border: 1px solid black; padding: 2px 5px;">ESC</div> <div style="border: 1px solid black; padding: 2px 5px;">OK</div> <div style="border: 1px solid black; padding: 2px 5px;">+</div> </div>	<p><b>21</b></p> <p>E1 = FOTOCEL 1</p> <p>Het achter elkaar indrukken van de toets OK zorgt voor: activering van ingang (de letter Y verschijnt naast E1) deactivering van de ingang (de letter N verschijnt naast E1)</p> <p>Met de toetsen + en - gaat men naar het volgende of vorige menu. Met de toets ESC verlaat men het menu en keert men terug naar de weergave van ACFHE.</p>
<div style="border: 1px solid black; width: 100px; height: 40px; margin: 0 auto; text-align: center; line-height: 40px;">E 2      Y</div> <div style="display: flex; justify-content: center; gap: 10px; margin-top: 10px;"> <div style="border: 1px solid black; padding: 2px 5px;">-</div> <div style="border: 1px solid black; padding: 2px 5px;">ESC</div> <div style="border: 1px solid black; padding: 2px 5px;">OK</div> <div style="border: 1px solid black; padding: 2px 5px;">+</div> </div>	<p><b>22</b></p> <p>E2 = FOTOCEL 2</p> <p>Het achter elkaar indrukken van de toets OK zorgt voor: activering van ingang (de letter Y verschijnt naast E2) deactivering van de ingang (de letter N verschijnt naast E2)</p> <p>Met de toetsen + en - gaat men naar het volgende of vorige menu. Met de toets ESC verlaat men het menu en keert men terug naar de weergave van ACFHE.</p>
<div style="border: 1px solid black; width: 100px; height: 40px; margin: 0 auto; text-align: center; line-height: 40px;">E 3      Y</div> <div style="display: flex; justify-content: center; gap: 10px; margin-top: 10px;"> <div style="border: 1px solid black; padding: 2px 5px;">-</div> <div style="border: 1px solid black; padding: 2px 5px;">ESC</div> <div style="border: 1px solid black; padding: 2px 5px;">OK</div> <div style="border: 1px solid black; padding: 2px 5px;">+</div> </div>	<p><b>23</b></p> <p>E3 = SAFETY DEVICE (VEILIGHEIDSSTRIP)</p> <p>Het achter elkaar indrukken van de toets OK zorgt voor: activering van ingang (de letter Y verschijnt naast E3) deactivering van de ingang (de letter N verschijnt naast E3)</p> <p>Met de toetsen + en - gaat men naar het volgende of vorige menu. Met de toets ESC verlaat men het menu en keert men terug naar de weergave ACFHE</p>

<div style="border: 1px solid black; padding: 10px; text-align: center;"> <div style="border: 1px solid black; width: 100px; height: 30px; margin: 0 auto; display: flex; align-items: center; justify-content: center; font-weight: bold; font-size: 1.2em;">A C F H E</div> <div style="display: flex; justify-content: space-around; margin-top: 10px;"> <span style="border: 1px solid black; padding: 2px 5px;">-</span> <span style="border: 1px solid black; padding: 2px 5px;">ESC</span> <span style="border: 1px solid black; padding: 2px 5px;">OK</span> <span style="border: 1px solid black; padding: 2px 5px;">+</span> </div> </div>	<p style="text-align: center;"><b>24</b></p> <p>Door nogmaals op de toets ESC te drukken, worden de gemaakte instellingen opgeslagen en verlaat men de programmeerfase door naar de normale werking terug te keren.</p>
<div style="border: 1px solid black; padding: 10px; text-align: center;"> <div style="border: 1px solid black; width: 100px; height: 30px; margin: 0 auto; display: flex; align-items: center; justify-content: center; font-weight: bold; font-size: 1.2em;">- Gbd -</div> <div style="display: flex; justify-content: space-around; margin-top: 10px;"> <span style="border: 1px solid black; padding: 2px 5px;">-</span> <span style="border: 1px solid black; padding: 2px 5px;">ESC</span> <span style="border: 1px solid black; padding: 2px 5px;">OK</span> <span style="border: 1px solid black; padding: 2px 5px;">+</span> </div> </div>	<p style="text-align: center;"><b>25</b></p> <p>De symbolen die we aanvankelijk zagen verschijnen weer.</p> <p>In dit geval nemen de toetsen +, - en OK de volgende betekenis aan:</p> <ul style="list-style-type: none"> <li>+ » START</li> <li>- » VOETGANGERSDOORGANG</li> <li>OK » STOP</li> </ul>

### MENU A: SELECTIE SYSTEEMCONFIGURATIES EN WERKINGSLOGICA'S

**TOETS +:** gaat naar het volgende menu A1-A2-A3...

**TOETS - :** gaat naar het vorige menu A3-A2-A1...

**TOETS ESC:** verlaat het menu.

**TOETS OK:** activeert Y (yes). Activeert de functie en deactiveert automatisch de aanvullende functie (voorbeeld: activering van A4 = 1 motor deactiveert automatisch A5 = 2 motoren).

Menu	Functie	Status	Beschrijving
A2	DRAAIHEK / KANTELDEUR / SLAGBOOM	Y	Configureert het systeem voor een draaihek, kanteldeur of slagboom. Activering van dit menu deactiveert automatisch A3.
A3	SCHUIFHEK	Y	Configureert het systeem voor een schuifhek.  Met deze configuratie worden automatisch uitgesloten: <ul style="list-style-type: none"> <li>de faseverschuivingen tijdens openen en sluiten</li> <li>de hamerslag</li> <li>de eindstoot van 2 sec. tijdens openen en sluiten</li> <li>de tijd T3</li> </ul> <p>N.B.: de eindschakelaars worden NIET automatisch geactiveerd, kies met het menu C5 de gewenste configuratie. Activering van dit menu deactiveert automatisch A2.</p>
A4	CONFIGURATIE MET 1 MOTOR	Y	Configureert het systeem voor 1 motor.  Bij deze bedrijfswijze kunnen de uitgangen van het elektroslot 2 gebruikt worden als courtesy light getimed met 3 minuten 24V max 10W.  Activering van dit menu deactiveert automatisch A5.
A5	CONFIGURATIE MET 2 MOTOREN	Y	Configureert het systeem voor 2 motoren.  Activering van dit menu deactiveert automatisch A4.

NL

A6	STAP NA STAP MET STOP LOGICA	E	<p>Activeert de STAP NA STAP logica MET STOP</p> <p><b>Werking:</b>  Start → opent  Volgende start → stop  Volgende start → sluit  Volgende start → opent</p> <p>Als het automatische opnieuw sluiten geactiveerd is (menu C1) en de fase "opent" aan het einde van de cyclus gearriveerd is, sluit de besturingseenheid automatisch na de pauzetijd (menu H9). Als de deur geopend is, stuurt een startcommando het sluiten aan. De Voetgangersdoorgang is niet van invloed tijdens het openen. Deze zal actief zijn tijdens de pauze, als het automatisch sluiten van de voetgangersdoorgang gedeactiveerd is. Bij sluiting laat hij beide vleugels openen, alleen als C14 gedeactiveerd is.</p> <p>De activering van dit menu deactiveert automatisch A7-A8-A9.</p>
A7	STAP NA STAP LOGICA	Y	<p>Activeert de STAP NA STAP logica</p> <p><b>Werking:</b>  Start → opent  Volgende start → sluit  Volgende start → opent</p> <p>Als het automatische opnieuw sluiten geactiveerd is (menu C1) en de fase "opent" aan het einde van de cyclus gearriveerd is, sluit de besturingseenheid automatisch na de pauzetijd (menu H9). Als de deur geopend is, stuurt een startcommando het sluiten aan. De Voetgangersdoorgang is niet van invloed tijdens het openen. Deze zal actief zijn tijdens de pauze, als het automatisch sluiten van de voetgangersdoorgang gedeactiveerd is. Bij sluiting laat hij beide vleugels openen, alleen als C14 gedeactiveerd is.</p> <p>De activering van dit menu deactiveert automatisch A6-A8-A9.</p>
A8	AUTOMATISCH/CONDOMINIUM LOGICA	Y	<p>Activeert de AUTOMATISCHE LOGICA CONDOMINIUM</p> <p><b>Werking:</b>  Start → opent  Volgende startcommando's → Volgende startcommando's niet van invloed als de besturingseenheid bezig is met openen, of beginnen de pauzetijd weer vanaf het begin te tellen (als het hek in pauze is), en de automatische sluiting is actief.</p> <p>Nadat de pauzetijd is verstreken: als het automatisch sluiten geactiveerd is, sluit de besturingseenheid automatisch. Als het automatisch sluiten niet actief is, stuurt een start- of voetgangersdoorgangcommando (indien het openen voor de voetgangersdoorgang was) het sluiten aan. De Voetgangersdoorgang is niet van invloed tijdens het openen. Deze zal actief zijn tijdens de pauze, als het automatisch sluiten van de voetgangersdoorgang gedeactiveerd is. Bij sluiting laat hij beide vleugels openen, alleen als C14 gedeactiveerd is.</p> <p>De activering van dit menu deactiveert automatisch A6-A7-A9.</p>

A9	DODEMANSLOGICA	Y	<p>Activeert de DODEMANSLOGICA</p> <p><b>Werking:</b>  Start → opent alleen als de Start-toets ingedrukt wordt gehouden.  Voetgangersdoorgang → sluit alleen als de toets Voetgangersdoorgang ingedrukt wordt gehouden.</p> <p>Bij de Dodemansfunctie, nemen de knoppen op de besturingseenheid de volgende betekenis aan:  Toets + → opent  Toets - → sluit</p> <p>De open- en sluitbeweging bij de dodemansfunctie wordt altijd onderbroken bij de eerste eindschakelaar die ontmoet wordt. Er zijn nooit vertragingen actief.  De enige afstellingen die mogelijk zijn:  FASEVERSCHUIVING TIJDENS OPENEN - FASEVERSCHUIVING TIJDENS SLUITEN - KRACHT MOTOR 1 EN 2 - AMPEREMETERNIVEAU MOTOR 1 EN 2.  Als de toetsen continu ingedrukt blijven, blijft het knipperlicht actief, ook als de motoren op de eindschakelaars zijn gestopt.  Er werken altijd 2 motoren.</p> <p>De activering van dit menu deactiveert automatisch A6-A7-A8.</p>
----	----------------	---	---

### MENU C: SELECTIE FUNCTIES

**TOETS +:** accede al menu successivo C1-C2-C3...

**TOETS - :** accede al menu precedente C3-C2-C1...

**TOETS ESC:** esce dal menu

**TOETS OK:** attiva (Y) / disattiva (N) la funzione

Menu	Functie	Status	Beschrijving
C1	AUTOMATISCH SLUITEN	YT	Het volledige automatische sluiten H9 is geactiveerd. Het automatische sluiten van de voetgangersdoorgang H11 is geactiveerd. Toets voetgangersdoorgang in pauze niet van invloed.
		YS	Alleen het volledige automatische sluiten H9 is geactiveerd. Als het openen van de voetgangersdoorgang actief is, zal de toets van de voetgangerdoorgang het sluiten bepalen.
		YP	Alleen het automatische sluiten van de voetgangersdoorgang H11 is geactiveerd. Toets voetgangersdoorgang in pauze niet van invloed.
		N	Deactiveert het automatisch sluiten. Als het openen van de voetgangersdoorgang actief is, zal de toets van de voetgangerdoorgang het sluiten bepalen. Als het volledige openen actief is, zal de start het sluiten bepalen en is de toets van de voetgangersdoorgang niet van invloed.
C2	SNEL SLUITEN	Y	Activeert de functie snel sluiten.  <b>Werking:</b> Alleen actief op fotocel 1. Verlaagt de pauzetijd naar 3 sec. na activering en het daaropvolgende vrijmaken van de fotocellen.
		N	Deactiveert de functie van snel sluiten.

NL

C3	VOORKNIPPEREN	Y	Activeert het voorknippen van 3 sec. vóór het starten van de motoren.
		N	Deactiveert het voorknippen Het knipperlicht en de motoren starten op hetzelfde moment.
C4	TEST VEILIGHEIDSVORZIENINGEN	Y	<p>Activeert de test van de veiligheidsvoorzieningen. Zie ook menu C20 Wanneer de voorziening geactiveerd is (veiligheidsstrip aangeraakt), verschijnt op het LCD het opschrift SAF.</p> <p><b>Werking</b>            FASE 1: bij het start- of voetgangersdoorgangcomando wordt het ampèremetercircuit gestart. Als een storing wordt gedetecteerd, wordt deze gesignaleerd met 4 langzame knippersignalen (2 s) van het knipperlicht.            FASE 2: als de veiligheidsstrip met rustcontact is geactiveerd, wordt bij het start- of het voetgangersdoorgangcomando voeding onttrokken aan de veiligheidsvoorzieningen gedurende 0,5 sec. en vervolgens weer teruggegeven: als de ingangen van de veiligheidsvoorzieningen openen en meteen daarna naar NC terugkeren, starten de motoren, in tegengesteld geval wordt een storing gemeld door middel van 3 lange knippersignalen (2 s) van het knipperlicht.            FASE 3: als de veiligheidsstrip 8K2 is geactiveerd, wordt bij het start- of voetgangersdoorgangcomando de ingang COSTA getest (waarde 8K2). Als de waarde niet correct is, wordt de storing gemeld door middel van 2 lange knippersignalen (2 s.) van het knipperlicht.</p> <p>OPGELET: Er zal slechts één signalering van de gedetecteerde storing plaatsvinden (de eerste gedetecteerde storing) ook al zijn er meerdere storingen aanwezig.</p>
		N	Deactiveert de test van de veiligheidsvoorzieningen.
C5	EINDSCHAKELAARS	E1	Activeert de uitlezing van de afzonderlijke eindschakelaar. Zie paragraaf "GEBRUIK VAN DE EINDSCHAKELAARS".
		E2	Activeert de uitlezing van de dubbele eindschakelaar. Zie paragraaf "GEBRUIK VAN DE EINDSCHAKELAARS".
		N	Deactiveert het lezen van de eindschakelaars.
C6	VERTRAGINGEN	Y	Activeert de vertragingfunctie.
		N	Deactiveert de vertragingfunctie.
C7	HAMERSLAG	Y1	Schakelt de bokslagfunctie bij opening in, om de ontgrendeling van het elektroslot te vergemakkelijken.
		Y2	Schakelt de bokslagfunctie zowel bij opening als bij sluiting in, om de ontgrendeling van het elektroslot te vergemakkelijken.
		N	Schakelt de bokslagfunctie uit.



C8	EINDSTOOT BIJ OPENEN EN SLUITEN	Y	<p>Activeert de eindstoot bij het openen en het sluiten.</p> <p><b>Werking:</b> Na afloop van de open- en sluitijd zonder vertragingen, wordt een puls van 2 s gegeven met hetzelfde vermogen dat is ingesteld in de menu's F1 en F5. Bij actieve vertragingen, wordt deze puls aan het einde van de vertragingperiode gegeven. De eindstoot wordt gecontroleerd door het ampèremeterniveau dat ingesteld is in de menu's F3 en F7. De eindstoot wordt niet gecontroleerd door de veiligheidsvoorzieningen (veiligheidsstrip/klembeveiliging) Niet actief bij schuifhekconfiguratie.</p>
		N	Deactiveert de functie van de eindstoot bij openen en sluiten.
C9	COSTA	8K2	Activeert de veiligheidsstrip met weerstand in serie van 8K2.
		NC	Activeert de veiligheidsstrip met nc-rustcontact (normally closed).
C10	KLEMBEVEILIGING / AMPEREMETERBEVEILIGING EINDSCHAKELAAR	Y1	<p>KLEMBEVEILIGING GEACTIVEERD (ampèremeterbeveiliging keert de beweging om).</p> <p>N.B. KLEMBEVEILIGING ALLEEN ACTIVEREN ALS OOK DE EINDSCHAKELAARS ACTIEF ZIJN.</p>
		Y2	AMPEREMETERBEVEILIGING EINDSCHAKELAAR GEACTIVEERD (ampèremeterbeveiliging blokkeert de beweging).
		N	Klembeveiliging / amperemeterbeveiliging eindschakelaar niet geactiveerd.
C11	COURTESY LIGHT MET 2 MOTOREN	Y	<p>Activeert de courtesy light 24V max. 10W bij aanwezigheid van 2 motoren.</p> <p><b>Werking:</b> Actief op uitgang van elektroslot 2 gedurende 3 minuten na afloop van de beweging van de motoren.</p>
		N	Deactiveert de courtesy light met 2 motoren.
C13	AANVULLENDE TIJD T3	YS	Stelt T3 in op de tijd die is ingesteld voor de vertraging met dezelfde instelling van de menu's F2 en F6.
		YF	Stelt T3 in op de tijd die is ingesteld voor de vertraging met dezelfde instelling van de menu's F1 en F5.
		N	T3 uitgesloten.
C14	INVERSIONE da PEDONALE	Y	Tijdens het sluiten van de VOETGANGERSDOORGANG, doet het commando FOTO1-FOTO2-VOETGANGERSDOORGANG alleen de voetgangersdoorgang opnieuw openen. De START zal het volledige openen bepalen.
		N	Tijdens het sluiten van de VOETGANGERSDOORGANG, zal het commando FOTO1-FOTO2-VOETGANGERSDOORGANG-START het volledige openen bepalen.
C15	KNIPPERLICHT	Y	Uitgang knipperende knipperlicht (langzaam knipperen bij openen en snel knipperen bij sluiten).
		N	Vaste uitgang voor knipperlicht.

NL

C16	EXTERNE KLOK TOESTEMMING VOOR SLUITEN	Y	<p>Activeert de ingang RESERVE voor de aansluiting van een externe klok.</p> <p><b>Werking:</b> Wanneer de klok het contact op de RESERVE-ingang sluit, zal de deur na een START-commando opengaan, maar nooit automatisch sluiten. Als het contact op de RESERVE-ingang opengaat, zal de deur automatisch sluiten na de pauzetijd. Wanneer de deur open is, kan het sluiten geactiveerd worden met het startcommando als het menu STAP-NA-STAP of STAP-NA-STAP met STOP actief is. OPGELET: onthoud het automatische sluiten voor te bereiden, ivering van dit menu deactiveert automatisch C17 - C18.</p>
		N	Deactiveert de ingang RESERVE.
C17	OROLOGIO ESTERNO NON CONSENTITA LA CHIUSURA	Y	<p>Activeert de ingang RESERVE voor de aansluiting van een externe klok.</p> <p><b>Werking:</b> Wanneer de klok het contact op de RESERVE-ingang sluit, zal de deur na een START-commando opengaan, maar nooit automatisch sluiten. Als het contact op de RESERVE-ingang opengaat, zal de deur automatisch sluiten na de pauzetijd. Het zal niet mogelijk zijn het sluiten met het startcommando te activeren. OPGELET: onthoud het automatische sluiten voor te bereiden, ivering van dit menu deactiveert automatisch C16 - C18.</p>
		N	Deactiveert de ingang RESERVE
C18	EXTERNE KLOK COMMANDO AUTOMATISCH OPENEN EN SLUITEN	Y	<p>Activeert de ingang RESERVE voor de aansluiting van een externe klok.</p> <p><b>Werking:</b> Wanneer de klok het contact op de RESERVE-ingang sluit, wordt automatisch een openingscommando geactiveerd zonder dat er een START-commando nodig is. De deur zal openen maar niet automatisch sluiten. Als het contact op de RESERVE-ingang opengaat, zal de deur automatisch sluiten na de pauzetijd. Het zal niet mogelijk zijn het sluiten met het startcommando te activeren. OPGELET: onthoud het automatische sluiten voor te bereiden, ivering van dit menu deactiveert automatisch C16 - C17.</p>
		N	Deactiveert de ingang RESERVE.
C20	TEST FOTOCEL 1	Y	<p>Activeert de test van de fotocel 1.</p> <p>De zender van de fotocel 1 moet aangesloten zijn op de klemmen 14 en 17.</p> <p><b>Werking:</b> Bij het start- of het voetgangersdoorgangcommando wordt voeding onttrokken aan de zender gedurende 0,5 sec. en vervolgens weer teruggegeven: als de ingang van fotocel 1 open gaat en meteen daarna sluit, starten de motoren, in tegengesteld geval wordt een storing signaleerd d.m.v. 4 knippersignalen van 1 sec. van het knipperlicht.</p>
		N	Deactiveert de test van de fotocel 1.

C21	AUTOMATISCHE PROGRAMMERING	Y	Activeert de programmering van de self-learning tijden. <b>Werking:</b> Zie "Leerprocedure tijden"
-----	----------------------------	---	--

### MENU F: INSTELLINGEN KRACHTEN EN SNELHEDEN

Menu	Functie	Beschrijving
F1	KRACHT MOTOR 1	Regelt de duwkracht van motor 1. 0001 = minimumkracht 0010 = maximumkracht
F2	VERTRAGINGSSNELHEID MOTOR 1	Regelt de duwkracht van motor 1 tijdens de vertragingfase. 0001 = minimumkracht 0010 = maximumkracht
F3	AMPEREMETER KRACHT MOTOR 1	Regelt de ampèremeterdrempel van de motor 1 tijdens de beweging met volle kracht. 0001 = minimumdrempel 0100 = maximumdrempel
F4	AMPEREMETER VERTRAGING MOTOR 1	Regelt de ampèremeterdrempel van motor 1 tijdens de vertraging. 0001 = minimumdrempel 0100 = maximumdrempel
F5	KRACHT MOTOR 2	Regelt de duwkracht van motor 2. 0001 = minimumkracht 0010 = maximumkracht
F6	VERTRAGINGSSNELHEID MOTOR 2	Regelt de duwkracht van motor 2 tijdens de vertragingfase. 0001 = minimumkracht 0010 = maximumkracht
F7	AMPEREMETER KRACHT MOTOR 2	Regelt de ampèremeterdrempel van motor 2 tijdens de beweging met volle kracht. 0001 = minimumdrempel 0100 = maximumdrempel
F8	AMPEREMETER VERTRAGING MOTOR 2	Regelt de ampèremeterdrempel van motor 2 tijdens de vertraging. 0001 = minimumdrempel 0100 = maximumdrempel

### MENU H: AFSTELLING TIJDEN EN VERSCHILLENDE INSTELLINGEN

Alle tijden kunnen ingesteld worden met stappen van 1 seconde.

Menu	Functie	Beschrijving
H1	OPENINGSTIJD MOTOR 1	Openingstijd vleugel 1. Tmax 300 s.
H2	SLUITTIJD MOTOR 1	Sluittijd vleugel 1. Tmax 300 s.
H3	VERTRAGINGSTIJD MOTOR 1	Werkingstijd op vertraagde wijze van vleugel 1. Tmax 100 s.
H4	OPENINGSTIJD MOTOR 2	Openingstijd vleugel 2. Tmax 300 s.
H5	SLUITTIJD MOTOR 2	Sluittijd vleugel 2. Tmax 300 s.
H6	VERTRAGINGSTIJD MOTOR 2	Werkingstijd op vertraagde wijze van vleugel 2. Tmax 100 s.

## NL

H7	FASEVERSCHUIVINGSTIJD VLEUGEL 2 BIJ OPENEN	Vertraagt de start tijdens het openen van vleugel 2 t.o.v. vleugel 1. In geval van een configuratie met dubbel schuifhek, wordt de tijd H7 niet in beschouwing genomen. Tmax 100 s.
H8	FASEVERSCHUIVINGSTIJD VLEUGEL 1 BIJ SLUITEN	Vertraagt de start tijdens het sluiten van vleugel 1 t.o.v. vleugel 2. In geval van een configuratie met dubbel schuifhek, wordt de tijd H8 niet in beschouwing genomen. Tmax 100 s.
H9	PAUZETIJD AUTOMATISCH SLUITEN	Bepaalt de pauzetime tijdens het openen vóór het automatisch sluiten. Tmax 300 s.
H10	TIJD GEDEELTELIJK OPENEN	Bepaalt de openingstijd van de voetgangersdoorgang. Tmax 300 s.
H11	PAUZETIJD AUTOMATISCH SLUITEN VOETGANGERSDOORGANG	Bepaalt de pauzetime tijdens het openen van de voetgangersdoorgang vóór het automatisch sluiten. Tmax 300 s.
H12	AANTAL CYCLI	Maakt instelling mogelijk van een aantal cycli (openen + sluiten) vóór het verzoek om onderhoud. De ingestelde waarde wordt altijd met 10 vermenigvuldigd. Als 0000 wordt ingesteld, wordt het tellen uitgesloten. Bij het bereiken van het ingestelde aantal cycli, wordt aan het einde van de manoeuvre het onderhoudsverzoek gemeld door middel van langzaam knipperen gedurende 60 seconden.  OPGELET: elke keer dat men het menu H12 opent, wordt het tellen van het aantal cycli teruggesteld naar nul om opnieuw vanuit nul te starten.
H13	INSTALLATEURCODE	Maakt invoer mogelijk van de installateurcode om de instellingen in de programmeerfase te personaliseren. Alleen als men de INSTALLATEURCODE kent, heeft men toegang tot het programmeermenu.  OPGELET: als men de code heeft verloren, kan deze geannuleerd worden door de toetsen + en - 3 seconden gelijktijdig in te drukken wanneer het opschrift PASS verschijnt. Op deze manier worden alle bestaande instellingen gewist en worden automatisch de standaardinstellingen geladen. Alleen de instellingen van de uitgevoerde cycli blijven in het geheugen.
H14	SOFTWAREVERSIE	Toont de versie van de op de kaart geïnstalleerde firmware (R__XX).
H15	AANTAL UITGEVOERDE CYCLI	Aantal uitgevoerde manoeuvres. De op het LCD getoonde waarde wordt elke 10 manoeuvres opgehoogd.

## MENU E: ACTIVERING-UITSLUITING EXTERNE VOORZIENINGEN

**TOETS +:** geeft toegang tot het volgende menu E1-E2-E3...

**TOETS -:** geeft toegang tot het vorige menu E3-E2-E1...

**TOETS ESC:** verlaat het menu

**TOETS OK:** activeert (Y) / deactiveert (N) de functie

**OPGELET:** De toets STOP kan niet in het menu E uitgesloten worden. Indien hij niet gebruikt wordt, moet een geleiderbrug tussen de klemmen 20-29 aangebracht worden.

Menu	Functie	Status	Beschrijving
E1	FOTOCEL 1	Y	Fotocel 1 geactiveerd
		N	Fotocel 1 gedeactiveerd
E2	FOTOCEL 2	Y	Fotocel 2 geactiveerd
		N	Fotocel 2 gedeactiveerd
E3	VEILIGHEIDSSTRIP (SAFETY DEVICE)	Y	Veiligheidsstrip geactiveerd
		N	Veiligheidsstrip gedeactiveerd

## BEHEER VAN DE TIJDEN

### AANVULLENDE TIJD T3

Aanvullende tijd na afloop van de werktijd (met volle kracht of met vertraging, afhankelijk van de instellingen) waarmee de manoeuvre kan worden voortgezet, zodat de vleugel ook bij wind kan aansluiten.

De functie T3 is niet actief bij de schuifhekconfiguratie.

Tijdens de tijd T3 is de klembeveiliging niet actief, dus moet de tijd T3 zo snel mogelijk na de aanslag van de deur beginnen.

Als de dubbele eindaanslag gebruikt wordt, is het wenselijk dat de tweede hiervan niet gepasseerd wordt. Dit om de controle te behouden wanneer de beweegrichting wordt omgekeerd.

## LEERPROCEDURE TIJDEN

**OPGELET:** start vanuit de toestand van een compleet gesloten hek.

La De programmering van de tijden gebeurt d.m.v. opeenvolgende startpulsen.

Selecteer menu C21 voor toegang tot deze procedure (menu C21 knipperend).

Door OK te bedienen, start de programmeerprocedure van de tijden (menu C21 Y vast) dus:

### Configuratie 1 motor

- START → de vleugel start met openen.
- Wanneer de vleugel in de gewenste openingsstand aankomt → START → de vleugel stopt.
- De telling van de pauzetijd tijdens het openen start.
- Nadat de gewenste pauzetijd is verstreken → START → de vleugel start met sluiten.
- Wanneer de vleugel in de sluitstand aankomt → START → de vleugel stopt.
- Nu is de procedure beëindigd, het menu C21 verschijnt weer knipperend (zonder Y verschijnt).
- Als men de handeling wil herhalen, OK bedienen.
- Als u het leren van de tijden wil afsluiten met opslag van de gegevens, drukt u op ESC totdat er horizontale lijnen en de tekst Gbd op het display verschijnen.

### Configuratie met 2 motoren

- START → de vleugel 1 in start met openen.
- START → de vleugel 2 in start met openen.
- Wanneer de vleugel 1 in de gewenste openingsstand aankomt → START → de vleugel 1 stopt.
- Wanneer de vleugel 2 in de gewenste openingsstand aankomt → START → de vleugel 2 stopt.
- De telling van de pauzetijd tijdens het openen start.
- Nadat de gewenste pauzetijd is verstreken → START → de vleugel 2 start met sluiten.
- START → de vleugel 1 start met sluiten. (vaststelling van de tijd van faseverschuiving).

## NL

- Wanneer de vleugel 2 in de sluitstand aankomt → START → de vleugel 2 stopt.
- Wanneer de vleugel 1 in de sluitstand aankomt → START → de vleugel 1 stopt.
- Nu is de procedure beëindigd, het menu C21 verschijnt weer knipperend (zonder Y verschijnt).
- Als men de handeling wil herhalen, OK bedienen.
- Als u het leren van de tijden wil afsluiten met opslag van de gegevens, drukt u op ESC totdat er horizontale lijnen en de tekst Gbd op het display verschijnen.

**OPGELET:**

Tijdens de leerfase van de tijden, vindt de beweging altijd met de niet-vertraagde snelheid plaats.

Als men vertragingen wenst, de vleugels vóór de aanslag stoppen en zich herinneren de optie vertragingen te activeren (menu C6) en de vertragingstijden in te stellen (menu H3 en H6).

Tijdens de leerfase van de tijden worden de eindschakelaars en de ampèremeterdrempels niet in beschouwing genomen.

De microcontroller neemt geen tijdfracties kleiner dan 1 seconde in beschouwing, dus de werkelijke tijd wordt naar boven of naar beneden afgerond.

De op deze manier vastgestelde tijden kunnen vervolgens handmatig gewijzigd worden in de hiervoor bestemde menu's door de nummerwaarde te veranderen.

Als het systeem als dubbel schuifhek geconfigureerd is, bewegen de motoren zich zoals aangegeven in de procedure met de faseverschuiving tijdens het openen en sluiten.

Tijdens de normale werking worden de faseverschuivingen sowieso naar nul teruggesteld.

**GEBRUIK VAN DE EINDSCHAKELAARS**

In geval van activering van de vertragingfunctie, geven de eindschakelaars het begin van de vertragingperiode aan. Het hek zet de vertraagde beweging voort gedurende de tijd die is ingesteld in de menu's H3 en H6.

Indien een dubbele eindschakelaar wordt gebruikt, start de eerste eindschakelaar de vertraging en de tweede stopt de vertraging maar zal niet de beweging blokkeren als T3 en de eindstoot geactiveerd zijn.

Let erop dat de werktijden langer worden ingesteld dan de benodigde tijd om de eindschakelaar te bereiken.

Als de vertragingen niet geactiveerd worden, zullen de eindschakelaars de beweging blokkeren als T3 en de eindstoot niet aanwezig zijn.

De aanvullende tijd T3 en de eindstoot bij openen en sluiten werken, indien ze geactiveerd zijn, ook bij aanwezigheid van eindschakelaars.

In geval van toepassing van één eindschakelaar met geactiveerde vertragingen, zal het ingrijpen van de ampèremeterdrempel tijdens de vertragingfase het einde van de beweging bepalen (de klembeveiliging is niet actief).

In geval van toepassing van dubbele eindschakelaar met geactiveerde vertragingen, zal het ingrijpen van de ampèremeterdrempel tijdens de vertragingfase de activering van de klembeveiliging bepalen, indien gemachtigd.

**UTILIZZO DELLE BATTERIE**

Als de installatie in het gebruik van batterijen voorziet, moeten de ampèremeterdrempels en de krachten ingesteld worden door de werking te controleren ook wanneer de besturingseenheid uitsluitend met batterijen wordt gevoed. Wanneer de besturingseenheid uitsluitend met batterijen wordt gevoed, is de voedingsspanning van de motor lager en derhalve zal ook de absorptie van de motor lager zijn.

De besturingseenheid voert een controle uit van het niveau van de voedingsspanning:

- bij spanning hoger dan 24V wordt de besturingseenheid met netspanning gevoed, geen enkele beperking;
- bij voeding lager dan 24V vindt de voeding met batterijen plaats, de motoren vertragen niet;
- bij een spanning in de buurt van 20-21 Vdc is de batterij leeg; het openen van de deur is toegestaan, maar niet het sluiten. Wanneer de vleugel zijn manoeuvre zou moeten starten, beweegt hij niet en wordt de storing "batterij leeg" gemeld door een langzaam knippersignaal gedurende 4 sec.;
- Bij een spanning in de buurt van 16V is de batterij bijna leeg en wordt geen enkele beweging toegelaten. Na een commando wordt de storing "batterij leeg" gemeld door 4 seconden snel knipperen tijdens de rust en langzaam knipperen tijdens de pauze. In dit geval kan de batterijspanning niet voldoende zijn voor het verlichten van knipperlicht en controlelampje.

## RESET

Als de toetsen + en - gelijktijdig 3 seconden worden ingedrukt wanneer het opschrift PASS verschijnt, worden alle fabrieksinstellingen in het geheugen geladen (alleen de instellingen van de uitgevoerde cycli blijven in het geheugen).

## OVERZICHT SIGNALERINGEN KNIPPERLICHT

Storing	Signalering	Gevolg
Fotocel 2 onderbroken bij rust terwijl startcommando is gegeven.	5 snelle knippersignalen	Opent bij loslaten
Veiligheidsstrip aangeraakt tijdens rust terwijl startcommando wordt gegeven.	3 langzame knippersignalen	Deur geblokkeerd in gesloten stand
Veiligheidsstrip aangeraakt tijdens pauze terwijl startcommando wordt gegeven of bij begin sluiten.	3 langzame knippersignalen	Deur geblokkeerd in open stand
Test foto 1 mislukt bij begin openen.	4 snelle knippersignalen	Deur geblokkeerd in gesloten stand
Test foto 1 mislukt bij begin sluiten.	4 snelle knippersignalen	Deur geblokkeerd in open stand
Test ampèremetercircuit mislukt bij begin openen.	4 langzame knippersignalen	Deur geblokkeerd in gesloten stand
Test ampèremetercircuit mislukt bij begin sluiten.	4 langzame knippersignalen	Deur geblokkeerd in open stand
Test veiligheidsstrip N.C. mislukt bij begin openen.	3 langzame knippersignalen	Deur geblokkeerd in gesloten stand
Test veiligheidsstrip N.C. mislukt bij begin sluiten.	3 langzame knippersignalen	Deur geblokkeerd in open stand
Test veiligheidsstrip 8K2 mislukt bij begin openen.	2 langzame knippersignalen	Deur geblokkeerd in gesloten stand
Test veiligheidsstrip 8K2 mislukt bij begin sluiten.	2 langzame knippersignalen	Deur geblokkeerd in open stand
Batterijen 20-21V in rust terwijl startcommando wordt gegeven.	4 seconden langzaam knipperen (*)	Alleen openen toegestaan
Batterijen 20-21V in pauze terwijl startcommando wordt gegeven of bij begin sluiten	4 seconden langzaam knipperen (*)	Deur geblokkeerd in open stand
Batterijen 16V in rust terwijl startcommando wordt gegeven.	4 seconden snel knipperen (*)	Deur geblokkeerd in gesloten

## NL

Batterijen 16V in pauze terwijl startcommando wordt gegeven of bij begin sluiten.	4 seconden langzaam knipperen (*)	Deur geblokkeerd in open stand
Onderhoud vervallen	1 minuut langzaam knipperen bij gesloten deur	Geen

(\*) Wanneer de spanning van de batterijen laag is, kan het ontsteken van het knipperlicht en het controlelampje niet zichtbaar zijn.

(\*) Als het knipperlicht met vast licht (C15 d) is ingesteld, worden er geen knippersignalen gegeven en brandt het knipperlicht uitsluitend met vast licht.

## STANDAARDINSTELLINGEN

## • Actieve parameters type A:

A2	→	Y	TYPE DRAAIHEK/KANTELDEUR/SLAGBOOM
A5	→	Y	2 MOTOREN
A8	→	Y	AUTOMATISCH/CONDOMINIUM LOGICA

## • Parameters type A:

C1	→	YT	AUTOMATISCH SLUITEN GEACTIVEERD (ALGEMEEN EN VOET GANGERSDOORGANG)
C2	→	N	SNEL SLUITEN GEDEACTIVEERD
C3	→	Y	VOORKNIPPEREN GEACTIVEERD
C4	→	N	TEST VEILIGHEIDSVORZIENINGEN GEDEACTIVEERD
C5	→	E1	EINDSCHAKELAARS GEACTIVEERD (ENKEL-PAAR)
C6	→	N	VERTRAGINGEN GEDEACTIVEERD
C7	→	N	HAMERSLAG GEDEACTIVEERD
C8	→	N	EINDSTOOT BIJ SLUITEN GEDEACTIVEERD
C9	→	NC	VEILIGHEIDSVORZIENING (STRIP) MET N.C.-RUSTCONTACT
C10	→	Y1	KLEMBEVEILIGING GEACTIVEERD
C11	→	N	COURTESY LIGHT MET 2 MOTOREN GEDEACTIVEERD
C13	→	N	T3 UITGESLOTEN
C14	→	N	ACTIVEERT BIJ SLUITEN VOETGANGERSDOORGANG HET VOLLEDIGE OPNIEUW OPENEN
C15	→	Y	KNIPPERLICHT INTERMITTEREND
C16	→	N	CONTACT EXTERNE KLOK GEDEACTIVEERD
C17	→	N	CONTACT EXTERNE KLOK GEDEACTIVEERD
C18	→	N	CONTACT EXTERNE KLOK GEDEACTIVEERD
C20	→	N	TEST FOTO 1 GEDEACTIVEERD

## • Parameters type F:

F1	→	10	KRACHT MOTOR 1
F2	→	05	VERTRAGING MOTOR 1
F3	→	80	AMPEREMETER KRACHT MOTOR 1
F4	→	50	AMPEREMETER VERTRAGING MOTOR 1
F5	→	10	KRACHT MOTOR 2



F6	→	05	VERTRAGING MOTOR 2
F7	→	80	AMPEREMETER KRACHT MOTOR 2
F8	→	50	AMPEREMETER VERTRAGING MOTOR 2

• **Parameters type H:**

H1	→	25	OPENINGSTIJD MOTOR 1
H2	→	25	SLUITTIJD MOTOR 1
H3	→	20	VERTRAGINGSTIJD MOTOR 1
H4	→	25	OPENINGSTIJD MOTOR 2
H5	→	25	SLUITTIJD MOTOR 2
H6	→	20	VERTRAGINGSTIJD MOTOR 2
H7	→	5	TIJD FASEVERSCHUIVING VLEUGEL 2 BIJ OPENEN
H8	→	5	TIJD FASEVERSCHUIVING VLEUGEL 1 BIJ SLUITEN
H9	→	5	PAUZETIJD
H10	→	5	OPENINGSTIJD VOETGANGERSDOORGANG
H11	→	5	PAUZETIJD VOETGANGERSDOORGANG
H12	→	0000	AANTAL CYCLI
H13	→	0000	CODE INSTALLATEUR
H14	→	xxxx	VERSIE SOFTWARE (formaat: R__xx)
H15	→	0000	AANTAL UITGEVOERDE CYCLI

• **Parameters type E:**

E1	→	Y	FOTOCCEL 1 GEACTIVEERD
E2	→	Y	FOTOCCEL 2 GEACTIVEERD
E3	→	Y	SAFETY DEVICE (STRIP) GEACTIVEERD

## EINDCONTROLES EN KEURING

Alvorens de apparatuur spanning te verschaffen, moeten de volgende controles worden uitgevoerd:

- 1 - Controleer de elektrische aansluitingen: een foutieve aansluiting kan zowel schadelijk voor de apparatuur als voor de bediener zijn.
- 2 - Controleer de correcte positie van de eindschakelaars.
- 3 - Voorzie altijd mechanische aanslagen voor het openen en sluiten.
- 4 - Voed de voorziening.
- 5 - 3 Controleer of de rode leds van de rustcontacten branden en de groene leds van de arbeidscontacten uit zijn.
- 6 - Controleer of niet op het display verschijnt (veiligheidsstrip aangeraakt of defect).
- 7 - 4 Controleer, wanneer de gebruikte eindschakelaars worden bediend, of de betreffende leds uit gaan.
- 8 - Controleer, wanneer men door de straal van de fotocellen loopt, of de betreffende led uit gaat.
- 9 - Controleer, wanneer de veiligheidsvoorzieningen ingrijpen, of de betreffende led uit gaat.
- 10 - 7 Controleer of de motoren geblokkeerd en klaar voor werking zijn in de positie van HEK VOLLEDIG GESLOTEN.
- 11 - Verwijder eventuele obstakels in het werkingsbereik van het hek en geef vervolgens een startcommando. Bij het eerste commando start de apparatuur een openingsfase. Controleer of de bewegingsrichting van het hek correct is. Keer in tegengesteld geval de draden in de klemmen M1 en/of M2 om.
- 12 - Het hek zal stoppen op de eerste eindschakelaar voor het openen die het tegenkomt. Er zal een complete manoeuvre uitgevoerd moeten worden om de regelmatige werking van de vertragingen te activeren.

NL

**VERWERKING BA24**

Gi.Bi.Di. adviseert om de kunststof componenten te recyclen en de elektronische componenten af te voeren naar erkende inzamelpunten, om te voorkomen dat het milieu verontreinigd wordt door vervuilende stoffen.

**VEREENVOUDIGDE PROGRAMMERING**

- 1- Breng alle aansluitingen tot stand (bedraad de motoren met kabel van 1,5 mm<sup>2</sup>).
- 2- Voer de installateurcode in en bepaal het gewenste type werking in menu A2/A3.
- 3- Bepaal het aantal gebruikte motoren. Menu A4/A5.
- 4- Bepaal de werkingslogica. Menu A6/A7/A8/A9.
- 5- Ga naar menu C21, activeer de automatische programmering van de tijden door «Y» te selecteren en druk op «START» (toets +) (zie pagina 20 "Leerprocedure tijden").
- 6- Ga naar menu C5 voor de programmering van de vertragingen.
- 7- Ga naar menu C6 voor de keuze van het aantal eindschakelaars. Als er stoppunten zijn, wordt geadviseerd slechts één eindschakelaar te programmeren.
- 8- Alle tijdparameters kunnen in de hiervoor bestemde menu's geregeld worden.
- 9- De programmering wordt afgesloten door op de toets «ESC» te drukken.
- 10- Controleer of de door de operatoren uitgeoefende kracht voldoende of overmatig is en stel eventueel af door naar menu F terug te keren.

## CE-Conformiteitsverklaring

De fabrikant:

**GI.BI.DI. S.r.l.**

Via Abetone Brennero, 177/B,  
46025 Poggio Rusco (MN) ITALY

Verklaart dat de producten:

**ELEKTRONISCHE APPARATUUR BA24**

conform de volgende CEE-richtlijnen zijn:

- **Richtlijn LVD 2006/95/CE en daaropvolgende wijzigingen;**
- **Richtlijn EMC 2004/108/CE en daaropvolgende wijzigingen;**

en dat de volgende geharmoniseerde normen werden toegepast:

- **EN60335-1, EN60335-2-103, EN50366**
- **EN61000-6-2, EN61000-6-3**

Datum 10/12/08

Handtekening: Zaakvoerder  
**Oliviero Arosio**



GR

Συσκευή	<b>BA24 / AS05100</b>
Τύπος	<b>Ηλεκτρονική συσκευή για τον αυτοματισμό ενός ή δύο κινητήρων για κάγκελα κλειόμενα, συρόμενα, πόρτες ανατρεπόμενες και μπάρες 24Vdc</b>
Τροφοδοσία	230Vac μονοφασικά 50/60 Hz
Αρ. κινητήρων	1 ή 2
Τροφοδοσία κινητήρα	24 Vdc
Φλας	24Vdc 10W max
Ενδεικτική λυχνία	24Vdc 3W max
Τροφοδοσία αξεσουάρ	24Vdc 8W max συμπεριλαμβανομένης τροφοδοσίας διατάξεων ασφαλείας
Τροφοδοσία διατάξεις ασφαλείας	24Vdc 8W max με τροφοδοσία αξεσουάρ
Ραδιοδέκτης	με σύμπλεξη
Θερμοκρασία χρήσης	-20°C +60°C

### ΤΕΧΝΙΚΑ ΧΑΡΑΚΤΗΡΙΣΤΙΚΑ/ΛΕΙΤΟΥΡΓΙΕΣ

- Led κόκκινα επισήμανσης των επαφών n.c. Δεν υπάρχει το led των διατάξεων ασφαλείας. Η ενδεχόμενη ανωμαλία επισημαίνεται στο led με την ένδειξη SAF
- Led πράσινα επισήμανσης των επαφών n.a.
- Διαχείριση 2 ηλεκτρικών κλειδαριών.
- Ενεργοποίηση των τεστ ασφαλείων διενεργούμενο πριν την κίνηση ανοίγματος και κλεισίματος.
- Ενεργοποίηση του τεστ του φωτοκυττάρου 1 διενεργούμενο πριν την κίνηση ανοίγματος και κλεισίματος.
- Ενεργοποίηση του αμπερομετρικού κυκλώματος διενεργούμενο πριν την κίνηση ανοίγματος και κλεισίματος.
- Ακινητοποίηση και αντιστροφή της κίνησης για 2 s μετά την επέμβαση των διατάξεων ασφαλείας. Στο επόμενο ερέθισμα Start η κίνηση ξεκινάει προς τη φορά ελευθέρωσης του εμποδίου.
- ΧΩΡΙΣΤΗ ΤΡΟΦΟΔΟΣΙΑ ΤΩΝ ΔΙΑΤΑΞΕΩΝ ΑΣΦΑΛΕΙΑΣ. Στον ακροδέκτη αυτόν συνδέονται οι διατάξεις ασφαλείας που θα υποστούν το τεστ.

Ψηφιακός προγραμματισμός όλων των λειτουργιών.

- Χρόνος εργασίας ρυθμιζόμενος ανεξάρτητα σε άνοιγμα και κλείσιμο για κάθε κινητήρα.  
Χρόνος επιβράδυνσης ρυθμιζόμενος ανεξάρτητα σε άνοιγμα και κλείσιμο για κάθε κινητήρα στην τελική φάση της κίνησης (soft-stop).
- Χρόνος διαφοράς φάσης όψεων ρυθμιζόμενος ανεξάρτητα σε άνοιγμα και κλείσιμο.
- Χρόνος εργασίας διάβασης πεζών ρυθμιζόμενος.
- Χρόνος παύσης ρυθμιζόμενος και διαφοροποιούμενος για πλήρες άνοιγμα ή διάβασης πεζών.
- Δύναμη ώθησης ρυθμιζόμενη σε 10 επίπεδα για κάθε κινητήρα.
- Επιβραδύνσεις επιλέξιμες και ρυθμιζόμενες ανεξάρτητα σε 10 επίπεδα για κάθε κινητήρα
- Έλεγχος της απορρόφησης (αντισύνθλιψη) ρυθμιζόμενος σε 100 επίπεδα για κάθε κινητήρα τόσο σε φάση ώθησης όσο και σε φάση επιβράδυνσης.
- Τρόπος ενεργοποίησης επιβραδύνσεων: με τέλος διαδρομής μονό ή διπλό.
- 4 δυνατές λογικές λειτουργίες: βήμα βήμα, βήμα βήμα με stop, διαχειρίσιμο ή αυτόματο, παρουσία ανθρώπου.
- Δυνατότητα επιλογής της διαμόρφωσης της εγκατάστασης μεταξύ πορτόφυλλου, ανατρεπόμενου/μπαριέρας και συρόμενο, μονά ή διπλά.
- Επιλογή της διάταξης ασφαλείας COSTA με επαφή N.C. ή αντιστάτης 8K2.

Ενεργοποίηση αντισύνθλιψης (αντιστροφή της κίνησης για 2 δευτερόλεπτα και μπλοκ) ή καταγραφή αμπερομετρική για τέλος διαδρομής.

Μενού ειδικό για τον αποκλεισμό αξεσουάρ μη χρησιμοποιούμενων (φωτο 1, φωτο 2 και διατάξεις ασφαλείας)  
 Προγραμματισμός: κλείσιμο αυτόματο, κλείσιμο ταχύ, προαναβοσβήσιμο, υδραυλικό πλήγμα, τελικό χτύπημα σε άνοιγμα και κλείσιμο, διακριτικό φως, πρόσθετοι χρόνοι τέλους μανούβρας, φλας σταθερό ή διακοπτόμενο, διαχείριση του εξωτερικού ρολογιού με 3 διαφορετικούς τρόπους, αριθμός κύκλων για προγραμματισμένη συντήρηση, κωδικός εγκαταστάτη και αριθμός διενεργούμενων κύκλων.  
 Αυτοεκμάθηση χρόνων.

## ΕΓΚΑΤΑΣΤΑΣΗ

Χρησιμοποιήστε φορείς καλωδίων κατάλληλους για να εξασφαλίσετε τη σωστή μηχανική σύνδεση της καλωδίωσης και τέτοια που να διατηρούν το βαθμό προστασίας IP55 του κιβωτίου (2).

## ΠΡΟΕΙΔΟΠΟΙΗΣΕΙΣ ΓΙΑ ΤΗΝ ΕΓΚΑΤΑΣΤΑΣΗ

- Πριν προχωρήσετε στην εγκατάσταση πρέπει να ετοιμάσετε στην αρχή της εγκατάστασης έναν μαγνητοθερμικό ή διαφορικό διακόπτη με μέγιστη παροχή 10Α. Ο διακόπτης πρέπει να εξασφαλίζει έναν πολυπολικό διαχωρισμό των επαφών, με απόσταση ανοίγματος τουλάχιστον 3 mm.
- Για να αποφύγετε ενδεχόμενες παρεμβολές, διαφοροποιήστε και κρατάτε πάντα χωριστά τα καλώδια ισχύος (ελάχιστη διατομή 2,5 mm<sup>2</sup>) από τα καλώδια σήματος (ελάχιστη διατομή 0,5 mm<sup>2</sup>).
- Διενεργήστε τις συνδέσεις ανατρέχοντας στους ακόλουθους πίνακες και στη συννημμένη μεταξοτυπία. Προσέξτε καλά α συνδέστε σε σειρά όλες τις διατάξεις που συνδέονται στην ίδια είσοδο N.C. (κανονικά κλειστή) και παράλληλα όλες τις διατάξεις που μοιράζονται την ίδια είσοδο N.A. (κανονικά ανοιχτή). Μια εσφαλμένη εγκατάσταση ή μια εσφαλμένη χρήση του προϊόντος μπορεί να διακυβεύσει την ασφάλεια της εγκατάστασης.
- Όλα τα υλικά που υπάρχουν στη συσκευασία δεν πρέπει να αφήνονται κοντά σε παιδιά δεδομένου ότι αποτελούν δυνητικές πηγές κινδύνου.
- Ο κατασκευαστής αποποιείται κάθε ευθύνης για τη σωστή λειτουργία του αυτοματισμού στην περίπτωση δεν χρησιμοποιούνται τα εξαρτήματα και τα αξεσουάρ δικής μας παραγωγής και κατάλληλα για την προβλεπόμενη εφαρμογή.
- Στο τέλος της εγκατάστασης να ελέγχετε πάντα προσεκτικά τη σωστή λειτουργία της εγκατάστασης και των χρησιμοποιούμενων διατάξεων.
- Αυτό το εγχειρίδιο οδηγιών απευθύνεται σε άτομα αρμόδια για την εγκατάσταση "συσκευών υπό τάση" συνεπώς απαιτείται καλή γνώση της τεχνικής, ασκούμενη ως επάγγελμα και σύμφωνα με τους ισχύοντες κανόνες.
- Η συντήρηση πρέπει να διενεργείται από ειδικευμένο προσωπικό.
- Πριν εκτελέσετε οποιαδήποτε έργομοκρασία καθαρισμού ή συντήρησης, αποσυνδέετε τη συσκευή από το δίκτυο ηλεκτρικής τροφοδοσίας.
- Η συσκευή που περιγράφεται εδώ πρέπει να χρησιμοποιείται μόνο για τη χρήση για την οποία σχεδιάστηκε. Ελέγξτε το σκοπό της τελικής χρήσης και βεβαιωθείτε ότι λαμβάνετε όλα τα αναγκαία μέτρα ασφαλείας.
- Σε περίπτωση εγκατάστασης σε πόρτες ή όψεις που διαθέτουν πορτάκι πεζών, βεβαιωθείτε ότι αν το τελευταίο παραμένει ανοιχτό παρεμποδίζεται η λειτουργία του κέντρου.
- Η χρήση των προϊόντων και ο προορισμός τους για χρήσεις διαφορετικές από τις προβλεπόμενες, δεν δοκιμάστηκε από τον κατασκευαστή, συνεπώς οι εργασίες διενεργούνται υπό την πλήρη ευθύνη του εγκαταστάτη.
- Επισημάνετε τον αυτοματισμό με προειδοποιητικές πινακίδες που πρέπει να είναι ορατές.
- Ειδοποιείτε το χρήστη ότι παιδιά ή ζώα δεν πρέπει να παίζουν ή να στέκονται πλησίον του κάγκελου.
- Προστατεύετε επαρκώς τα επικίνδυνα σημεία (για παράδειγμα με τη χρήση ενός ευαίσθητου μπαρολέ).

## GR

- Το κέντρο δεν εξασφαλίζει από μόνο του την ασφάλεια κατά της σύνθλιψης. Βεβαιωθείτε ότι οι διατάξεις ασφαλείας που συνδέονται στο κέντρο είναι κατάλληλες για το σκοπό.

## ΠΡΟΕΙΔΟΠΟΙΗΣΕΙΣ ΓΙΑ ΤΗ ΧΡΗΣΤΗ

Σε περίπτωση βλάβης ή ανωμαλιών λειτουργίας αποσυνδέστε την τροφοδοσία στην αρχή της συσκευής και καλέστε την τεχνική υποστήριξη. Ελέγχετε περιοδικά τη λειτουργία των ασφαλειών. Οι ενδεχόμενες επισκευές πρέπει να γίνονται από ειδικευμένο προσωπικό χρησιμοποιώντας αυθεντικά υλικά και πιστοποιημένα.

Το προϊόν δεν πρέπει να χρησιμοποιείται από παιδιά με μειωμένες φυσικές, αισθητικές ή νοητικές ικανότητες, ή χωρίς εμπειρία και γνώση, εκτός κι αν έχουν δεόντως εκπαιδευτεί.

Μην επεμβαίνετε στην κάρτα για ρυθμίσεις και/ή συντηρήσεις.

**ΠΡΟΣΟΧΗ: ΣΗΜΑΝΤΙΚΕΣ ΟΔΗΓΙΕΣ ΑΣΦΑΛΕΙΑΣ.**

Είναι σημαντικό για την ασφάλεια των ατόμων να τηρούνται αυτές οι οδηγίες.

Διατηρήστε το παρόν εγχειρίδιο οδηγιών.

## ΗΛΕΚΤΡΙΚΕΣ ΣΥΝΔΕΣΕΙΣ: FASTON

1	CF1 CF2	Δευτερεύουσα σύνδεση μετασχηματιστή 24 Vac
---	---------	--

## ΗΛΕΚΤΡΙΚΕΣ ΣΥΝΔΕΣΕΙΣ: ΣΥΣΤΟΙΧΕΣ ΑΚΡΟΔΕΚΤΩΝ

Ακροδέκτης	Θέση	Σήμα	Περιγραφή	
JP1	1	AC	Σύνδεσης κάρτας φορτιστή μπαταρίας	
	2	AC	Σύνδεσης κάρτας φορτιστή μπαταρίας	
	3	+SK	Σύνδεσης κάρτας φορτιστή μπαταρίας	
	4	-SK	Σύνδεσης κάρτας φορτιστή μπαταρίας	
	5	M1	Κινητήρας 1	
	6	M1	Κινητήρας 1	
	7	M2	Κινητήρας 2	
	8	M2	Κινητήρας 2	
	9	LAMP	Έξοδος φλας 24V 10W max.	<b>Λειτουργία:</b> αναβοσβήσιμο γρήγορο σε άνοιγμα, σβηστό σε παύση, αναβοσβήσιμο γρήγορο σε κλείσιμο
	10	LAMP	Έξοδος φλας 24V 10W max.	

JP4	11	COM EL	Αρνητικό ηλεκτρικών κλειδαριών (κοινό)
	12	EL1	Θετικό +24 Vdc ηλεκτρικής κλειδαριάς κινητήρα 1
	13	EL2	Θετικό +24 Vdc ηλεκτρικής κλειδαριάς κινητήρα 2
	14	GND	Αρνητικό τροφοδοσίας αξεσουάρ εξωτερικών (κοινό)
	15	ΕΝΔΕΙΚΤΙΚΗ ΛΥΧΝΙΑ	Έξοδος ΕΝΔΕΙΚΤΙΚΗΣ ΛΥΧΝΙΑΣ 24Vdc 3W max
	16	+ ACC	Τροφοδοσία +24Vdc εξωτερικών αξεσουάρ (φωτοκύτταρα, ραδιοδέκτης, κλπ)
	17	SEC	Τροφοδοσία +24Vdc εξωτερικών διατάξεων ασφαλείας.

JP3	18	START	Είσοδος START (N.A.)
	19	PED	Είσοδος ΠΕΖΟΥ (N.A.) Μετά από μια επέμβαση έκτακτης ανάγκης (SAFETY ή ΑΜΠΕΡΟΜΕΤΡΙΚΗ) με αντιστροφή της κίνησης της δεύτερης όψης, το χειριστήριο διάλευσης πεζού θα ενεργοποιήσει αμφότερες τις όψεις για την αποτροπή αλληλεπικαλύψεων αυτών.

JP3	20	STOP	Είσοδος STOP (N.C.). Αν δεν χρησιμοποιείται γεφυρώστε με ακροδέκτη n° 29.	
	21	FCAM1	Είσοδος τέλους διαδρομής ανοίγει κινητήρα 1 (N.C.). Αν δεν χρησιμοποιείται αποκλείστε σε φάση προγραμματισμού.	
	22	FCCM1	Είσοδος τέλους διαδρομής κλείνει κινητήρα 1 (N.C.). Αν δεν χρησιμοποιείται αποκλείστε σε φάση προγραμματισμού.	
	23	FCAM2	Είσοδος τέλους διαδρομής ανοίγει κινητήρα 2 (N.C.). Αν δεν χρησιμοποιείται αποκλείστε σε φάση προγραμματισμού.	
	24	FCCM2	Είσοδος τέλους διαδρομής κλείνει κινητήρα 2 (N.C.). Αν δεν χρησιμοποιείται αποκλείστε σε φάση προγραμματισμού.	
	25	PHOTO 2	Είσοδος ΦΩΤΟΚΥΤΤΑΡΟΥ 2 (N.C.). Αν δεν χρησιμοποιείται αποκλείστε σε φάση προγραμματισμού.  <b>Λειτουργία:</b> Είσοδος ενεργή τόσο σε άνοιγμα όσο και σε κλείσιμο. Αν ανασχεθεί μπλοκάρει αμέσως την κίνηση και την κρατάει μπλοκαρισμένη μέχρις ότου ελευθερωθεί. Με την ελευθέρωση η κίνηση ξεκινάει πάντα σε άνοιγμα. Αν ανασχεθεί με κάγκελο κλειστό, κατόπιν μιας εντολής Start δεν επιτρέπεται το άνοιγμα του κάγκελου. Θα επιστημανθεί με 5 αναβοσβήσιμα γρήγορα και μετά θα ανάψει η ΕΝΔΕΙΚΤΙΚΗ ΛΥΧΝΙΑ, δείχνοντας ότι η θύρα δεν είναι σε ανάπαυλα και με την απελευθέρωση θα ξεκινήσει σε άνοιγμα χωρίς να απαιτούνται περισσότερες εντολές. Αν ανασχεθεί σε παύση φορτώνεται ο χρόνος παύσης.	
	26	PHOTO 1	Είσοδος ΦΩΤΟΚΥΤΤΑΡΟΥ 1 (N.C.). Αν δεν χρησιμοποιείται αποκλείστε σε φάση προγραμματισμού.  <b>Λειτουργία:</b> Είσοδος ενεργή μόνο κατά τη φάση κλεισίματος. Σταματάει την κίνηση και αντιστρέφει ανοίγοντας τελείως. Με κάγκελο κλειστό δεν επηρεάζει. Αν ανασχεθεί σε παύση φορτώνεται ο χρόνος παύσης.	
	27	ΕΠΙΦΥΛΑΞΗ	Είσοδος πολλαπλών λειτουργιών.	Ρολόι εξωτερικό: ΒΛΕΠΕ ΠΡΟΓΡΑΜΜΑΤΙΣΜΟ C16-C17-C18
	28	ΜΠΑΡΟΛΕ	Είσοδος ΔΙΑΤΑΞΕΩΝ ΑΣΦΑΛΕΙΑΣ (βλέπε μενού C9) Αν δεν χρησιμοποιείται αποκλείστε σε φάση προγραμματισμού.  <b>Λειτουργία:</b> Είσοδος ενεργή τόσο σε άνοιγμα όσο και σε κλείσιμο. Σταματάει την κίνηση και αντιστρέφει την κίνηση για 2 s. Το κάγκελο θα παραμείνει μπλοκαρισμένο μέχρι το επόμενο ερέθισμα Start, που θα το κάνει να ξαναξεκινήσει προς την ελευθέρωση του εμποδίου. Όταν είναι ενεργό σε ανάπαυλα, μετά από μια εντολή start ή διάβασης πεζών η πόρτα δεν κινείται και 3 αναβοσβήσιμα διαρκή (2 sec.) υποδεικνύουν την ανωμαλία. Αν είναι ενεργό σε παύση, στο τέλος του χρόνου παύσης, η πόρτα δεν θα κλείσει αυτόματα (αν προβλέπεται) και 3 αναβοσβήσιμα διαρκή (2 sec.) υποδεικνύουν την ανωμαλία. <b>LH ΕΝΕΡΓΟΠΟΙΗΣΗ ΤΟΥ ΜΠΑΡΟΛΕ ΕΠΙΣΗΜΑΙΝΕΤΑΙ ΣΤΟ LCD ΜΕ ΤΗΝ ΕΝΔΕΙΞΗ SAF.</b>	
	29	COM	Κοινή εισοδοι-εξοδοί	
JP5	30	GND	Είσοδος ΘΗΚΗΣ ΚΕΡΑΙΑΣ	
	31	ANT	Είσοδος ΣΗΜΑΤΟΣ ΚΕΡΑΙΑΣ	

GR

## ΑΣΦΑΛΕΙΕΣ ΠΡΟΣΤΑΣΙΑΣ

Θέση	Τιμή	Τύπος	Περιγραφή
F1	10 A	/	Προστασία κινητήρων και αξεσουάρ με τροφοδοσία από κύκλωμα φόρτισης μπαταρίας.
F2	10 A	/	Προστασία κάρτας, κινητήρων και διατάξεων ασφαλείας.
F3	500 mA	TAXY	Προστασία αξεσουάρ.

## ΔΙΑΔΙΚΑΣΙΑ ΠΡΟΓΡΑΜΜΑΤΙΣΜΟΥ ΚΑΙ ΔΙΑΜΟΡΦΩΣΗΣ ΕΓΚΑΤΑΣΤΑΣΗΣ

Μέσω της οθόνης μπορείτε να έχετε πρόσβαση στις ρυθμίσεις της εγκατάστασης. Υπάρχουν 5 μενού διαφορετικά διακρινόμενα με τα γράμματα A, C, F, H, E.

<div style="border: 1px solid black; padding: 10px; text-align: center;"> <p>— — — Gbd — — —</p> <p>- ESC OK +</p> </div>	<p><b>1</b></p> <p>Για πρόσβαση στον προγραμματισμό:</p> <ul style="list-style-type: none"> <li>- Ξεκινήστε από την κατάσταση της οθόνης όπως στην εικόνα.</li> <li>- πιέστε ταυτόχρονα τα κουμπιά ESC και OK για 3 δευτερόλεπτα (θα σβήσει ταυτόχρονα η ένδειξη Gbd).</li> </ul>
<div style="border: 1px solid black; padding: 10px; text-align: center;"> <p>— — — PASS — — —</p> <p>- ESC OK +</p> </div>	<p><b>2</b></p> <p>Εμφανίζεται στην οθόνη η ένδειξη P A S S.</p> <p>Πατώντας το κουμπί OK περνάτε στο σημείο 3.</p> <p>Πατώντας το κουμπί ESC βγαίνετε και επιστρέφετε στο σημείο 1.</p>
<div style="border: 1px solid black; padding: 10px; text-align: center;"> <p>0 0 0 0</p> <p>- ESC OK +</p> </div>	<p><b>3</b></p> <p>Εμφανίζονται στην οθόνη 4 ψηφία ( 0 0 0 0 ) εκ των οποίων το πρώτο αναβοσβήνει.</p> <p>Με τα κουμπιά + ή - ο χρήστης επιλέγει το πρώτο ψηφίο του κωδικού εγκαταστάτη.</p> <p>Αφού φτάσει στο επιθυμητό ψηφίο επιβεβαιώνετε με το κουμπί OK και περνάτε στο σημείο 4.</p>
<div style="border: 1px solid black; padding: 10px; text-align: center;"> <p>4 0 0 0</p> <p>- ESC OK +</p> </div>	<p><b>4</b></p> <p>Αναβοσβήνει το δεύτερο ψηφίο.</p> <p>Με τα κουμπιά + ή - ο χρήστης επιλέγει το δεύτερο ψηφίο του κωδικού εγκαταστάτη.</p> <p>Αφού φτάσει στο επιθυμητό ψηφίο επιβεβαιώνετε με το κουμπί OK και περνάτε στο σημείο 5.</p>



<div style="border: 1px solid black; width: 150px; height: 40px; margin: 0 auto; text-align: center; line-height: 40px;">4 6 0 0</div> <div style="display: flex; justify-content: center; gap: 10px; margin-top: 10px;"> <div style="border: 1px solid black; padding: 2px 5px;">-</div> <div style="border: 1px solid black; padding: 2px 5px;">ESC</div> <div style="border: 1px solid black; padding: 2px 5px;">OK</div> <div style="border: 1px solid black; padding: 2px 5px;">+</div> </div>	<p style="text-align: center;"><b>5</b></p> <p>Αναβοσβήνει το τρίτο ψηφίο.</p> <p>Με τα κουμπιά + ή - ο χρήστης επιλέγει το τρίτο ψηφίο του κωδικού εγκαταστάτη.</p> <p>Αφού φτάσει στο επιθυμητό ψηφίο επιβεβαιώνετε με το κουμπί OK και περνάτε στο σημείο 6.</p>
<div style="border: 1px solid black; width: 150px; height: 40px; margin: 0 auto; text-align: center; line-height: 40px;">4 6 8 0</div> <div style="display: flex; justify-content: center; gap: 10px; margin-top: 10px;"> <div style="border: 1px solid black; padding: 2px 5px;">-</div> <div style="border: 1px solid black; padding: 2px 5px;">ESC</div> <div style="border: 1px solid black; padding: 2px 5px;">OK</div> <div style="border: 1px solid black; padding: 2px 5px;">+</div> </div>	<p style="text-align: center;"><b>6</b></p> <p>Αναβοσβήνει το τελευταίο ψηφίο.</p> <p>Με τα κουμπιά + ή - ο χρήστης επιλέγει το τέταρτο ψηφίο του κωδικού εγκαταστάτη.</p> <p>Αφού φτάσει στο επιθυμητό ψηφίο επιβεβαιώνετε με το κουμπί OK και περνάτε στο σημείο 7.</p>
<div style="border: 1px solid black; width: 150px; height: 40px; margin: 0 auto; text-align: center; line-height: 40px;">4 6 8 3</div> <div style="display: flex; justify-content: center; gap: 10px; margin-top: 10px;"> <div style="border: 1px solid black; padding: 2px 5px;">-</div> <div style="border: 1px solid black; padding: 2px 5px;">ESC</div> <div style="border: 1px solid black; padding: 2px 5px;">OK</div> <div style="border: 1px solid black; padding: 2px 5px;">+</div> </div>	<p style="text-align: center;"><b>7</b></p> <p>Στο σημείο αυτό ο κωδικός εγκαταστάτη είναι πλήρης: Αν είναι σωστός περνάτε στο σημείο 8.</p> <p>Αν ο κωδικός εγκαταστάτη δεν είναι σωστός επιστρέφете στο σημείο 2.</p>

<p><b>MENÙ A</b></p> <div style="border: 1px solid black; width: 150px; height: 40px; margin: 0 auto; text-align: center; line-height: 40px;">A C F H E</div> <div style="display: flex; justify-content: center; gap: 10px; margin-top: 10px;"> <div style="border: 1px solid black; padding: 2px 5px;">-</div> <div style="border: 1px solid black; padding: 2px 5px;">ESC</div> <div style="border: 1px solid black; padding: 2px 5px;">OK</div> <div style="border: 1px solid black; padding: 2px 5px;">+</div> </div>	<p style="text-align: center;"><b>8</b></p> <p>Εμφανίζονται στην οθόνη τα 5 κύρια μενού (γράμματα A C F H E) με το γράμμα A να αναβοσβήνει.</p> <p>Με τα κουμπιά + ή - επιλέγονται τα άλλα μενού αναβοσβήνοντας το σχετικό γράμμα.</p> <p>Με το κουμπί OK μπαίνετε στο επιλεγμένο μενού (στο παράδειγμα A).</p>
<div style="border: 1px solid black; width: 150px; height: 40px; margin: 0 auto; text-align: center; line-height: 40px;">A 5 Y</div> <div style="display: flex; justify-content: center; gap: 10px; margin-top: 10px;"> <div style="border: 1px solid black; padding: 2px 5px;">-</div> <div style="border: 1px solid black; padding: 2px 5px;">ESC</div> <div style="border: 1px solid black; padding: 2px 5px;">OK</div> <div style="border: 1px solid black; padding: 2px 5px;">+</div> </div>	<p style="text-align: center;"><b>9</b></p> <p>Με τα κουμπιά + ή - επιλέγονται τα διάφορα υπομενού (A1, A2, A3, A4...)</p> <p>Με το κουμπί OK επιβεβαιώνεται το επιλεγμένο μενού, και εμφανίζεται ένα "Y" δίπλα στο όνομα του μενού δείχνοντας την ενεργοποίηση.</p>

## GR

<div style="border: 1px solid black; width: 100px; height: 40px; margin: 0 auto; text-align: center; line-height: 40px;">A 6</div> <div style="display: flex; justify-content: center; gap: 10px; margin-top: 10px;"> <div style="border: 1px solid black; padding: 2px 5px;">-</div> <div style="border: 1px solid black; padding: 2px 5px;">ESC</div> <div style="border: 1px solid black; padding: 2px 5px;">OK</div> <div style="border: 1px solid black; padding: 2px 5px;">+</div> </div>	<p><b>10</b></p> <p>Στο σημείο αυτό με τα κουμπιά + και - απεικονίζονται τα άλλα υπομενού του μενού A και ακολουθείται η ίδια διαδικασία που είδαμε πριν.</p> <p>Με το κουμπί ESC επιστρέφετε στο ανώτερο επίπεδο (μενού A, C, F, H E).</p>
<p><b>MENÙ C</b></p> <div style="border: 1px solid black; width: 100px; height: 40px; margin: 0 auto; text-align: center; line-height: 40px;">A C F H E</div> <div style="display: flex; justify-content: center; gap: 10px; margin-top: 10px;"> <div style="border: 1px solid black; padding: 2px 5px;">-</div> <div style="border: 1px solid black; padding: 2px 5px;">ESC</div> <div style="border: 1px solid black; padding: 2px 5px;">OK</div> <div style="border: 1px solid black; padding: 2px 5px;">+</div> </div>	<p><b>11</b></p> <p>Όταν εμφανίζονται στην οθόνη τα 5 κύρια μενού (γράμματα A C F H E) με το γράμμα C που αναβοσβήνει,</p> <p>Με το κουμπί OK μπαίνετε στο επιλεγμένο μενού (στο παράδειγμα C).</p>
<div style="border: 1px solid black; width: 100px; height: 40px; margin: 0 auto; text-align: center; line-height: 40px;">C 1      Y</div> <div style="display: flex; justify-content: center; gap: 10px; margin-top: 10px;"> <div style="border: 1px solid black; padding: 2px 5px;">-</div> <div style="border: 1px solid black; padding: 2px 5px;">ESC</div> <div style="border: 1px solid black; padding: 2px 5px;">OK</div> <div style="border: 1px solid black; padding: 2px 5px;">+</div> </div>	<p><b>12</b></p> <p>Με τα κουμπιά + ή - επιλέγονται τα διάφορα υπομενού (C1, C2, C3, C4).</p> <p>Το κουμπί OK πατημένο διαδοχικά θα επιτρέπει:</p> <p>Την ενεργοποίηση της εισόδου (θα εμφανιστεί το Y δίπλα από το C1).</p> <p>Την απενεργοποίηση της εισόδου (θα εμφανιστεί Το N δίπλα από το C1).</p>
<p><b>MENÙ H</b></p> <div style="border: 1px solid black; width: 100px; height: 40px; margin: 0 auto; text-align: center; line-height: 40px;">A C F H E</div> <div style="display: flex; justify-content: center; gap: 10px; margin-top: 10px;"> <div style="border: 1px solid black; padding: 2px 5px;">-</div> <div style="border: 1px solid black; padding: 2px 5px;">ESC</div> <div style="border: 1px solid black; padding: 2px 5px;">OK</div> <div style="border: 1px solid black; padding: 2px 5px;">+</div> </div>	<p><b>13</b></p> <p>Μπαίνουμε στο υπομενού H1 για να δούμε τη ρύθμιση μιας αριθμητικής τιμής.</p> <p>Με τα κουμπιά + και - επιλέγεται το μενού H που αρχίζει να αναβοσβήνει.</p> <p>Με το κουμπί OK μπαίνετε στο μενού.</p>
<div style="border: 1px solid black; width: 100px; height: 40px; margin: 0 auto; text-align: center; line-height: 40px;">H 1</div> <div style="display: flex; justify-content: center; gap: 10px; margin-top: 10px;"> <div style="border: 1px solid black; padding: 2px 5px;">-</div> <div style="border: 1px solid black; padding: 2px 5px;">ESC</div> <div style="border: 1px solid black; padding: 2px 5px;">OK</div> <div style="border: 1px solid black; padding: 2px 5px;">+</div> </div>	<p><b>14</b></p> <p>Με τα κουμπιά + ή - επιλέγονται τα διάφορα υπομενού (H1, H2, H3, H4).</p> <p>Με το κουμπί OK μπαίνετε στο επιλεγμένο υπομενού.</p>

<div style="border: 1px solid black; width: 150px; height: 40px; margin: 0 auto; text-align: center; line-height: 40px;">0 1 0 0</div> <div style="display: flex; justify-content: center; gap: 10px; margin-top: 10px;"><div style="border: 1px solid black; padding: 2px 5px;">-</div><div style="border: 1px solid black; padding: 2px 5px;">ESC</div><div style="border: 1px solid black; padding: 2px 5px;">OK</div><div style="border: 1px solid black; padding: 2px 5px;">+</div></div>	<p><b>15</b></p> <p>Εμφανίζεται η αποθηκευμένη τιμή με το πρώτο ψηφίο που αναβοσβήνει.</p> <p>Με τα κουμπιά + και – τροποποιείτε την τιμή του ψηφίου αυτού.</p> <p>Με το κουμπί OK επιβεβαιώνετε και περνάτε στο σημείο 16.</p>
<div style="border: 1px solid black; width: 150px; height: 40px; margin: 0 auto; text-align: center; line-height: 40px;">0 1 0 0</div> <div style="display: flex; justify-content: center; gap: 10px; margin-top: 10px;"><div style="border: 1px solid black; padding: 2px 5px;">-</div><div style="border: 1px solid black; padding: 2px 5px;">ESC</div><div style="border: 1px solid black; padding: 2px 5px;">OK</div><div style="border: 1px solid black; padding: 2px 5px;">+</div></div>	<p><b>16</b></p> <p>Αναβοσβήνει το δεύτερο ψηφίο.</p> <p>Με τα κουμπιά + και – τροποποιείτε την τιμή του ψηφίου αυτού.</p> <p>Με το κουμπί OK επιβεβαιώνετε και περνάτε στο σημείο 17.</p>
<div style="border: 1px solid black; width: 150px; height: 40px; margin: 0 auto; text-align: center; line-height: 40px;">0 1 0 0</div> <div style="display: flex; justify-content: center; gap: 10px; margin-top: 10px;"><div style="border: 1px solid black; padding: 2px 5px;">-</div><div style="border: 1px solid black; padding: 2px 5px;">ESC</div><div style="border: 1px solid black; padding: 2px 5px;">OK</div><div style="border: 1px solid black; padding: 2px 5px;">+</div></div>	<p><b>17</b></p> <p>Αναβοσβήνει το τρίτο ψηφίο.</p> <p>Με τα κουμπιά + και – τροποποιείτε την τιμή του ψηφίου αυτού.</p> <p>Με το κουμπί OK επιβεβαιώνετε και περνάτε στο σημείο 18.</p>
<div style="border: 1px solid black; width: 150px; height: 40px; margin: 0 auto; text-align: center; line-height: 40px;">0 1 5 0</div> <div style="display: flex; justify-content: center; gap: 10px; margin-top: 10px;"><div style="border: 1px solid black; padding: 2px 5px;">-</div><div style="border: 1px solid black; padding: 2px 5px;">ESC</div><div style="border: 1px solid black; padding: 2px 5px;">OK</div><div style="border: 1px solid black; padding: 2px 5px;">+</div></div>	<p><b>18</b></p> <p>Αναβοσβήνει το τέταρτο ψηφίο.</p> <p>Με τα κουμπιά + και – τροποποιείτε την τιμή του ψηφίου αυτού.</p> <p>Με το κουμπί OK επιβεβαιώνετε και περνάτε στο σημείο 19.</p>
<div style="border: 1px solid black; width: 150px; height: 40px; margin: 0 auto; text-align: center; line-height: 40px;">H 1</div> <div style="display: flex; justify-content: center; gap: 10px; margin-top: 10px;"><div style="border: 1px solid black; padding: 2px 5px;">-</div><div style="border: 1px solid black; padding: 2px 5px;">ESC</div><div style="border: 1px solid black; padding: 2px 5px;">OK</div><div style="border: 1px solid black; padding: 2px 5px;">+</div></div>	<p><b>19</b></p> <p>Επανεμφανίζεται η υπόδειξη του μενού H1.</p> <p>Τώρα με το κουμπί ESC επιστρέφετε στο ανώτερο επίπεδο.</p>

## GR

<p>MENÙ E</p> <div style="border: 1px solid black; width: 200px; height: 40px; margin: 10px auto; text-align: center; font-weight: bold;">ACFHE</div> <div style="display: flex; justify-content: center; gap: 10px; margin-top: 10px;"> <div style="border: 1px solid black; padding: 2px 5px;">-</div> <div style="border: 1px solid black; padding: 2px 5px;">ESC</div> <div style="border: 1px solid black; padding: 2px 5px;">OK</div> <div style="border: 1px solid black; padding: 2px 5px;">+</div> </div>	<p><b>20</b></p> <p>Μπαίνουμε στο υπομενού Ε για να δούμε τη ρύθμιση ΕΝΕΡΓΟΠΟΙΗΣΗΣ/ΑΠΕΝΕΡΓΟΠΟΙΗΣΗΣ.</p> <p>Με το κουμπί OK μπαίνετε στο μενού.</p>
<div style="border: 1px solid black; width: 200px; height: 40px; margin: 10px auto; text-align: center; font-weight: bold;">E 1 Y</div> <div style="display: flex; justify-content: center; gap: 10px; margin-top: 10px;"> <div style="border: 1px solid black; padding: 2px 5px;">-</div> <div style="border: 1px solid black; padding: 2px 5px;">ESC</div> <div style="border: 1px solid black; padding: 2px 5px;">OK</div> <div style="border: 1px solid black; padding: 2px 5px;">+</div> </div>	<p><b>21</b></p> <p>E1 = ΦΩΤΟΚΥΤΤΑΡΟ 1</p> <p>Το κουμπί OK πατημένο διαδοχικά θα επιτρέπει: Την ενεργοποίηση της εισόδου (θα εμφανιστεί το Y δίπλα στο E1) την απενεργοποίηση της εισόδου (θα εμφανιστεί το N δίπλα στο E1)</p> <p>Με τα κουμπιά + και - πηγαίνετε στο μενού επόμενο ή προηγούμενο. Με το κουμπί ESC βγαίνετε από το μενού επιστρέφοντας στην απεικόνιση ACFHE.</p>
<div style="border: 1px solid black; width: 200px; height: 40px; margin: 10px auto; text-align: center; font-weight: bold;">E 2 Y</div> <div style="display: flex; justify-content: center; gap: 10px; margin-top: 10px;"> <div style="border: 1px solid black; padding: 2px 5px;">-</div> <div style="border: 1px solid black; padding: 2px 5px;">ESC</div> <div style="border: 1px solid black; padding: 2px 5px;">OK</div> <div style="border: 1px solid black; padding: 2px 5px;">+</div> </div>	<p><b>22</b></p> <p>E2 = ΦΩΤΟΚΥΤΤΑΡΟ 2</p> <p>Το κουμπί OK πατημένο διαδοχικά θα επιτρέπει: Την ενεργοποίηση της εισόδου (θα εμφανιστεί το Y δίπλα στο E2) την απενεργοποίηση της εισόδου (θα εμφανιστεί το N δίπλα στο E2)</p> <p>Με τα κουμπιά + και - πηγαίνετε στο μενού επόμενο ή προηγούμενο. Με το κουμπί ESC βγαίνετε από το μενού επιστρέφοντας στην απεικόνιση ACFHE.</p>
<div style="border: 1px solid black; width: 200px; height: 40px; margin: 10px auto; text-align: center; font-weight: bold;">E 3 Y</div> <div style="display: flex; justify-content: center; gap: 10px; margin-top: 10px;"> <div style="border: 1px solid black; padding: 2px 5px;">-</div> <div style="border: 1px solid black; padding: 2px 5px;">ESC</div> <div style="border: 1px solid black; padding: 2px 5px;">OK</div> <div style="border: 1px solid black; padding: 2px 5px;">+</div> </div>	<p><b>23</b></p> <p>E3 = SAFETY DEVICE (COSTA)</p> <p>Το κουμπί OK πατημένο διαδοχικά θα επιτρέπει: Την ενεργοποίηση της εισόδου (θα εμφανιστεί το Y δίπλα στο E3) την απενεργοποίηση της εισόδου (θα εμφανιστεί το N δίπλα στο E3)</p> <p>Με τα κουμπιά + και - πηγαίνετε στο μενού επόμενο ή προηγούμενο. Με το κουμπί ESC βγαίνετε από το μενού επιστρέφοντας στην απεικόνιση ACFHE</p>

<div style="border: 1px solid black; padding: 10px; text-align: center;"> <div style="border: 1px solid black; width: 150px; height: 40px; margin: 0 auto; display: flex; align-items: center; justify-content: center; font-size: 24px; font-weight: bold;">ACFHE</div> <div style="display: flex; justify-content: space-around; margin-top: 10px;"> <span style="border: 1px solid black; padding: 2px 10px;">-</span> <span style="border: 1px solid black; padding: 2px 10px;">ESC</span> <span style="border: 1px solid black; padding: 2px 10px;">OK</span> <span style="border: 1px solid black; padding: 2px 10px;">+</span> </div> </div>	<p><b>24</b></p> <p>Πατώντας το κουμπί ESC αποθηκεύονται οι διενεργηθείσες ρυθμίσεις και βγαίνετε από τη φάση προγραμματισμού μπαίνοντας στην κανονική λειτουργία.</p>
<div style="border: 1px solid black; padding: 10px; text-align: center;"> <div style="border: 1px solid black; width: 150px; height: 40px; margin: 0 auto; display: flex; align-items: center; justify-content: center; font-size: 24px; font-weight: bold;">- Gbd -</div> <div style="display: flex; justify-content: space-around; margin-top: 10px;"> <span style="border: 1px solid black; padding: 2px 10px;">-</span> <span style="border: 1px solid black; padding: 2px 10px;">ESC</span> <span style="border: 1px solid black; padding: 2px 10px;">OK</span> <span style="border: 1px solid black; padding: 2px 10px;">+</span> </div> </div>	<p><b>25</b></p> <p>Επανεμφανίζονται τα σύμβολα που είδαμε στην αρχή.</p> <p>Στην περίπτωση αυτή τα κουμπιά +, - και OK λαμβάνουν τη σημασία:</p> <ul style="list-style-type: none"> <li>+ » START</li> <li>- » ΔΙΑΒΑΣΗ ΠΕΖΩΝ</li> <li>OK » STOP</li> </ul>

### ΜΕΝΟΥ A: ΕΠΙΛΟΓΗ ΔΙΑΜΟΡΦΩΣΕΩΝ ΕΓΚΑΤΑΣΤΑΣΗΣ ΚΑΙ ΛΟΓΙΚΩΝ ΛΕΙΤΟΥΡΓΙΑΣ

**ΚΟΥΜΠΙ +:** πηγαίνετε στο επόμενο μενού A1-A2-A3...

**ΚΟΥΜΠΙ - :** πηγαίνετε στο προηγούμενο μενού A3-A2-A1...

**ΚΟΥΜΠΙ ESC:** βγαίνετε από το μενού

**ΚΟΥΜΠΙ OK:** ενεργοποιεί Y (yes). Ενεργοποιεί τη λειτουργία και απενεργοποιεί αυτόματα τη συμπληρωματική λειτουργία (παράδειγμα, Την ενεργοποίηση A4 = 1 κινητήρας απενεργοποιεί αυτόματα A5 = 2 κινητήρες)

Μενού	Λειτουργία	Κατάσταση	Περιγραφή
A2	ΠΟΡΤΟΦΥΛΛΟ / ΑΝΑΤΡΕΠΟΜΕΝΟ/ΜΠΑΡΑ	Y	Διαμορφώνει την εγκατάσταση για πόρτα κλειόμενη, ανατρεπόμενη ή μπάρα. Η ενεργοποίηση αυτού του μενού απενεργοποιεί αυτόματα A3.
A3	ΣΥΡΟΜΕΝΟ	Y	Διαμορφώνει την εγκατάσταση για συρόμενο κάγκελο Με τη διαμόρφωση αυτή αυτόματα: · Θα αποκλειστούν οι διαφορές φάσης σε άνοιγμα και κλείσιμο · Θα αποκλειστεί το υδραυλικό πλήγμα · Θα αποκλειστεί το τελικό χτύπημα σε άνοιγμα και κλείσιμο 2 sec. · Θα αποκλειστεί ο χρόνος T3  ΠΑΡΑΤΗΡΗΣΗ: Οι αναστολές τέλους διαδρομής ΔΕΝ ενεργοποιούνται αυτόματα, επιλέξτε με το μενού C5 την επιθυμητή διαμόρφωση. Η ενεργοποίηση αυτού του μενού απενεργοποιεί αυτόματα A2.
A4	ΔΙΑΜΟΡΦΩΣΗ A 1 ΚΙΝΗΤΗΡΑ	Y	Διαμορφώνει την εγκατάσταση για 1 κινητήρα.  Στον τρόπο αυτόν οι έξοδοι της ηλεκτρικής κλειδαριάς 2 χρησιμοποιούνται ως διακριτικό χρονισμένο φως 3 λεπτών, 24V max 10W.  Η ενεργοποίηση αυτού του μενού απενεργοποιεί αυτόματα A5.

## GR

A5	ΔΙΑΜΟΡΦΩΣΗ Α 2 ΚΙΝΗΤΗΡΩΝ	Υ	Διαμορφώνει την εγκατάσταση για 2 κινητήρες. Η ενεργοποίηση αυτού του μενού απενεργοποιεί αυτόματα A4.
A6	ΛΟΓΙΚΗ ΒΗΜΑ-ΒΗΜΑ ME STOP	Ε	Ενεργοποιεί Τη Λογική ΒΗΜΑ-ΒΗΜΑ ME STOP  Λειτουργία: Start → ανοίγει Start επόμενο → stop Start επόμενο → κλείνει Start επόμενο → ανοίγει  Αν ενεργοποιηθεί το αυτόματο κλείσιμο (μενού C1) και η φάση ανοίγματος έφτασε στο τέλος κύκλου, με την παρέλευση του χρόνου παύσης (μενού H9) το κέντρο κλείνει αυτόματα. Αν η πόρτα είναι ανοιχτή μια εντολή Start στέλνει σε κλείσιμο. Η Διάβαση Πεζών δεν επηρεάζει σε άνοιγμα. Θα είναι ενεργό σε παύση αν έχει απενεργοποιηθεί το αυτόματο κλείσιμο διάβασης πεζών. Σε κλείσιμο ανοίγτε αμφότερες τις όψεις, μόνο αν το C14 είναι ανενεργό. Η ενεργοποίηση του μενού αυτού απενεργοποιεί αυτόματα A7-A8-A9.
A7	LOGICA PASSO-PASSO	Υ	Ενεργοποιεί Τη Λογική ΒΗΜΑ-ΒΗΜΑ  Λειτουργία: Start → ανοίγει Start επόμενο → κλείνει Start επόμενο → ανοίγει  Αν ενεργοποιηθεί το αυτόματο κλείσιμο (μενού C1) και η φάση ανοίγματος έφτασε στο τέλος κύκλου, με την παρέλευση του χρόνου παύσης (μενού H9) το κέντρο κλείνει αυτόματα. Αν η πόρτα είναι ανοιχτή μια εντολή Start στέλνει σε κλείσιμο. Η Διάβαση Πεζών δεν επηρεάζει σε άνοιγμα. Θα είναι ενεργό σε παύση αν έχει απενεργοποιηθεί το αυτόματο κλείσιμο διάβασης πεζών. Σε κλείσιμο ανοίγτε αμφότερες τις όψεις, μόνο αν το C14 είναι ανενεργό. Η ενεργοποίηση του μενού αυτού απενεργοποιεί αυτόματα A6-A8-A9.
A8	ΛΟΓΙΚΗ ΑΥΤΟΜΑΤΗ/ΔΙΑΧΕΙΡΙΣΙΜΗ	Υ	Ενεργοποιεί Η ΑΥΤΟΜΑΤΗ Λογική /ΔΙΑΧΕΙΡΙΣΙΜΗ  <b>Λειτουργία:</b> Start → ανοίγει Επόμενες εντολές Start → Επόμενες εντολές Start δεν επηρεάζουν αν το κέντρο ανοίγει ή ξαναφορτώνουν το χρόνο παύσης (αν το κιγκλιδώμα είναι σε παύση) και το αυτόματο κλείσιμο είναι ενεργό.  Με την παρέλευση του χρόνου παύσης: Αν το κλείσιμο αυτόματο έχει ενεργοποιηθεί το κέντρο κλείνει αυτόματα. Αν το αυτόματο κλείσιμο δεν είναι ενεργό, μια εντολή Start ή Διάβασης Πεζών (αν το άνοιγμα ήταν διάβασης πεζών) στέλνει σε κλείσιμο. Η Διάβαση Πεζών δεν επηρεάζει σε άνοιγμα. Θα είναι ενεργό σε παύση αν έχει απενεργοποιηθεί το αυτόματο κλείσιμο διάβασης πεζών. Σε κλείσιμο ανοίγτε αμφότερες τις όψεις, μόνο αν το C14 είναι ανενεργό. Η ενεργοποίηση του μενού αυτού απενεργοποιεί αυτόματα A6-A7-A9.

A9	ΛΟΓΙΚΗ ΠΑΡΟΥΣΙΑΣ ΑΝΘΡΩΠΟΥ	Y	<p>Ενεργοποιεί η Λογική ΠΑΡΟΥΣΙΑΣ ΑΝΘΡΩΠΟΥ</p> <p><b>Λειτουργία:</b>  Start → ανοίγει μόνο αν διατηρηθεί πατημένο το κουμπί Start.  Διάβαση Πεζών → κλείνει μόνο αν διατηρηθεί πατημένο το κουμπί Διάβασης Πεζών.</p> <p>Σε τρόπο Παρουσίας Ανθρώπου τα κουμπιά που υπάρχουν στο κέντρο παίρνουν την ακόλουθη σημασία:  Κουμπί + → ανοίγει  Κουμπί - → κλείνει</p> <p>Η κίνηση ανοίγματος και κλεισίματος παρουσία ανθρώπου διακόπεται πάντα στο πρώτο τέλος διαδρομής που συναντάει. Δεν είναι ποτέ ενεργές οι επιβραδύνσεις.  Οι μόνες δυνατές ρυθμίσεις είναι: ΔΙΑΦΟΡΑ ΦΑΣΗΣ ΣΕ ΑΝΟΙΓΜΑ – ΔΙΑΦΟΡΑ ΦΑΣΗΣ ΣΕ ΚΛΕΙΣΙΜΟ – ΙΣΧΥΣ ΚΙΝΗΤΗΡΑ 1 ΚΑΙ 2 – ΑΜΠΕΡΟΜΕΤΡΙΚΟ ΕΠΙΠΕΔΟ ΚΙΝΗΤΗΡΑ 1 ΚΑΙ 2.  Αν τα κουμπιά παραμένουν συνεχώς πατημένα το φλας παραμένει ενεργό ακόμη κι αν οι κινητήρες σταμάτησαν στον αναστολέα τέλους διαδρομής.  Λειτουργούν πάντα 2 κινητήρες  Η ενεργοποίηση του μενού αυτού απενεργοποιεί αυτόματα Α6-Α7-Α8.</p>
----	---------------------------	---	--

### ΜΕΝΟΥ C: ΕΠΙΛΟΓΗ ΛΕΙΤΟΥΡΓΙΩΝ

**ΚΟΥΜΠΙ +:** πρόσβαση στο επόμενο μενού C1-C2-C3...

**ΚΟΥΜΠΙ -:** πρόσβαση στο προηγούμενο μενού C3-C2-C1...

**ΚΟΥΜΠΙ ESC:** βγαίνετε από το μενού

**ΚΟΥΜΠΙ OK:** ενεργοποιεί (Y) / απενεργοποιεί (N) τη λειτουργία

Μενού	Λειτουργία	Κατάσταση	Περιγραφή
C1	ΑΥΤΟΜΑΤΟ ΚΛΕΙΣΙΜΟ	YT	Ενεργοποιείται το ολικό αυτόματο κλείσιμο H9. Ενεργοποιείται το αυτόματο κλείσιμο διάβασης πεζών H11. Κουμπί διάβασης πεζών σε παύση χωρίς επιρροή.
		YS	Ενεργοποιείται μόνο το ολικό αυτόματο κλείσιμο H9. Αν είναι ενεργό το άνοιγμα διάβασης πεζών το κουμπί διάβασης πεζών θα καθορίσει το κλείσιμο.
		YP	Ενεργοποιείται μόνο το αυτόματο κλείσιμο ΔΙΑΒΑΣΗΣ ΠΕΖΩΝ H11. Κουμπί διάβασης πεζών σε παύση χωρίς επιρροή.
		N	Απενεργοποιεί το αυτόματο κλείσιμο. Αν είναι ενεργό το άνοιγμα διάβασης πεζών το κουμπί διάβασης πεζών θα καθορίσει το κλείσιμο. Αν είναι ενεργό το ολικό άνοιγμα, το start θα καθορίσει το κλείσιμο και το κουμπί διάβασης πεζών θα είναι χωρίς επιρροή.
C2	ΚΛΕΙΣΙΜΟ ΓΡΗΓΟΡΟ	Y	Ενεργοποιεί τη λειτουργία γρήγορου κλεισίματος.  <b>Λειτουργία:</b> Ενεργοποιεί μόνο στο φωτοκύτταρο 1. Μειώνει το χρόνο παύσης σε 3 s κατόπιν ανάσχεσης και της επόμενης ελευθέρωσης των φωτοκυττάρων.
		N	Απενεργοποιεί τη λειτουργία γρήγορου κλεισίματος.

GR

C3	ΠΡΟ-ΑΝΑΒΟΣΒΗΣΙΜΟ	Y	Ενεργοποιεί το προ-αναβοσβήσιμο 3 s πριν την εκκίνηση των κινητήρων
		N	Απενεργοποιεί το προ-αναβοσβήσιμο. Το αναβοσβήσιμο και οι κινητήρες θα ξεκινήσουν την ίδια στιγμή.
C4	ΤΕΣΤ ΔΙΑΤΑΞΕΩΝ ΑΣΦΑΛΕΙΑΣ	Y	<p>Ενεργοποιεί το τεστ των διατάξεων ασφαλείας. Βλέπε επίσης μενού C20. Όταν η διάταξη είναι ενεργή (μπαρολέ υπό ανάσχεση), στο lcd εμφανίζεται η ένδειξη SAF</p> <p><b>Λειτουργία:</b> ΦΑΣΗ 1 : Με την εντολή Start ή Διάβαση Πεζών δοκιμάζεται το αμπερομετρικό κύκλωμα. Αν διαπιστωθεί ανωμαλία θα επισημανθεί με 4 αργά αναβοσβήσιμα (2 s) του φλας. ΦΑΣΗ 2 : Αν ενεργοποιείται το μπαρολέ με επαφή N.C. , με την εντολή Start ή Διάβασης Πεζών διακόπεται η τροφοδοσία στις διατάξεις ασφαλείας για 0,5 s και μετά ξαναδίνεται: Αν οι είσοδοι των διατάξεων ασφαλείας ανοίγουν και αμέσως επιστρέφουν NC ξεκινούν οι κινητήρες, διαφορετικά θα επισημανθεί μια ανωμαλία με 3 αναβοσβήσιμα μακρά (2 s) του φλας. ΦΑΣΗ 3 : Αν ενεργοποιείται το μπαρολέ 8K2, με την εντολή Start ή Διάβαση Πεζών δοκιμάζεται η είσοδος COSTA (τιμή 8K2). Αν η τιμή δεν είναι σωστή, η ανωμαλία θα επισημανθεί με 2 αναβοσβήσιμα μακρά (2 s.) του φλας.</p> <p>ΠΡΟΣΟΧΗ: Η επισημάνση της διαπιστωθείσας ανωμαλίας θα είναι μόνο μία (η πρώτη διαπιστωθείσα) ακόμη και παρουσία πολλών ανωμαλιών.</p>
		N	Απενεργοποιεί το τεστ των διατάξεων ασφαλείας.
C5	ΑΝΑΣΤΟΛΕΑΣ ΤΕΛΟΥΣ ΔΙΑΔΡΟΜΗΣ	E1	Ενεργοποιεί την ανάγνωση του ατομικού αναστολέα τέλους διαδρομής. Βλέπε παράγραφο "ΧΡΗΣΗ ΤΟΥ ΑΝΑΣΤΟΛΕΑ ΤΕΛΟΥΣ ΔΙΑΔΡΟΜΗΣ"
		E2	Ενεργοποιεί την ανάγνωση του διπλού αναστολέα τέλους διαδρομής. Βλέπε παράγραφο "ΧΡΗΣΗ ΤΩΝ ΑΝΑΣΤΟΛΕΩΝ ΤΕΛΟΥΣ ΔΙΑΔΡΟΜΗΣ"
		N	Απενεργοποιεί την ανάγνωση των αναστολέων τέλους διαδρομής.
C6	ΕΠΙΒΡΑΔΥΝΣΕΙΣ	Y	Ενεργοποιεί τη λειτουργία επιβράδυνσης.
		N	Απενεργοποιεί τη λειτουργία επιβράδυνσης.
C7	ΥΔΡΑΥΛΙΚΟ ΠΛΗΓΜΑ	Y1	Ενεργοποιεί τη λειτουργία απότομου χτυπήματος σε άνοιγμα για να ευνοηθεί η απασφάλιση του ηλεκτρικού κλειδώματος.
		Y2	Ενεργοποιεί τη λειτουργία απότομου χτυπήματος τόσο σε άνοιγμα όσο και σε κλείσιμο για να ευνοηθεί η απασφάλιση του ηλεκτρικού κλειδώματος.
		N	Απενεργοποιεί τη λειτουργία απότομου χτυπήματος.



C8	ΤΕΛΙΚΟ ΧΤΥΠΗΜΑ ΣΕ ΑΝΟΙΓΜΑ ΚΑΙ ΚΛΕΙΣΙΜΟ	Y	Ενεργοποιεί το τελικό χτύπημα σε άνοιγμα και σε κλείσιμο. <b>Λειτουργία:</b> Στο τέλος του χρόνου ανοίγματος και κλεισίματος χωρίς επιβραδύνσεις δίνεται ένα ερέθισμα 2 s με την ίδια ισχύ που τέθηκε στα μενού F1 και F5. Με επιβραδύνσεις ενεργές δίνεται στο τέλος της περιόδου επιβράδυνσης. Το τελικό χτύπημα ελέγχεται από το αμπερομετρικό επίπεδο ρυθμισμένο στα μενού F3 και F7. Το τελικό χτύπημα δεν ελέγχεται από τις ασφάλειες (μπαρολέ/αντισύνθλιψης). Μη ενεργό με διαμόρφωση συρόμενη.
		N	Απενεργοποιεί τη λειτουργία του τελικού χτυπήματος σε άνοιγμα και κλείσιμο.
C9	COSTA	8K2	Ενεργοποιεί το μπαρολέ που διαθέτει αντίσταση σε σειρά των 8K2.
		NC	Ενεργοποιεί το μπαρολέ που διαθέτει επαφή n.c. (κανονικά κλειστό).
C10	ΑΝΤΙΣΥΝΘΛΙΨΗ / ΑΜΠΕΡΟΜΕΤΡΙΚΟΣ ΑΝΑΣΤΟΛΕΑΣ ΤΕΛΟΥΣ ΔΙΑΔΡΟΜΗΣ	Y1	ΕΝΕΡΓΗ ΑΝΤΙΣΥΝΘΛΙΨΗ (αμπερομετρική αναστροφή της κίνησης). <b>ΠΑΡΑΤΗΡΗΣΗ: ΕΝΕΡΓΟΠΟΙΕΙΤΕ ΤΗΝ ΑΝΤΙΣΥΝΘΛΙΨΗ ΜΟΝΟ ΑΝ ΕΙΝΑΙ ΕΝΕΡΓΟΙ ΟΙ ΑΝΑΣΤΟΛΕΙΣ ΤΕΛΟΥΣ ΔΙΑΔΡΟΜΗΣ.</b>
		Y2	ΕΝΕΡΓΟΣ ΑΜΠΕΡΟΜΕΤΡΙΚΟΣ ΑΝΑΣΤΟΛΕΑΣ ΤΕΛΟΥΣ ΔΙΑΔΡΟΜΗΣ (αμπερομετρικό μπλοκάρει την κίνηση).
		N	Αντισύνθλιψη / αμπερομετρικός αναστολεας τελους διαδρομης μη ενεργή.
C11	ΔΙΑΚΡΙΤΙΚΟ ΦΩΣ ΜΕ 2 ΚΙΝΗΤΗΡΕΣ	Y	Ενεργοποιεί το διακριτικό φως 24V max 10W παρουσία 2 κινητήρων. <b>Λειτουργία:</b> Ενεργοποιεί σε έξοδο ηλεκτρική κλειδαριά2 με 3 λεπτά μετά το τέλος της κίνησης των κινητήρων.
		N	Απενεργοποιεί το διακριτικό φως με 2 κινητήρες.
C13	ΧΡΟΝΟΣ ΠΡΟΣΘΕΤΟΣ T3	YS	Θέτει T3 ίσο με το χρόνο που τέθηκε για την επιβράδυνση με την ίδια ρύθμιση των μενού F2 και F6.
		YF	Θέτει T3 ίσο με το χρόνο που τέθηκε για την επιβράδυνση με την ίδια ρύθμιση των μενού F1 και F5.
		N	T3 αποκλεισμένο.
C14	ΑΝΤΙΣΤΡΟΦΗ από ΔΙΑΒΑΣΗ ΠΕΖΩΝ	Y	Κατά το κλείσιμο ΔΙΑΒΑΣΗΣ ΠΕΖΩΝ, η εντολή ΦΩΤΟ1-ΦΩΤΟ2-ΔΙΑΒΑΣΗ ΠΕΖΩΝ θα ξαναοιζεί μόνο το διάβασης πεζών. Το START θα καθορίσει το ολικό άνοιγμα.
		N	Κατά το κλείσιμο ΔΙΑΒΑΣΗΣ ΠΕΖΩΝ, η εντολή ΦΩΤΟ1-ΦΩΤΟ2-ΔΙΑΒΑΣΗ ΠΕΖΩΝ-START θα καθορίσει το ολικό άνοιγμα.
C15	ΦΛΑΣ	Y	Έξοδος φλας αναβοσβήνει (αναβοσβήσιμο αργό σε άνοιγμα και γρήγορο σε κλείσιμο).
		N	Έξοδος σταθερή για φλας.

GR

C16	ΡΟΛΟΙ ΕΞΩΤΕΡΙΚΟ ΕΠΙΤΡΕΠΤΟ ΤΟ ΚΛΕΙΣΙΜΟ	Y	<p>Ενεργοποιεί την είσοδο ΕΠΙΦΥΛΑΞΗΣ για τη σύνδεση ενός εξωτερικού ρολογιού</p> <p><b>Λειτουργία:</b> Όταν το ρολόι θα κλείσει την επαφή στην είσοδο RISERVA, μετά από μια εντολή START η πόρτα θα ανοίξει αλλά δεν θα κλείσει αυτόματα. Με το άνοιγμα της επαφής στην είσοδο RISERVA η πόρτα θα κλείσει αυτόματα μετά το χρόνο παύσης. Όταν η πόρτα είναι ανοιχτή θα μπορείτε να ενεργοποιήσετε το κλείσιμο με την εντολή Start αν είναι ενεργό το μενού ΒΗΜΑ-ΒΗΜΑ ή ΒΗΜΑ-ΒΗΜΑ με STOP. ΠΡΟΣΟΧΗ: Θυμηθείτε να προετοιμάσετε το αυτόματο κλείσιμο. Η ενεργοποίηση του μενού αυτού απενεργοποιεί αυτόματα το C17-C18.</p>
		N	Απενεργοποιεί την είσοδο ΕΠΙΦΥΛΑΞΗΣ.
C17	ΡΟΛΟΙ ΕΞΩΤΕΡΙΚΟ ΜΗ ΕΠΙΤΡΕΠΤΗ ΤΟ ΚΛΕΙΣΙΜΟ	Y	<p>Ενεργοποιεί την είσοδο ΕΠΙΦΥΛΑΞΗΣ για τη σύνδεση ενός εξωτερικού ρολογιού</p> <p><b>Λειτουργία:</b> Όταν το ρολόι θα κλείσει την επαφή στην είσοδο RISERVA, μετά από μια εντολή START η πόρτα θα ανοίξει αλλά δεν θα κλείσει αυτόματα. Με το άνοιγμα της επαφής στην είσοδο RISERVA η πόρτα θα κλείσει αυτόματα μετά το χρόνο παύσης. Δεν θα μπορείτε να ενεργοποιήσετε το κλείσιμο με την εντολή start. ΠΡΟΣΟΧΗ: Θυμηθείτε να προετοιμάσετε το αυτόματο κλείσιμο. Η ενεργοποίηση του μενού αυτού απενεργοποιεί αυτόματα το C16 - C18.</p>
		N	Απενεργοποιεί την είσοδο ΕΠΙΦΥΛΑΞΗΣ.
C18	ΡΟΛΟΙ ΕΞΩΤΕΡΙΚΟ ΕΝΤΟΛΗ ΑΥΤΟΜΑΤΟΥ ΑΝΟΙΓΜΑΤΟΣ ΚΑΙ ΚΛΕΙΣΙΜΑΤΟΣ	Y	<p>Ενεργοποιεί την είσοδο ΕΠΙΦΥΛΑΞΗΣ για τη σύνδεση ενός εξωτερικού ρολογιού.</p> <p><b>Λειτουργία:</b> Όταν το ρολόι θα κλείσει την επαφή στην είσοδο RISERVA θα ενεργοποιηθεί αυτόματα μια εντολή ανοίγματος χωρίς να χρειαστεί μια εντολή START. Η πόρτα θα ανοίξει αλλά δεν θα κλείσει αυτόματα. Με το άνοιγμα της επαφής στην είσοδο RISERVA η πόρτα θα κλείσει αυτόματα μετά το χρόνο παύσης. Δεν θα μπορείτε να ενεργοποιήσετε το κλείσιμο με την εντολή start. ΠΡΟΣΟΧΗ: Θυμηθείτε να προετοιμάσετε το αυτόματο κλείσιμο Η ενεργοποίηση του μενού αυτού απενεργοποιεί αυτόματα το C16 - C17.</p>
		N	Απενεργοποιεί την είσοδο ΕΠΙΦΥΛΑΞΗΣ.
C20	ΤΕΣΤ ΦΩΤΟΚΥΤΤΑΡΟΥ 1	Y	<p>Ενεργοποιεί το τεστ του φωτοκυττάρου 1.</p> <p>Ο μεταδότης του φωτοκυττάρου 1 πρέπει να είναι συνδεδεμένος στους ακροδέκτες 14 και 17.</p> <p><b>Λειτουργία:</b> Με την εντολή Start ή Διάβαση Πεζών διακόπεται τροφοδοσία στον μεταδότη για 0,5 s και μετά ξαναδίνεται: Αν η είσοδος φωτοκυττάρου 1 ανοίξει και αμέσως μετά επιστρέφει NC ξεκινούν οι κινητήρες, διαφορετικά θα επισημανθεί μια ανωμαλία με 4 αναβοσβήσιμα του 1 s του φλας.</p>
		N	Απενεργοποιεί το τεστ του φωτοκυττάρου 1.

C21	ΑΥΤΟΜΑΤΟΣ ΠΡΟΓΡΑΜΜΑΤΙΣΜΟΣ	Y	Ενεργοποιεί τον προγραμματισμό χρόνων σε αυτοεκμάθηση <b>Λειτουργία:</b> Βλέπε "Διαδικασία Αυτοεκμάθησης χρόνων"
-----	---------------------------	---	--

**ΜΕΝΟΥ F: ΡΥΘΜΙΣΕΙΣ ΙΣΧΥΩΝ ΚΑΙ ΤΑΧΥΤΗΤΑΣ**

Μενού	Λειτουργία	Περιγραφή
F1	ΙΣΧΥΣ ΚΙΝΗΤΗΡΑ 1	Ρυθμίζει την ώθηση του κινητήρα 1. 0001 = ελάχιστη ισχύς 0010 = μέγιστη ισχύς
F2	ΤΑΧΥΤΗΤΑ ΕΠΙΒΡΑΔΥΝΣΗΣ ΚΙΝΗΤΗΡΑ 1	Ρυθμίζει την ώθηση του κινητήρα 1 κατά τη φάση επιβράδυνσης. 0001 = ελάχιστη ισχύς 0010 = μέγιστη ισχύς
F3	ΑΜΠΕΡΟΜΕΤΡΙΚΗ ΙΣΧΥΣ ΚΙΝΗΤΗΡΑ 1	Ρυθμίζει το αμπερομετρικό κατώφλι του κινητήρα 1 κατά την κίνηση σε φουλ ισχύ. 0001 = κατώφλι ελάχιστο 0100 = κατώφλι μέγιστο
F4	ΑΜΠΕΡΟΜΕΤΡΙΚΗ ΕΠΙΒΡΑΔΥΝΣΗ ΚΙΝΗΤΗΡΑ 1	Ρυθμίζει το αμπερομετρικό κατώφλι του κινητήρα 1 κατά την επιβράδυνση. 0001 = κατώφλι ελάχιστο 0100 = κατώφλι μέγιστο
F5	ΙΣΧΥΣ ΚΙΝΗΤΗΡΑ 2	Ρυθμίζει την ώθηση κινητήρα 2. 0001 = ελάχιστη ισχύς 0010 = μέγιστη ισχύς
F6	ΤΑΧΥΤΗΤΑ ΕΠΙΒΡΑΔΥΝΣΗΣ ΚΙΝΗΤΗΡΑ 2	Ρυθμίζει την ώθηση του κινητήρα 2 κατά τη φάση επιβράδυνσης. 0001 = ελάχιστη ισχύς 0010 = μέγιστη ισχύς.
F7	ΑΜΠΕΡΟΜΕΤΡΙΚΗ ΙΣΧΥΣ ΚΙΝΗΤΗΡΑ 2	Ρυθμίζει το κατώφλι αμπερομετρικού του κινητήρα 2 κατά την κίνηση σε φουλ ισχύ. 0001 = κατώφλι ελάχιστο 0100 = κατώφλι μέγιστο.
F8	ΑΜΠΕΡΟΜΕΤΡΙΚΗ ΕΠΙΒΡΑΔΥΝΣΗ ΚΙΝΗΤΗΡΑ 2	Ρυθμίζει το αμπερομετρικό κατώφλι του κινητήρα 2 κατά την επιβράδυνση. 0001 = κατώφλι ελάχιστο 0100 = κατώφλι μέγιστο

**ΜΕΝΟΥ H: ΡΥΘΜΙΣΗ ΧΡΟΝΩΝ και ΔΙΑΦΟΡΕΣ ΡΥΘΜΙΣΕΙΣ**

Όλοι οι χρόνοι μπορούν να τίθενται με βήμα 1 s.

Μενού	Λειτουργία	Περιγραφή
H1	ΧΡΟΝΟΣ ΑΝΟΙΓΜΑΤΟΣ ΚΙΝΗΤΗΡΑ 1	Χρόνος ανοίγματος όψης 1. Tmax 300 s.
H2	ΧΡΟΝΟΣ ΚΛΕΙΣΙΜΑΤΟΣ ΚΙΝΗΤΗΡΑ 1	Χρόνος κλεισίματος όψης 1. Tmax 300 s.
H3	ΧΡΟΝΟΣ ΕΠΙΒΡΑΔΥΝΣΗΣ ΚΙΝΗΤΗΡΑ 1	Χρόνος λειτουργίας σε τρόπο επιβράδυνσης της όψης 1. Tmax 100 s.
H4	ΧΡΟΝΟΣ ΑΝΟΙΓΜΑΤΟΣ ΚΙΝΗΤΗΡΑ 2	Χρόνος ανοίγματος όψης 2. Tmax 300 s.
H5	ΧΡΟΝΟΣ ΚΛΕΙΣΙΜΑΤΟΣ ΚΙΝΗΤΗΡΑ 2	Χρόνος κλεισίματος όψης 2. Tmax 300 s.
H6	ΧΡΟΝΟΣ ΕΠΙΒΡΑΔΥΝΣΗΣ ΚΙΝΗΤΗΡΑ 2	Χρόνος λειτουργίας σε τρόπο επιβράδυνσης της όψης 2. Tmax 100 s.

## GR

H7	ΧΡΟΝΟΣ ΔΙΑΦΟΡΑΣ ΦΑΣΗΣ ΟΥΨΗΣ 2 ΣΕ ΑΝΟΙΓΜΑ	Καθυστερεί την εκκίνηση σε άνοιγμα της όψης 2 σε σχέση με την όψη 1. Στην περίπτωση διαμόρφωση διπλού συρόμενου ο χρόνος H7 δε λαμβάνεται υπόψη. Tmax 100 s.
H8	ΧΡΟΝΟΣ ΔΙΑΦΟΡΑΣ ΦΑΣΗΣ ΟΥΨΗΣ 1 ΣΕ ΚΛΕΙΣΙΜΟ	Καθυστερεί την εκκίνηση σε κλείσιμο της όψης 1 σε σχέση με την όψη 2. Στην περίπτωση διαμόρφωση διπλού συρόμενου ο χρόνος H8 δε λαμβάνεται υπόψη. Tmax 100 s.
H9	ΧΡΟΝΟΣ ΠΑΥΣΗΣ ΑΥΤΟΜΑΤΟΥ ΚΛΕΙΣΙΜΑΤΟΣ	καθορίζει το χρόνο παύσης σε άνοιγμα πριν το αυτόματο κλείσιμο . Tmax 300 s.
H10	ΧΡΟΝΟΣ ΜΕΡΙΚΟΥ ΑΝΟΙΓΜΑΤΟΣ	Καθορίζει το χρόνο ανοίγματος διάβασης πεζών. Tmax 300s.
H11	ΧΡΟΝΟΣ ΠΑΥΣΗΣ ΑΥΤΟΜΑΤΟΥ ΚΛΕΙΣΙΜΑΤΟΣ PEDONALE	Καθορίζει το χρόνο παύσης σε άνοιγμα διάβασης πεζών πριν το αυτόματο κλείσιμο. Tmax 300 s.
H12	ΑΡΙΘΜΟΣ ΚΥΚΛΩΝ	<p>Επιτρέπει τη ρύθμιση ενός αριθμού κύκλων (άνοιγμα+ κλείσιμο) πριν του αιτήματος συντήρησης.          Η θεθεία τιμή θα πολλαπλασιαστεί πάντα επί 10.          Αν θεθεί 0000 η μέτρηση αποκλείεται.          Με την επίτευξη του αριθμού τεθέντων κύκλων, το αίτημα συντήρησης θα επιστημανθεί στο τέλος μανούβρας με ένα αργό αναβοσβήσιμο διάρκειας 60 sec.</p> <p>ΠΡΟΣΟΧΗ: Κάθε φορά που μπαίνετε στο μενού H12 η μέτρηση του αριθμού των κύκλων μηδενίζεται ξεκινώντας από την αρχή.</p>
H13	ΚΩΔΙΚΟΣ ΕΓΚΑΤΑΣΤΑΣΗ	<p>Επιτρέπει την εισαγωγή του κωδικού εγκαταστάτη για την εξομίκευση των ρυθμίσεων σε φάση προγραμματισμού.          Μόνο γνωρίζοντας τον ΚΩΔΙΚΟ ΕΓΚΑΤΑΣΤΑΤΗ θα μπορείτε να έχετε πρόσβαση στο μενού προγραμματισμού.</p> <p>ΠΡΟΣΟΧΗ: σε περίπτωση απώλειας του κωδικού, θα μπορείτε να τον ακυρώσετε κρατώντας πατημένα ταυτόχρονα τα κουμπιά + και - για 3 s όταν εμφανίζεται η ένδειξη PASS.          Με τον τρόπο αυτόν θα διαγραφούν όλες οι υπάρχουσες ρυθμίσεις και φορτώνονται αυτόματα εκείνες οι default. Παραμένουν σε μνήμη μόνο οι ρυθμίσεις των διενεργούμενων κύκλων.</p>
H14	ΕΚΔΟΣΗ SOFTWARE	Δείχνει την έκδοση του firmware εγκατεστημένου στην κάρτα. (R_XX)
H15	ΑΡΙΘΜΟΣ ΔΙΕΝΕΡΓΟΥΜΕΝΩΝ ΚΥΚΛΩΝ	Αριθμός διενεργούμενων μανουβρών. Η απεικονιζόμενη τιμή στο lcd αυξάνεται κάθε 10 μανούβρες.

## ΜΕΝΟΥ Ε: ΕΝΕΡΓΟΠΟΙΗΣΗ-ΑΠΟΚΛΕΙΣΜΟΣ ΕΞΩΤΕΡΙΚΩΝ ΔΙΑΤΑΞΕΩΝ

**ΚΟΥΜΠΙ +:** πηγαίνετε στο επόμενο μενού E1-E2-E3...

**ΚΟΥΜΠΙ -:** πηγαίνετε στο προηγούμενο μενού E3-E2-E1...

**ΚΟΥΜΠΙ ESC:** βγαίνετε από το μενού

**ΚΟΥΜΠΙ OK:** ενεργοποιεί (Y) / απενεργοποιεί (N) τη λειτουργία

**ΠΡΟΣΟΧΗ:** Το κουμπί STOP δεν μπορεί να αποκλειστεί στο μενού E. Αν δεν χρησιμοποιείται θα πρέπει να γεφυρώσετε τους ακροδέκτες 20-29.

Μενού	Λειτουργία	Κατάσταση	Περιγραφή
E1	ΦΩΤΟΚΥΤΤΑΡΟ 11	Y	Φωτοκύτταρο 1 ενεργό
		N	Φωτοκύτταρο 1 ανενεργό
E2	ΦΩΤΟΚΥΤΤΑΡΟ 2	Y	Φωτοκύτταρο 2 ενεργό
		N	Φωτοκύτταρο 2 ανενεργό
E3	ΜΠΑΡΟΛΕ (SAFETY DEVICE)	Y	Μπαρολέ ενεργό
		N	Μπαρολέ ανενεργό

## ΔΙΑΧΕΙΡΙΣΗ ΧΡΟΝΩΝ

### ΧΡΟΝΟΣ ΠΡΟΣΘΕΤΟΣ T3

Χρόνος πρόσθετος στο τέλος του χρόνου εργασίας (με φουλ ισχύ ή σε επιβράδυνση ανάλογα με τις ρυθμίσεις) που επιτρέπει τη συνέχιση της μανούβρας για την προσέγγιση της όψης ακόμη και παρουσία ανέμου.

Η λειτουργίας T3 δεν είναι ενεργή με τη διαμόρφωση συρόμενου.

Κατά το χρόνο T3 η αντισύνθλιψη δεν είναι ενεργή συνεπώς ο χρόνος T3 πρέπει να αρχίζει όσο γίνεται κοννύτερα στο κλείσιμο της πόρτας.

Σε περίπτωση χρήσης διπλού αναστολέα τέλους διαδρομής είναι σκόπιμο ο δεύτερος α μην ξεπεραστεί για να διατηρηθεί ο έλεγχος σε περίπτωση αντιστροφής κίνησης.

## ΔΙΑΔΙΚΑΣΙΑ ΕΚΜΑΘΗΣΗΣ ΧΡΟΝΩΝ

**ΠΡΟΣΟΧΗ:** ξεκινήστε από τη κατάσταση κάγκελου τελείως κλειστού.

Ο προγραμματισμός των χρόνων γίνεται μέσω διαδοχικών ερεθισμάτων Start.

Για να μπείτε στη διαδικασία αυτή επιλέξτε το μενού C21. (μενού C21 αναβοσβήνει)

Πληκτρολογώντας OK αρχίζει η διαδικασία προγραμματισμού χρόνων (μενού C21 Y σταθερό) κατόπιν:

### Διαμόρφωση 1 κινητήρα

- START → Ξεκινάει η όψη σε άνοιγμα.
- Όταν η όψη φτάνει στην επιθυμητή θέση ανοίγματος → START → η όψη σταματάει.
- Ξεκινάει η μέτρηση του χρόνου παύσης σε άνοιγμα.
- Με την παρέλευση του επιθυμητού χρόνου παύσης → START → η όψη ξεκινάει σε κλείσιμο.
- Όταν η όψη φτάσει στη θέση κλεισίματος → START → η όψη σταματάει.
- Στο σημείο αυτό η διαδικασία τελείωσε, επανεμφανίζεται το μενού C21 αναβοσβήνει (χωρίς το Y)
- Αν θέλετε να επαναλάβετε τη διεργασία πληκτρολογήστε OK
- Αν θέλετε να ολοκληρώσετε τη διεργασία εκμάθησης χρόνων αποθηκεύοντας τα δεδομένα, πληκτρολογήστε ESC μέχρις ότου εμφανιστούν οι οριζόντιες γραμμές και η ένδειξη Gbd στην οθόνη.

### Διαμόρφωση με 2 κινητήρες

- START → Ξεκινάει η όψη 1 σε Άνοιγμα.
- START → Ξεκινάει η όψη 2 σε άνοιγμα
- Όταν η όψη 1 φτάνει στην επιθυμητή θέση ανοίγματος → START → η όψη 1 σταματάει.
- Όταν η όψη 2 φτάνει στην επιθυμητή θέση ανοίγματος → START → η όψη 2 σταματάει.
- Αρχίζει η μέτρηση του χρόνου παύσης σε άνοιγμα.
- Με την παρέλευση του επιθυμητού χρόνου παύσης → START → η όψη 2 ξεκινάει σε κλείσιμο.

## GR

- START → Ξεκινάει η όψη 1 σε κλείσιμο(ορισμός του χρόνου διαφοράς φάσης).
- Όταν η όψη 2 φτάσει στη θέση κλεισίματος → START → η όψη 2 σταματάει.
- Όταν η όψη 1 φτάσει στη θέση κλεισίματος → START → η όψη 1 σταματάει.
- Στο σημείο αυτό η διαδικασία τελειώσει, επανεμφανίζεται το μενού C21 αναβοσβήνει (χωρίς το Y).
- Αν θέλετε να επαναλάβετε τη διεργασία πληκτρολογήστε OK.
- Αν θέλετε να ολοκληρώσετε τη διεργασία εκμάθησης χρόνων αποθηκεύοντας τα δεδομένα, πληκτρολογήστε ESC μέχρις ότου εμφανιστούν οι οριζόντιες γραμμές και η ένδειξη Gbd στην οθόνη.

**ΠΡΟΣΟΧΗ:**

Κατά τη φάση αυτοεκμάθησης χρόνων η κίνηση γίνεται πάντα με ταχύτητα χωρίς επιβράδυνση.

Αν επιθυμούνται οι επιβραδύνσεις σταματήστε τις όψεις πριν το κλείσιμο, κατόπιν θυμηθείτε να ενεργοποιήσετε τη δυνατότητα επιβραδύνσεων (μενού C6) και θέστε τους χρόνους επιβραδύνσης (μενού H3 και H6) .

Κατά τη φάση αυτοεκμάθησης χρόνων οι αναστολές τέλους διαδρομής και τα αμπερομετρικά κατώφλια δεν λαμβάνονται υπόψη.

Ο μικροελεγκτής δεν λαμβάνει υπόψη κλάσματα χρόνου μικρότερα του δευτερολέπτου, συνεπώς ο πραγματικός χρόνος στρογγυλοποιείται προς τα κάτω ή προς τα πάνω.

Οι έτσι καθοριζόμενοι χρόνοι θα μπορούν να τροποποιούνται μετά χειρονακτικά μπαίνοντας στα ειδικά μενού και τροποποιώντας το αριθμητικό δεδομένο.

Αν η εγκατάσταση είναι διαμορφωμένη ως διπλή συρόμενη οι κινητήρες θα κινηθούν όπως φαίνεται στη διαδικασία με τη διαφορά φάσης σε άνοιγμα και κλείσιμο.

Κατά την κανονική λειτουργία οι διαφορές φάσης οπωσδήποτε θα μηδενιστούν.

**ΧΡΗΣΗ ΤΟΥ ΑΝΑΣΤΟΛΕΑ ΤΕΛΟΥΣ ΔΙΑΔΡΟΜΗΣ**

Στην περίπτωση ενεργοποίησης της λειτουργίας επιβραδύνσης, οι αναστολές τέλους διαδρομής επισημαίνουν την έναρξη της περιόδου επιβραδύνσης.

Το κιγκλίδωμα θα συνεχίσει την επιβραδυνόμενη κίνηση για τον τεθέντα χρόνο στα μενού H3 και H6.

Σε περίπτωση χρήσης του διπλού αναστολέα τέλους διαδρομής, ο πρώτος αναστολέας τέλους διαδρομής αρχίζει την επιβράδυνση και ο δεύτερος σταματάει την επιβράδυνση αλλά δεν μπλοκάρει την κίνηση αν το T3 και το τελικό χτύπημα είναι ενεργοποιημένα.

Προσέξτε να θέσετε τους χρόνους εργασίας μεγαλύτερους του αναγκαίου χρόνου για να φτάσετε τον αναστολέα τέλους διαδρομής.

Αν δεν ενεργοποιηθούν οι επιβραδύνσεις οι αναστολές τέλους διαδρομής μπλοκάρουν την κίνηση αν το T3 και το τελικό χτύπημα δεν υπάρχουν.

Ο συμπληρωματικός χρόνος T3 και το τελικό χτύπημα σε AP/CH, αν ενεργοποιηθούν, λειτουργούν και παρουσία αναστολέα τέλους διαδρομής.

Σε περίπτωση χρήσης ενός μόνο αναστολέα τέλους διαδρομής με επιβραδύνσεις ενεργοποιημένες, κατά τη φάση επιβραδύνσης η επέμβαση του αμπερομετρικού ορίου θα καθορίσει το τέλος της κίνησης (δεν είναι ενεργή η λειτουργία αντι-σύνθλιψης).

Σε περίπτωση χρήσης του διπλού αναστολέα τέλους διαδρομής με επιβραδύνσεις ενεργοποιημένες, κατά τη φάση επιβραδύνσης η επέμβαση του αμπερομετρικού ορίου θα καθορίσει την ενεργοποίηση της αντι-σύνθλιψης, αν έχει ενεργοποιηθεί.

### ΧΡΗΣΗ ΤΩΝ ΜΠΑΤΑΡΙΩΝ

Αν η εγκατάσταση προβλέπει τη χρήση των μπαταριών τα αμπερομετρικά κατώφλια και οι ισχύεις τίθενται ελέγχοντας τη λειτουργία ακόμη και όταν το κέντρο τροφοδοτείται μόνο με μπαταρίες.

Όταν το κέντρο λειτουργεί μόνο με μπαταρίες, η τάση τροφοδοσίας του κινητήρα είναι μικρότερη και συνεπώς θα είναι μικρότερες και οι απορροφήσεις του κινητήρα.

Το κέντρο διενεργεί έναν έλεγχο του επιπέδου τάσης τροφοδοσίας:

- με τάση μεγαλύτερη των 24V το κέντρο τροφοδοτείται με τάση δικτύου, κανένας περιορισμός,
- με τάση κάτω των 24V η τροφοδοσία είναι με μπαταρία, οι κινητήρες δεν επιβραδύνουν,
- με τάση γύρω στα 20-21 Vdc η μπαταρία είναι άδεια, Επιτρέπεται το άνοιγμα της πόρτας αλλά δεν επιτρέπεται το κλείσιμο. Όταν η όψη πρέπει να αρχίσει τη μανούβρα, δεν κινείται και επισημαίνεται η ανωμαλία “μπαταρία άδεια” με 4 s αργού αναβοσβησίματος,
- με τάση γύρω στα 16V η μπαταρία είναι κοντά στην εξάντληση συνεπώς δεν επιτρέπεται καμία κίνηση. Μετά από μια εντολή επισημαίνεται η ανωμαλία “μπαταρία άδεια” με 4 s γρήγορου αναβοσβησίματος σε ανάπαυλα και αργού σε παύση. Στην περίπτωση αυτή η τάση των μπαταριών μπορεί να μην επαρκεί για να φωτίσει το φλας και το ενδεικτικό φωτάκι.

### ΑΠΟΚΑΤΑΣΤΑΣΗ

Κρατώντας πατημένα ταυτόχρονα τα κουμπιά + και - για 3 δευτερόλεπτα όταν εμφανίζεται η ένδειξη PASS θα φορτωθούν στη μνήμη όλες οι εργοστασιακές ρυθμίσεις (παραμένουν σε μνήμη μόνο οι ρυθμίσεις των διενεργηθέντων κύκλων).

### ΑΝΑΚΕΦΑΛΑΙΩΣΗ ΕΠΙΣΗΜΑΝΣΕΩΝ ΦΛΑΣ

Ανωμαλία	Επισήμανση	Αποτέλεσμα
Φωτοκύτταρο 2 με ανάσχεση σε ανάπαυλα παρουσία εντολής start.	5 αναβοσβησίματα γρήγορα	Με την απελευθέρωση ανοίγει
Μπαρολέ σε ανάσχεση σε ανάπαυλα παρουσία εντολής start.	3 αναβοσβησίματα αργά	Πόρτα μπλοκαρισμένη κλειστή
Μπαρολέ υπό ανάσχεση σε παύση παρουσία εντολής start ή στην αρχή κλεισίματος.	3 αναβοσβησίματα αργά	Πόρτα μπλοκαρισμένη ανοιχτή
Τεστ φωτο 1 αποτυχημένο στην αρχή ανοίγματος.	4 αναβοσβησίματα γρήγορα	Πόρτα μπλοκαρισμένη κλειστή
Τεστ φωτο 1 αποτυχημένο στην αρχή κλεισίματος.	4 αναβοσβησίματα γρήγορα	Πόρτα μπλοκαρισμένη ανοιχτή
Τεστ αμπερομετρικό κύκλωμα αποτυχημένο στην αρχή ανοίγματος.	4 αναβοσβησίματα αργά	Πόρτα μπλοκαρισμένη κλειστή
Τεστ αμπερομετρικό κύκλωμα αποτυχημένο στην αρχή κλεισίματος.	4 αναβοσβησίματα αργά	Πόρτα μπλοκαρισμένη ανοιχτή
Τεστ μπαρολέ N.C. Αποτυχημένο στην αρχή ανοίγματος.	3 αναβοσβησίματα αργά	Πόρτα μπλοκαρισμένη κλειστή
Τεστ μπαρολέ N.C. Αποτυχημένο στην αρχή κλεισίματος.	3 αναβοσβησίματα αργά	Πόρτα μπλοκαρισμένη ανοιχτή
Τεστ μπαρολέ 8K2 Αποτυχημένο στην αρχή κλεισίματος.	2 αναβοσβησίματα αργά	Πόρτα μπλοκαρισμένη κλειστή

## GR

Τεστ μπαρολέ 8K2 Αποτυχημένο στην αρχή κλεισίματος.	2 αναβοσβήσιμα αργά	Πόρτα μπλοκαρισμένη ανοιχτή
Μπαταρίες 20-21V σε ανάπαυλα παρουσία εντολής start.	4 δευτερόλεπτα αναβοσβήσιμο αργό (*)	Επιτρεπτό μόνο το άνοιγμα
Μπαταρίες 20-21V σε παύση παρουσία εντολής start ή στην αρχή κλεισίματος.	4 δευτερόλεπτα αναβοσβήσιμο αργό (*)	Πόρτα μπλοκαρισμένη ανοιχτή
Μπαταρίες 16V σε ανάπαυλα παρουσία εντολής start.	4 δευτερόλεπτα αναβοσβήσιμο γρήγορο (*)	Πόρτα μπλοκαρισμένη κλειστή
Μπαταρίες 16V σε παύση παρουσία εντολής start ή στην αρχή κλεισίματος.	4 δευτερόλεπτα αναβοσβήσιμο αργό (*)	Πόρτα μπλοκαρισμένη ανοιχτή
Συντήρηση ληγμένη.	1 λεπτό αναβοσβήσιμο αργό με πόρτα κλειστή	Κανένα

(\*) Όταν η τάση των μπαταριών είναι χαμηλή μπορεί να μην είναι ορατό το άναμμα του φλας και του ενδεικτικού φωτός.

(\*) Αν η ρύθμιση του φλας είναι με σταθερό φως (C15 d) δεν υφίσταται το αναβοσβήσιμο αλλά μόνο το σταθερό άναμμα.

## ΡΥΘΜΙΣΕΙΣ DEFAULT

## • Παράμετροι τύπου A ενεργές:

A2	→	Y	ΤΥΠΟΣ ΠΟΡΤΟΦΥΛΛΟΥ/ΑΝΑΤΡΕΠΟΜΕΝΟ/ΜΠΑΡΑ
A5	→	Y	2 ΚΙΝΗΤΗΡΕΣ
A8	→	Y	ΛΟΓΙΚΗ ΑΥΤΟΜΑΤΗ-ΔΙΑΧΕΙΡΙΣΙΜΗ

## • Παράμετροι τύπου C:

C1	→	Y	ΚΛΕΙΣΙΜΟ ΑΥΤΟΜΑΤΟ ΕΝΕΡΓΟΠΟΙΗΜΕΝΟ (ΓΕΝΙΚΟ ΚΑΙ ΔΙΑΒΑΣΗΣ ΠΕΖΩΝ)
C2	→	N	ΚΛΕΙΣΙΜΟ ΓΡΗΓΟΡΟ ΑΠΕΝΕΡΓΟΠΟΙΗΜΕΝΟ
C3	→	Y	ΠΡΟΑΝΑΒΟΣΒΗΣΙΜΟ ΕΝΕΡΓΟΠΟΙΗΜΕΝΟ
C4	→	N	ΤΕΣΤ ΔΙΑΤΑΞΕΩΣ ΑΣΦΑΛΕΙΑΣ ΑΠΕΝΕΡΓΟΠΟΙΗΜΕΝΟ
C5	→	E1	ΑΝΑΣΤΟΛΕΙΣ ΤΕΛΟΥΣ ΔΙΑΔΡΟΜΗΣ ΕΝΕΡΓΟΠΟΙΗΜΕΝΟΙ (ΑΤΟΜΙΚΑ ΖΕΥΓΟΣ)
C6	→	N	ΕΠΙΒΡΑΔΥΝΣΕΙΣ ΑΠΕΝΕΡΓΟΠΟΙΗΜΕΝΕΣ
C7	→	N	ΥΔΡΑΥΛΙΚΟ ΠΛΗΓΜΑ ΑΠΕΝΕΡΓΟΠΟΙΗΜΕΝΟ
C8	→	N	ΤΕΛΙΚΟ ΧΤΥΠΗΜΑ ΣΕ ΚΛΕΙΣΙΜΟ ΑΠΕΝΕΡΓΟΠΟΙΗΜΕΝΟ
C9	→	NC	ΔΙΑΤΑΞΗ ΑΣΦΑΛΕΙΑΣ (ΜΠΑΡΟΛΕ) ΜΕ ΕΠΑΦΗ N.C.
C10	→	Y1	ΑΝΤΙΣΣΥΝΘΛΙΨΗ ΑΠΕΝΕΡΓΟΠΟΙΗΜΕΝΗ
C11	→	N	ΔΙΑΚΡΙΤΙΚΟ ΦΩΣ ΜΕ 2 ΚΙΝΗΤΗΡΕΣ ΑΠΕΝΕΡΓΟΠΟΙΗΜΕΝΟ
C13	→	N	T3 ΑΠΟΚΛΕΙΣΜΕΝΟ
C14	→	N	ΣΕ ΚΛΕΙΣΙΜΟ REDONANE ΕΝΕΡΓΟ ΤΟ ΙΛΙΚΟ ΞΑΝΑΝΟΙΓΜΑ
C15	→	Y	ΦΛΑΣ ΔΙΑΚΟΠΤΟΜΕΝΟ
C16	→	N	ΕΠΑΦΗ ΕΞΩΤΕΡΙΚΟΥ ΡΟΛΟΓΙΟΥ ΑΠΕΝΕΡΓΟΠΟΙΗΜΕΝΗ
C17	→	N	ΕΠΑΦΗ ΕΞΩΤΕΡΙΚΟΥ ΡΟΛΟΓΙΟΥ ΑΠΕΝΕΡΓΟΠΟΙΗΜΕΝΗ
C18	→	N	N ΕΠΑΦΗ ΕΞΩΤΕΡΙΚΟΥ ΡΟΛΟΓΙΟΥ ΑΠΕΝΕΡΓΟΠΟΙΗΜΕΝΗ
C20	→	N	N ΤΕΣΤ ΦΩΤΟ 1 ΑΠΕΝΕΡΓΟΠΟΙΗΜΕΝΟ



• **Παράμετροι τύπου F:**

F1	→	10	ΙΣΧΥΣ ΚΙΝΗΤΗΡΑ 1
F2	→	05	ΕΠΙΒΡΑΔΥΝΣΗ ΚΙΝΗΤΗΡΑ 1
F3	→	80	ΑΜΠΕΡΟΜΕΤΡΙΚΗ ΙΣΧΥΣ ΚΙΝΗΤΗΡΑ 1
F4	→	50	ΑΜΠΕΡΟΜΕΤΡΙΚΗ ΕΠΙΒΡΑΔΥΝΣΗ ΚΙΝΗΤΗΡΑ 1
F5	→	10	ΙΣΧΥΣ ΚΙΝΗΤΗΡΑ 2
F6	→	05	ΕΠΙΒΡΑΔΥΝΣΗ ΚΙΝΗΤΗΡΑ 2
F7	→	80	ΑΜΠΕΡΟΜΕΤΡΙΚΗ ΙΣΧΥΣ ΚΙΝΗΤΗΡΑ 2
F8	→	50	ΑΜΠΕΡΟΜΕΤΡΙΚΗ ΕΠΙΒΡΑΔΥΝΣΗ ΚΙΝΗΤΗΡΑ 2

• **Παράμετροι τύπου H:**

H1	→	25	ΧΡΟΝΟΣ ΑΝΟΙΓΜΑΤΟΣ ΚΙΝΗΤΗΡΑ 1
H2	→	25	ΧΡΟΝΟΣ ΚΛΕΙΣΙΜΑΤΟΣ ΚΙΝΗΤΗΡΑ 1
H3	→	20	ΧΡΟΝΟΣ ΕΠΙΒΡΑΔΥΝΣΗΣ ΚΙΝΗΤΗΡΑ 1
H4	→	25	ΧΡΟΝΟΣ ΑΝΟΙΓΜΑΤΟΣ ΚΙΝΗΤΗΡΑ 2
H5	→	25	ΧΡΟΝΟΣ ΚΛΕΙΣΙΜΑΤΟΣ ΚΙΝΗΤΗΡΑ 2
H6	→	20	ΧΡΟΝΟΣ ΕΠΙΒΡΑΔΥΝΣΗΣ ΚΙΝΗΤΗΡΑ 2
H7	→	5	ΧΡΟΝΟΣ ΔΙΑΦΟΡΑΣ ΦΑΣΗΣ ΟΨΗΣ 2 ΣΕ ΑΝΟΙΓΜΑ
H8	→	5	ΧΡΟΝΟΣ ΔΙΑΦΟΡΑΣ ΦΑΣΗΣ ΟΨΗΣ 1 ΣΕ ΚΛΕΙΣΙΜΟ
H9	→	5	ΧΡΟΝΟΣ ΠΛΥΣΗΣ
H10	→	5	ΧΡΟΝΟΣ ΑΝΟΙΓΜΑΤΟΣ ΔΙΑΒΑΣΗΣ ΠΕΖΩΝ
H11	→	5	ΧΡΟΝΟΣ ΠΛΥΣΗΣ ΔΙΑΒΑΣΗΣ ΠΕΖΩΝ
H12	→	0000	ΑΡΙΘΜΟΣ ΚΥΚΛΩΝ
H13	→	0000	ΚΩΔΙΚΟΣ ΕΓΚΑΤΑΣΤΑΤΗ
H14	→	xxxx	ΕΚΔΟΣΗ SOFTWARE (μορφή: R_xx)
H15	→	0000	ΑΡΙΘΜΟΣ ΔΙΕΝΕΡΓΟΥΜΕΝΩΝ ΚΥΚΛΩΝ

• **Παράμετροι τύπου E:**

E1	→	Y	ΦΩΤΟΚΥΤΤΑΡΟ 1 ΕΝΕΡΓΟΠΟΙΗΜΕΝΟ
E2	→	Y	ΦΩΤΟΚΥΤΤΑΡΟ 2 ΕΝΕΡΓΟΠΟΙΗΜΕΝΟ
E3	→	Y	SAFETY DEVICE (ΜΠΑΡΟΛΕ) ΕΝΕΡΓΟΠΟΙΗΜΕΝΟ

## ΕΞΕΛΓΧΟΙ ΤΕΛΙΚΟΙ ΚΑΙ ΔΟΚΙΜΗ

Πριν δώσετε τάση στη συσκευή πρέπει να προχωρήσετε στους ακόλουθους ελέγχους:

- 1 - Ελέγξτε τις ηλεκτρικές συνδέσεις: μια σύνδεση εσφαλμένη μπορεί να αποδειχτεί βλαπτική τόσο για τη συσκευή όσο και για τον χειμοκραριστή.
- 2 - Ελέγξτε τη σωστή θέση των αναστολέων τέλους διαδρομής.
- 3 - Προνοείτε πάντα για τα μηχανικά στοπ σε άνοιγμα και κλείσιμο.
- 4 - Τροφοδοτήστε τη διάταξη.
- 5 - Ελέγξτε αν τα κόκκινα led των επαφών κανονικά κλειστά είναι αναμμένα και τα πράσινα led των επαφών κανονικά ανοιχτά είναι σβηστά.
- 6 - Ελέγξτε αν εμφανίζεται την ένδειξη SAF στο lcd (μπαρολέ υπό ανάσχεση ή ελαττωματικό).
- 7 - Ελέγξτε αν με την παρέμβαση των χρησιμοποιούμενων αναστολέων τέλους διαδρομής σβήνουν τα αντίστοιχα led.

## GR

- 8 - Ελέγξτε αν περνώντας διαμέσου της ακτίνας των φωτοκυττάρων το αντίστοιχο led σβήνει.
- 9 - Ελέγξτε αν με την παρέμβαση των διατάξεων ασφαλείας το αντίστοιχο led σβήνει.
- 10 - Ελέγξτε αν οι κινητήρες είναι μπλοκαρισμένοι και έτοιμοι για τη λειτουργία σε θέση ΚΑΓΚΕΛΟ ΤΕΛΕΙΩΣ ΚΛΕΙΣΤΟ.
- 11 - Αφαιρέστε ενδεχόμενα εμπόδια στην ακτίνα δράσης του κάγκελου κατόπιν δώστε μια εντολή START. Στην πρώτη εντολή η συσκευή αρχίζει μια φάση ανοίγματος, κατόπιν ελέγξτε αν η κατεύθυνση της κίνησης του κάγκελου είναι σωστή. Σε αντίθετη περίπτωση αντιστρέψτε τα καλώδια στους ακροδέκτες M1 και/ή M2.
- 12 - Το κάγκελο θα σταματήσει στον πρώτο αναστολέα τέλους διαδρομής ανοίγματος που θα συναντήσει. Θα απαιτηθεί να διενεργήσετε μια μανούβρα πλήρη για να μπορείτε να ενεργοποιήσετε την κανονική λειτουργία των επιβραδύνσεων.

## ΔΙΑΘΕΣΗ BA24

Η GI.BI.DI συστήνει την ανακύκλωση των πλαστικών εξαρτημάτων και τη διάθεση σε ειδικά εξουσιοδοτημένα κέντρα των ηλεκτρονικών εξαρτημάτων αποφεύγοντας γι αυτό τη μόλυνση του περιβάλλοντος με ρυπογόνες ουσίες.



## ΑΠΛΟΥΣΤΕΥΜΕΝΟΣ ΠΡΟΓΡΑΜΜΑΤΙΣΜΟΣ

- 1- Διενεργήστε όλες τις συνδέσεις (καλωδιώστε τους κινητήρες με καλώδιο 1,5 mm<sup>2</sup> )
- 2- Αφού εισάγετε τον κωδικό εγκαταστάτη, καθορίστε τον επιθυμητό τύπο λειτουργίας στο μενού A2/A3.
- 3- Καθορίστε τον αριθμό χρησιμοποιούμενων κινητήρων. Μενού A4/A5
- 4- Καθορίστε τη λογική λειτουργίας. Μενού A6/A7/A8/A9
- 5- Πηγαίνετε στο Μενού C21, ενεργοποιήστε τον αυτόματο προγραμματισμό των χρόνων επιλέγοντας «Υ» και πιέστε «START» (πλήκτρο +) (βλέπε σελίδα 20 "Διαδικασία εκμάθησης χρόνων")
- 6- Πηγαίνετε στο Μενού C5 για τον προγραμματισμό των επιβραδύνσεων.
- 7- Πηγαίνετε στο Μενού C6 για την επιλογή του αριθμού τέλους διαδρομής. Παρουσία σημείων ακινητοποίησης προτείνεται ο προγραμματισμός ενός μόνο τέλους διαδρομής.
- 8- Όλες οι παράμετροι χρόνου μπορούν να ρυθμίζονται μπαίνοντας σε καθένα από τα ειδικά Μενού.
- 9- Η έξοδος από τον προγραμματισμό διενεργείται πιέζοντας το πλήκτρο «ESC».
- 10- Ελέγξτε αν η ασκούμενη ισχύς από τους χειριστές στο κιγκλίδωμα επαρκεί ή είναι υπερβολική, ενδεχομένως ρυθμίστε την επιστρέφοντας στο Μενού F.

## Δήλωση συμμόρφωσης CE

Ο κατασκευαστής:

**GI.BI.DI. S.r.l.**

Via Abetone Brennero, 177/B,  
46025 Poggio Rusco (MN) ITALY

Δηλώνει ότι τα προϊόντα:

**ΗΛΕΚΤΡΟΝΙΚΗ ΣΥΣΚΕΥΗ BA24**

Είναι σύμφωνα με τις ακόλουθες Οδηγίες CEE:

- Οδηγία LVD 2006/95/CE και μεταγενέστερες τροποποιήσεις;
- Οδηγία EMC 2004/108/CE και μεταγενέστερες τροποποιήσεις;

και εφαρμόστηκαν τα ακόλουθα εναρμονισμένα πρότυπα:

- EN60335-1, EN60335-2-103, EN50366
- EN61000-6-2, EN61000-6-3

Ημερομηνία 10/12/08

Διευθύνων Σύμβουλος  
**Oliviero Arosio**







