



SISTEMI PER
PORTE AUTOMATICHE.

G·B·D·
CREATIVE AUTOMATIONS

ENTRA ES

230V *PRODOTTO DISPONIBILE
ANCHE A 115 VAC

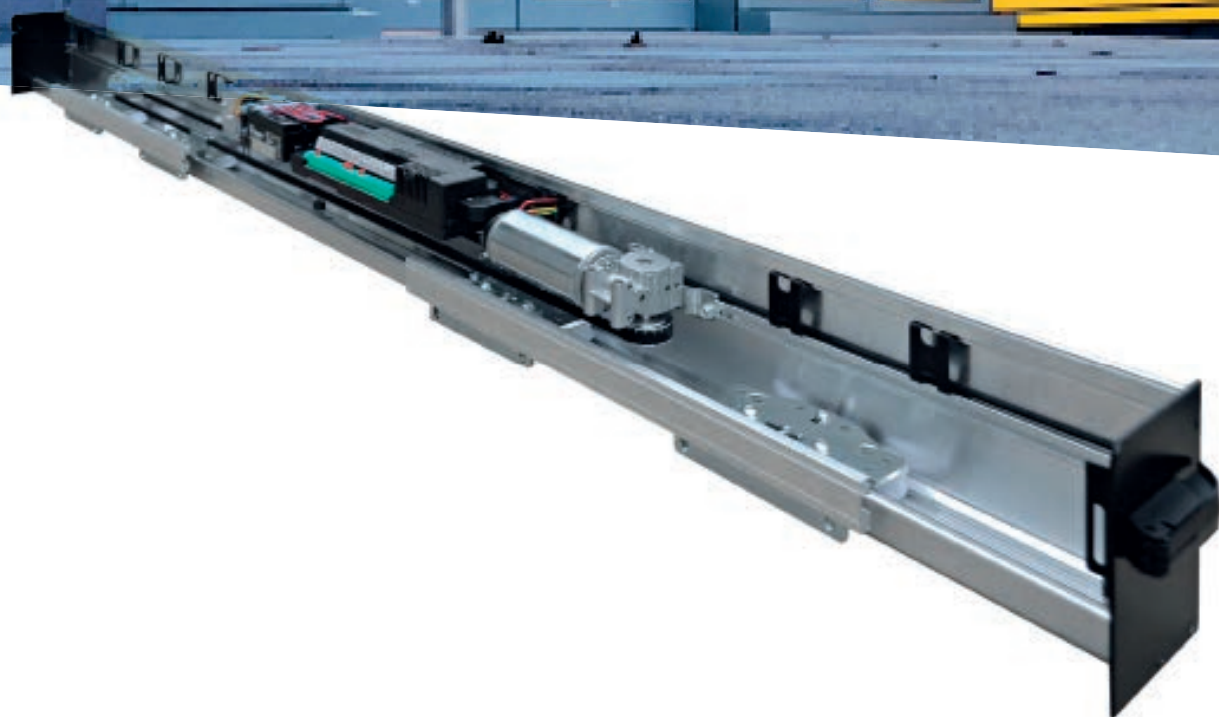



SISTEMI PER
PORTE AUTOMATICHE.

G:B:D
CREATIVE AUTOMATIONS

ENTRA ES

230V *PRODOTTO DISPONIBILE
ANCHE A 115 VAC

Il nuovo operatore per porte scorrevoli ENTRA serie ES, adatto ad ogni tipo di installazione, anche la più gravosa, si contraddistingue per la sua modularità e caratteristiche meccaniche ed elettroniche che ne fanno un automatismo flessibile, funzionale, compatto, semplice da installare e dotato delle soluzioni tecnologicamente più evolute disponibili sul mercato.

Disponibile nei modelli ES100 (140 Kg ad una anta e 100+100 Kg a due ante), ed ES140 con portata di 160 Kg ad un'anta e 140+140 Kg se a due ante), entrambi conformi alla normativa EN 16005.

Costruito con struttura in alluminio, con coperchio rimovibile e dispositivo di aggancio e sgancio pratico per tenere il coperchio aperto in fase di manutenzione e pulizia.

Il carrello è realizzato in acciaio con doppia ruota autolubrificante, con diametro maggiorato e regolabile in altezza, rende ENTRA un automatismo robusto e silenzioso.

Il motoriduttore, da 150W per ES100 e 180W per ES140 lavora accoppiato ad un encoder ad alta risoluzione.

La centrale elettronica, con alimentatore switching integrato, garantisce maggior risparmio energetico, minor peso, ingombri ridotti e maggiori accelerazioni.

Tecnologia con doppio microprocessore protetta da un doppio guscio in plastica autoestinguente e programmazione semplificata grazie all'autoapprendimento dei parametri di funzionamento.

Le regolazioni di tutti i parametri sono impostabili direttamente sulla scheda tramite display con appositi pulsanti di selezione. È inoltre possibile collegare selettori delle logiche in modalità wireless.

ENTRA è davvero la soluzione più "creative" per il tuo ingresso pedonale.

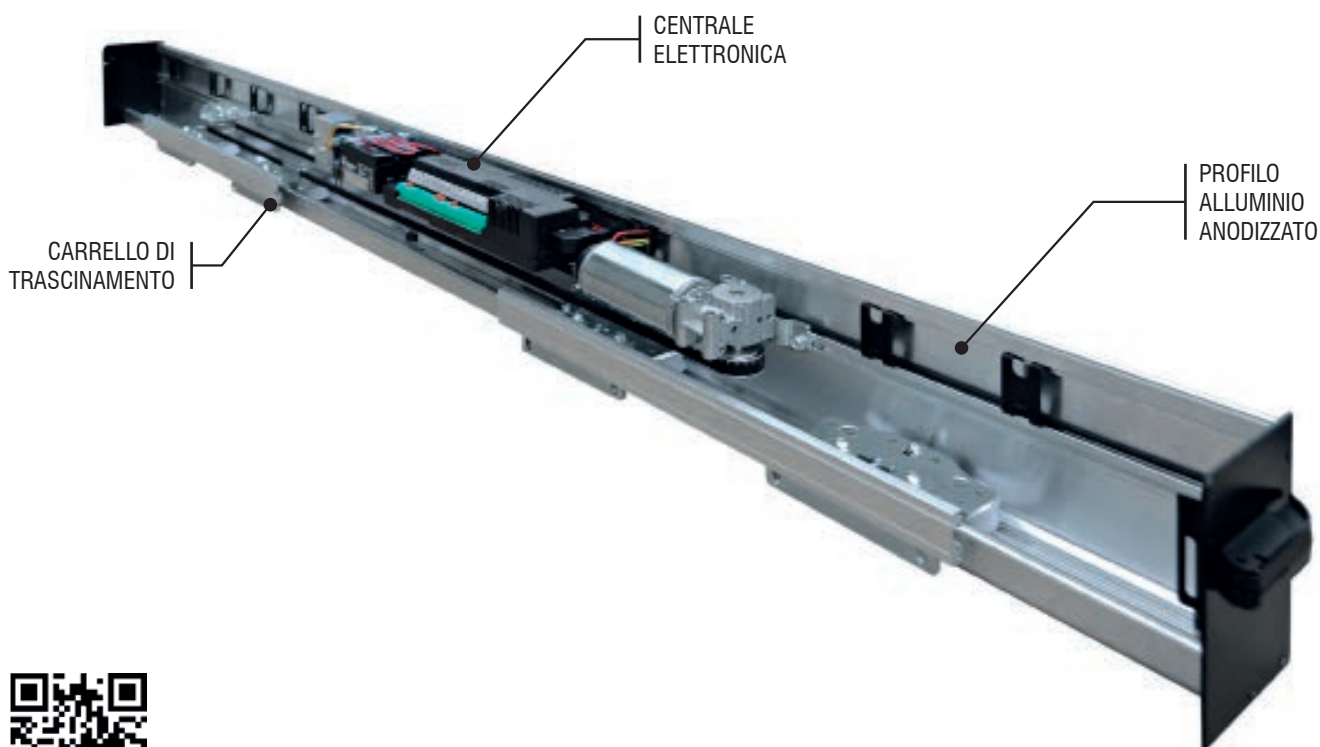

SCARICA
PIÙ CONTENUTI



CARATTERISTICHE TECNICHE

	ES100	ES140
Utilizzo	INTENSIVO	INTENSIVO
Numero ante	1 - 2	1 - 2
Alimentazione	230 Vac - 50/60 Hz	230 Vac - 50/60 Hz
Potenza nominale	150 W	180 W
Grado di protezione	IP20	IP20
Alimentazione accessori	15V DC - 12 W Max	15V DC - 12 W Max
Batterie tampone (optional)	24 V 1,2 Ah	24 V 1,2 Ah
Velocità apertura max.	1 anta (70 cm/s) - 2 ante (140 cm/s)	1 anta (70 cm/s) - 2 ante (140 cm/s)
Velocità chiusura max.	70% della velocità di apertura	70% della velocità di apertura
Peso anta max	1 anta (140 Kg) - 2 ante (100 Kg + 100 Kg)	1 anta (160Kg) - 2 ante (140 Kg + 140 Kg)
Dim. del vano di passaggio	1 anta (700 ÷ 3000 mm) - 2 ante (800 ÷ 3000 mm)	1 anta (700 ÷ 3000 mm) - 2 ante (800 ÷ 3000 mm)
Temperatura di esercizio	-10°C ÷ +55°C	-10°C ÷ +55°C
Antischacciamento	SI	SI
Peso operatore	11 Kg/m	11 Kg/m
Conformità	EN 16005	EN 16005

DIMENSIONI

SEZIONE AUTOMATISMO

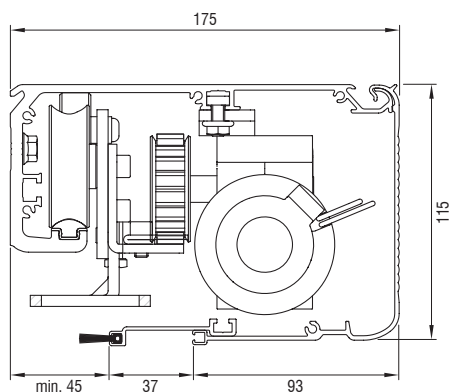

INGRESSO CON PROFILI COMMERCIALI E ADATTATORI

