



SYSTÈMES POUR
PORTAILS BATTANTS.

G.B.D.
CREATIVE AUTOMATIONS

FLOOR

230-24V *PRODUIT ÉGALEMENT
DISPONIBLE À 115 VAC

FOTO AUTOMATIC GATES ▶

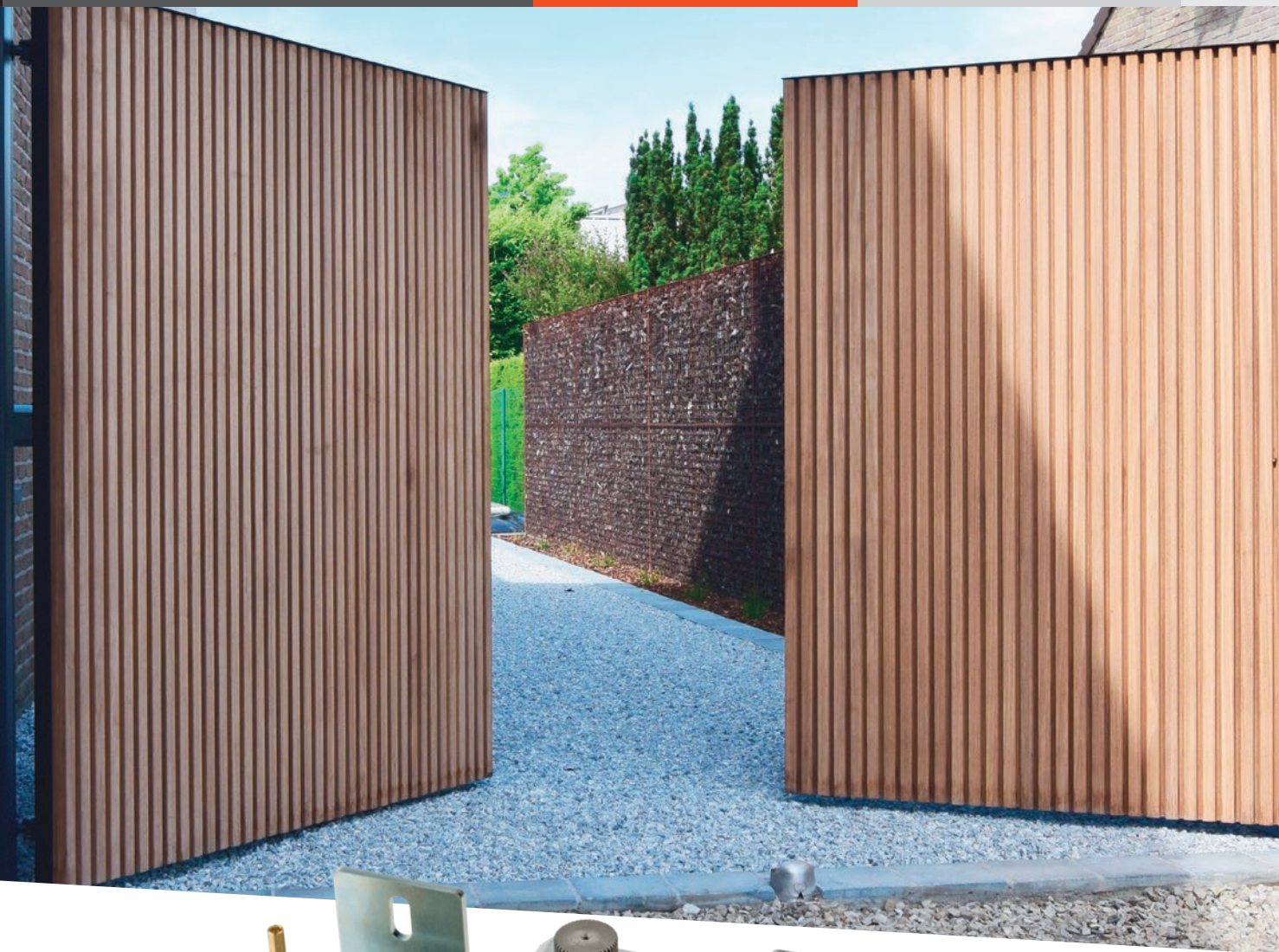



FLOOR

230-24V *PRODUIT ÉGALEMENT
DISPONIBLE À 115 VAC

Opérateurs hydrauliques enterrés en 230Vac et 24Vdc, pour portails battants de moyens dimensions et poids, pour utilisation résidentielle et intensive.

FACIL A INSTALLER

Grâce au spécial caisson de fondation autoportant. Moteur ambidextre. Système de fixation unique en son genre, qui permet de récupérer même les erreurs de fixation des portes.

SILENCIEUX ET RAPIDE

Seulement 12 s pour ouvrir le portail! Extrêmement silencieux grâce à l'utilisation de matériaux choisis et finissage soigné des engrenages. Dans la version en 24Vdc, c'est possible régler la vitesse d'ouverture.

TECHNOLOGIQUE ET SUR

FLOOR a la meilleure technologie hydraulique à circuit fermé sans air. Complet de régulateurs de vitesse et force, et aussi de valves pour sélectionner la modalité réversible, irréversible ou mixte. Dans la version en 24Vdc, c'est possible régler la sensibilité anti-écrasement pour augmenter la sécurité de l'installation, comme prévu par la norme EN12453. La clé de déverrouillage est à profil Européen.

UNE GAMME COMPLETE ET FIABLE

FLOOR est encore plus robuste dans la nouvelle version avec ouverture jusqu'à 150° et 180°. Il satisfait toutes les exigences esthétiques de votre portail et c'est fiable grâce à l'utilisation de matériaux de haute qualité et aux approfondis tests de qualité.

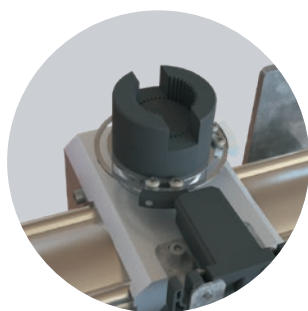

FINS DE COURSE
OPTIONNELS

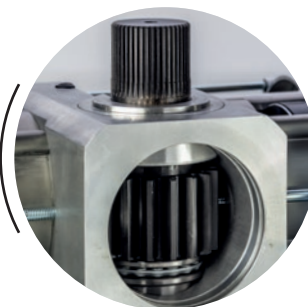

ARBRE DE SORTIE
EN ACIER AVEC
ROULEMENT DE BUTÉE



SOUPAPES DE RÉGLAGE
DE LA VITESSE
ET DEVEROUILLAGE

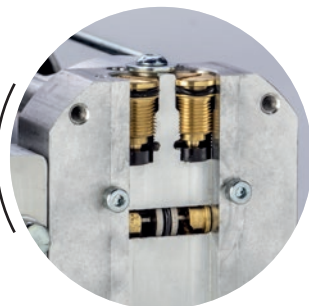

RÉGLAGE DE LA POUSSÉE
ET SÉLECTION DU MODE
RÉVERSIBLE



TÉLÉCHARGEZ
PLUS D'INFO



CARACTÉRISTIQUES TECHNIQUES

	FLOOR 230V 150°	FLOOR 230V 180°	FLOOR 24V 150°	FLOOR 24V 180°
Utilisation	INTENSIF	INTENSIF	INTENSIF	INTENSIF
Fréquence d'utilisation	40%	40%	80%	80%
Alimentation moteur	230 Vac - 50/60 Hz	230 Vac - 50/60 Hz	24 Vdc	24 Vdc
Puissance absorbé	190W	190W	120W	120W
Degré de protection	IP67	IP67	IP67	IP67
Vitesse rotation arbre sortie	6°/s	7°/s	6°/s	7°/s
Couple maxi poussé	320 Nm	300 Nm	320 Nm	300 Nm
Réglage de la force	HYDRAULIQUE	HYDRAULIQUE	ELECTRONIQUE	ELECTRONIQUE
Réglage de la vitesse	OUI	OUI	OUI	OUI
Longueur maxi porte	3,0 m *	2,5 m *	3,0 m *	2,5 m *
Ouverture maxi porte	150°	180°	150°	180°
Température de fonctionnement	-20°C +60°C	-20°C +60°C	-20°C +60°C	-20°C +60°C
Encodeur/fin de course	FIN DE COURSE OPTIONELLE	FIN DE COURSE OPTIONELLE	FIN DE COURSE OPTIONELLE	FIN DE COURSE OPTIONELLE
Type de lubrification	HUILE GBD PH-03	HUILE GBD PH-03	HUILE GBD PH-03	HUILE GBD PH-03
Poids de l'opérateur	17 kg	16 kg	17 kg	16 kg

* En cas d'application sur portes plaines ou supérieures à 2,0 m de largeur, il est nécessaire d'installer une électroserrure

DIAGRAMME D'APPLICATION

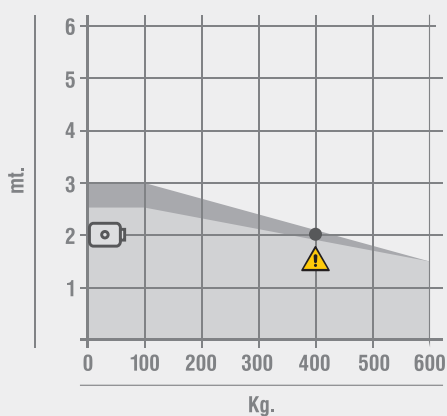

■ FLOOR 850-854 ■ FLOOR 880-884
 □ Électro-serrure ▲ = BAC Limit

CÔTES D'INSTALLATION

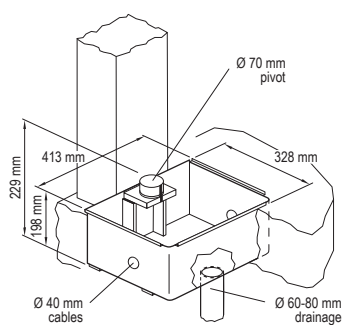

DIMENSIONS

