



SISTEMAS PARA  
CANCELAS BATIENTES.

**G:B:D**  
CREATIVE AUTOMATIONS

GROUND

230-24V

\*PRODUCTO TAMBIÉN  
DISPONIBLE A 115 VAC

FOTO AUTOMATIC GATES ▶

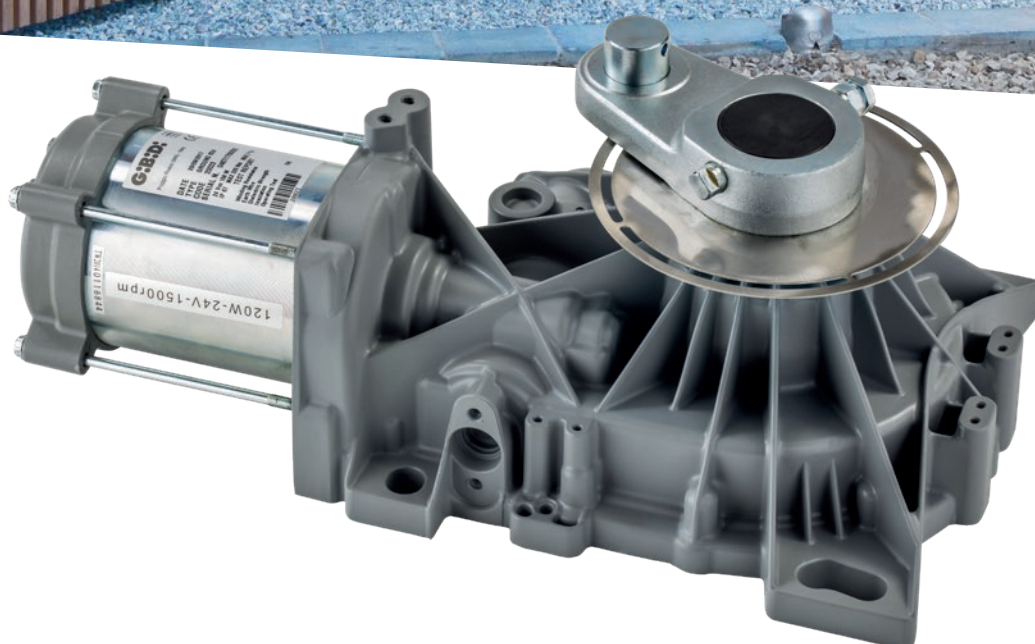



SISTEMAS PARA  
CANCELAS BATIENTES.

**G.B.D.**  
CREATIVE AUTOMATIONS

## GROUND

**230-24V** \*PRODUCTO TAMBIÉN  
DISPONIBLE A 115 VAC

Operadores electromecánicos enterrados de 230 Vac y 24 Vdc para cancelas batientes de medianas dimensiones y peso, para uso residencial e intensivo.

### FÁCIL INSTALACIÓN

Gracias a la especial caja de fundación autoportante. Motor ambidiestro y accesorios preensamblados.

### SILENCIOSO Y RÁPIDO

Sólo 12 segundos para abrir la cancela. Muy silencioso gracias al uso de materiales seleccionados y acabados esmerados de los engranajes. En la versión de 24 Vdc es posible regular la velocidad de apertura.

### TECNOLÓGICO Y SEGURO

GROUND está completamente fabricado en acero y bronce-aluminio, es robusto y fiable con el tiempo. En la versión de 24 Vdc es posible regular la sensibilidad antiplastamiento para aumentar la seguridad de la instalación, como previsto por la normativa EN12453. La llave de desbloqueo es de perfil Europeo.

### UNA GAMA COMPLETA Y FIABLE

GROUND satisface todas las exigencias estéticas de su cancela y es fiable en el tiempo, también gracias al motorreductor completamente barnizado, que lo protege de los agentes atmosféricos y ambientales.

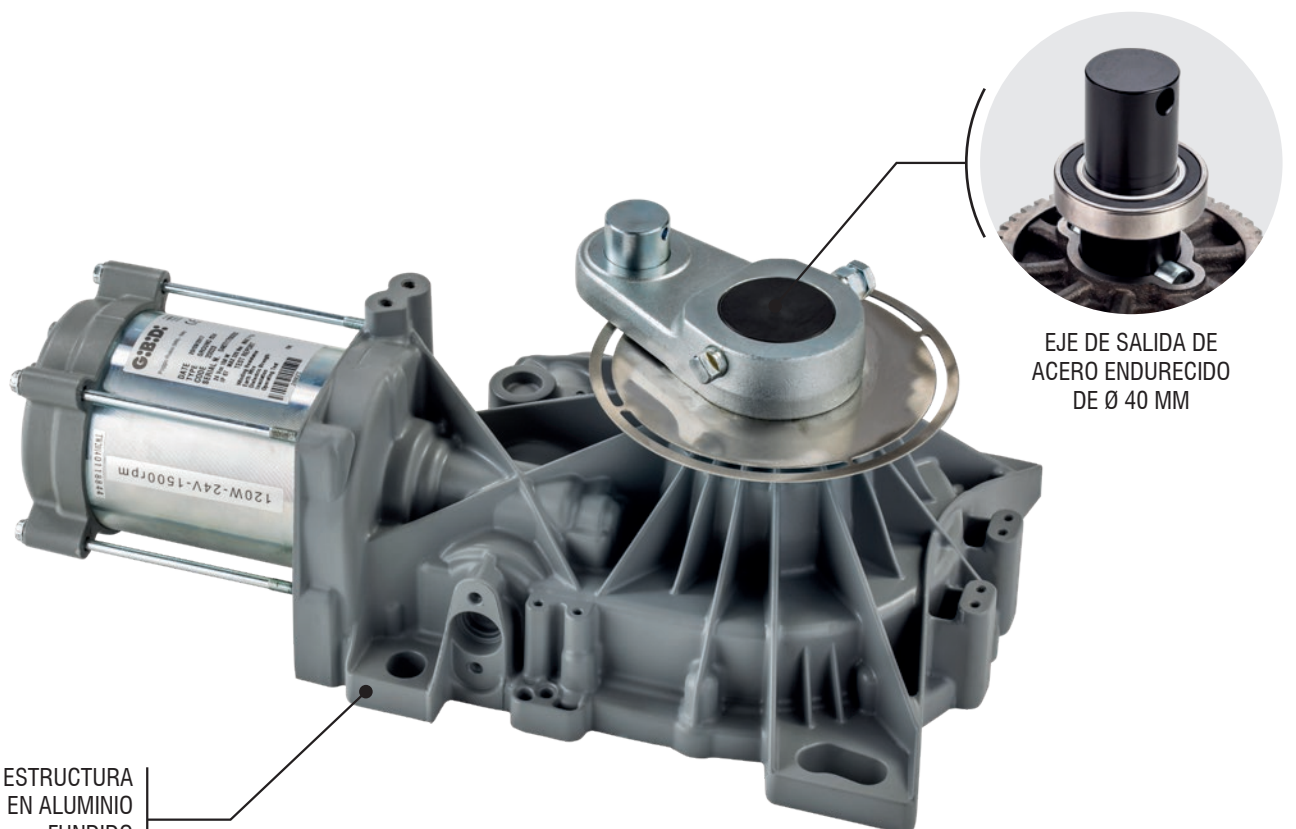

ESTRUCTURA  
EN ALUMINIO  
FUNDIDO  
A PRESIÓN

EJE DE SALIDA DE  
ACERO ENDURECIDO  
DE Ø 40 MM



ENGRANAJES DE  
ACERO Y BRONCE



DISPOSITIVO DE  
DESbloqueo CON CILINDRO  
DE PERFIL EUROPEO



DESCARGAR  
MÁS INFO



**CARACTERÍSTICAS TÉCNICAS**

	<b>GROUND610</b>	<b>GROUND624</b>
Uso	<b>RESIDENCIAL</b>	<b>INTENSIVO</b>
Frecuencia de uso	<b>30%</b>	<b>INTENSIVO</b>
Alimentación del motor	<b>230 Vac - 50/60 Hz</b>	<b>24 Vdc</b>
Potencia absorbida	<b>400W</b>	<b>150W</b>
Grado de protección	<b>IP67</b>	<b>IP67</b>
Velocidad rotación puerta	<b>7°/s</b>	<b>7°/s</b>
Par máx.	<b>530 Nm</b>	<b>320 Nm</b>
Regulación de la fuerza	<b>ELECTRÓNICA</b>	<b>ELECTRÓNICA</b>
Regulación de la velocidad	<b>ELECTRÓNICA **</b>	<b>ELECTRÓNICA **</b>
Longitud máx. puerta	<b>3,5 M *</b>	<b>3,5 M *</b>
Rotación max. puerta	<b>110°</b>	<b>110°</b>
Temperatura de funcionamiento	<b>-20°C + 60°C</b>	<b>-20°C + 60°C</b>
Encoder/final de carrera	<b>FC OPCIONALES</b>	<b>FINALES DE CARRERA A/C</b>
Tipo de lubricación	<b>GRASA GBD WH-01</b>	<b>GRASA GBD WH-01</b>
Peso del operador	<b>11,1 Kg</b>	<b>11,1 Kg</b>

\* En caso de aplicación en puertas ciegas o superiores a 2,5 m, se necesita utilizar una electrocerradura

\*\* Centrales: BA230 para GROUND610, BA24 para GROUND624

**DIAGRAMA DE APLICACIÓN**

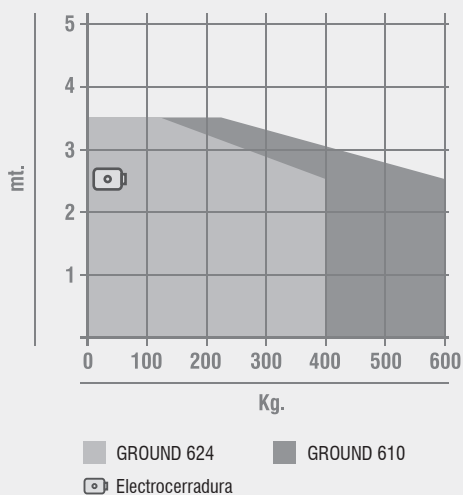

**COTAS DE INSTALACIÓN**

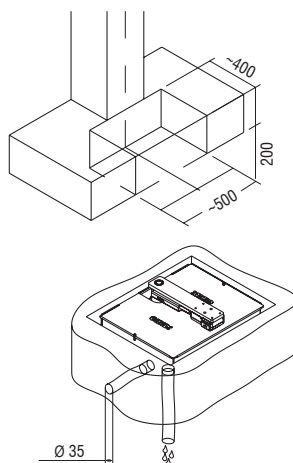

**DIMENSIONES**

