



SISTEMAS PARA
CANCELAS BATIENTES.

G·B·D·
CREATIVE AUTOMATIONS

FLOOR

230-24V

*PRODUCTO TAMBIÉN
DISPONIBLE A 115 VAC

FOTO AUTOMATIC GATES ▶





SISTEMAS PARA
CANCELAS BATIENTES.

G.B.D.
CREATIVE AUTOMATIONS

FLOOR

230-24V *PRODUCTO TAMBIÉN
DISPONIBLE A 115 VAC

Operadores hidráulicos enterrados de 230 Vac y 24 Vdc para cancelas batientes de medianas dimensiones y peso, para uso residencial e intensivo.

FÁCIL INSTALACIÓN

Gracias a la especial caja de fundación autoportante. Motor ambidiestro. Sistema de fijación único en su género que permite recuperar también errores de fijación de las puertas.

SILENCIOSO Y RÁPIDO

Sólo 12 segundos para abrir la cancela. Muy silencioso gracias al uso de materiales seleccionados y acabados esmerados de los engranajes. En la versión de 24 Vdc es posible regular la velocidad de apertura.

TECNOLÓGICO Y SEGURO

FLOOR tiene la mejor tecnología hidráulica a circuito cerrado sin aire. Completo de reguladores de velocidad y fuerza, y también de válvulas para seleccionar la modalidad reversible, irreversible o mixta. En la versión de 24 Vdc es posible regular la sensibilidad antiplastamiento para aumentar la seguridad de la instalación, como previsto por la normativa EN12453. La llave de desbloqueo es de perfil Europeo.

UNA GAMA COMPLETA Y FIABLE

FLOOR es aun más robusto en la nueva versión con apertura hasta 150° y 180°. Satisface todas las exigencias estéticas de su cancela y es fiable gracias al uso de materiales de alta calidad y a los profundos tests de calidad.

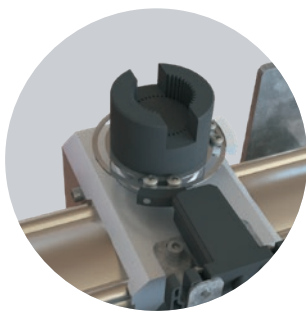

FINALES DE CARRERA
OPCIONALES

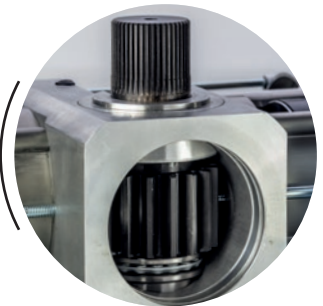

EJE DE SALIDA
EN ACERO CON
COJINETE DE EMPUJE



VÁLVULAS DE REGULACIÓN
DE LA VELOCIDAD
Y DESBLOQUEO



AJUSTE DE EMPUJE Y SELECCIÓN
DE MODO REVERSIBLE



DESCARGAR
MÁS INFO



CARACTERÍSTICAS TÉCNICAS

	FLOOR 230V 150°	FLOOR 230V 180°	FLOOR 24V 150°	FLOOR 24V 180°
Uso	INTENSIVO	INTENSIVO	INTENSIVO	INTENSIVO
Frecuencia de uso	40%	40%	80%	80%
Alimentación del motor	230 Vac - 50/60 Hz	230 Vac - 50/60 Hz	24 Vdc	24 Vdc
Potencia absorbida	190W	190W	120W	120W
Grado de protección	IP67	IP67	IP67	IP67
Velocidad rotación puerta	6°/s	7°/s	6°/s	7°/s
Par máx.	320 Nm	300 Nm	320 Nm	300 Nm
Regulación de la fuerza	HIDRÁULICA	HIDRÁULICA	ELECTRÓNICA	ELECTRÓNICA
Regulación de la velocidad	SI	SI	SI	SI
Longitud máx. puerta	3,0 m *	2,5 m *	3,0 m *	2,5 m *
Rotación máx. puerta	150°	180°	150°	180°
Temperatura de funcionamiento	-20°C +60°C	-20°C +60°C	-20°C +60°C	-20°C +60°C
Encoder/final de carrera	FINAL DE CARRERA - opcional	FINAL DE CARRERA - opcional	FINAL DE CARRERA - opcional	FINAL DE CARRERA - opcional
Tipo de lubricación	ACEITE GBD PH-03	ACEITE GBD PH-03	ACEITE GBD PH-03	ACEITE GBD PH-03
Peso del operador	17 kg	16 kg	17 kg	16 kg

* En caso de aplicación en puertas ciegas o superiores a 2,0 m, se necesita utilizar una electrocerradura

DIAGRAMA DE APLICACIÓN

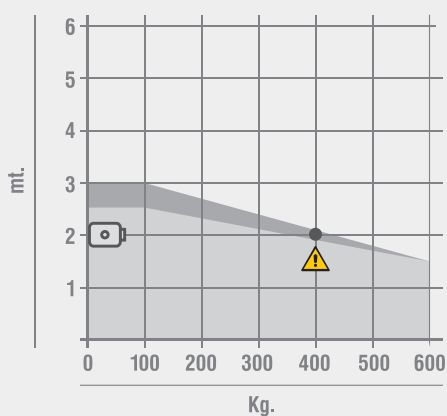

■ FLOOR 850-854 ■ FLOOR 880-884
 □ Electrocerradura ▲ = BAC Limit

COTAS DE INSTALACIÓN

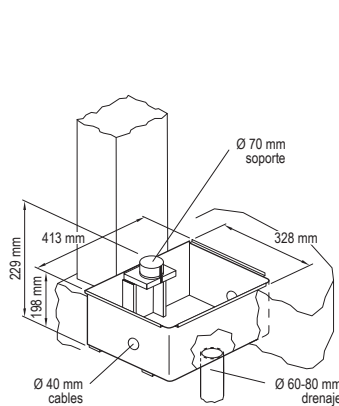

DIMENSIONES

