



PUERTAS
AUTOMATICAS.

G·B·D·
CREATIVE AUTOMATIONS

ENTRA ES

230V *PRODUCTO TAMBIÉN
DISPONIBLE A 115 VAC

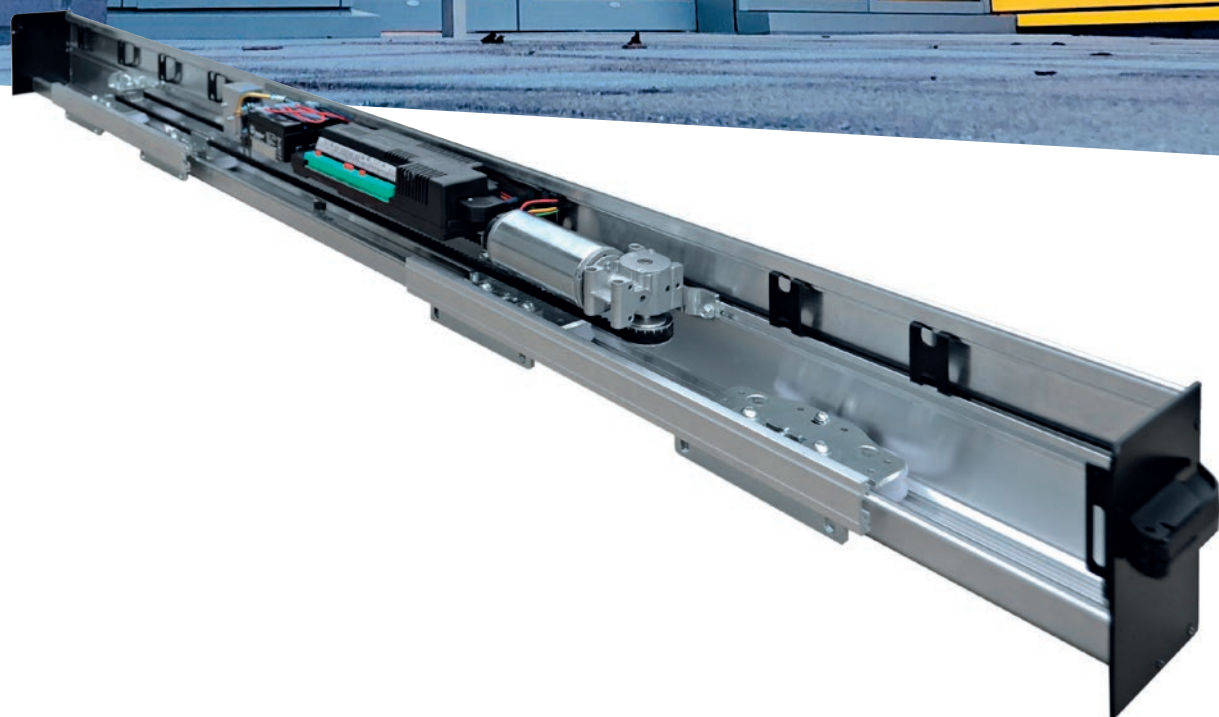



ENTRA ES

230V

*PRODUCTO TAMBIÉN
DISPONIBLE A 115 VAC

El nuevo operador para puertas correderas ENTRA serie ES, adecuado para cualquier tipo de instalación, incluso la más exigente, se caracteriza por su modularidad y características mecánicas y electrónicas que lo convierten en un automatismo flexible, funcional, compacto, fácil de instalar y equipado con las soluciones tecnológicas más avanzadas del mercado.

Disponibles en los modelos ES100 (140 Kg con una puerta y 100 + 100 kg con dos puertas), y ES140 con una capacidad de 160 Kg (con una puerta y 140 + 140 Kg si tiene dos puertas), ambos cumplen con las normas EN 16005.

Construido con estructura de aluminio, con cubierta extraíble y práctico dispositivo de fijación y liberación para mantener la cubierta abierta durante el mantenimiento y la limpieza.

El carro realizado en acero con una rueda doble autolubrificante, con un diámetro más grande y altura ajustable, hace que ENTRA sea una automatización robusta y silenciosa.

El motorreductor de 150 W para ES100 y 180 W para ES140 funciona junto a un encoder de alta resolución.

La unidad de control electrónica, con fuente de alimentación conmutada integrada, garantiza un mayor ahorro de energía, menor peso, dimensiones reducidas y mayores aceleraciones.

Tecnología de doble microprocesador protegido por una carcasa doble de plástico autoextinguible y programación simplificada gracias al autoaprendizaje de los parámetros de funcionamiento.

El ajuste de todos los parámetros se puede configurar directamente en el tablero a través de la pantalla con botones de selección específicos. También es posible conectar selectores lógicos de forma inalámbrica.

ENTRA es realmente la solución más "creative" para tu entrada peatonal.

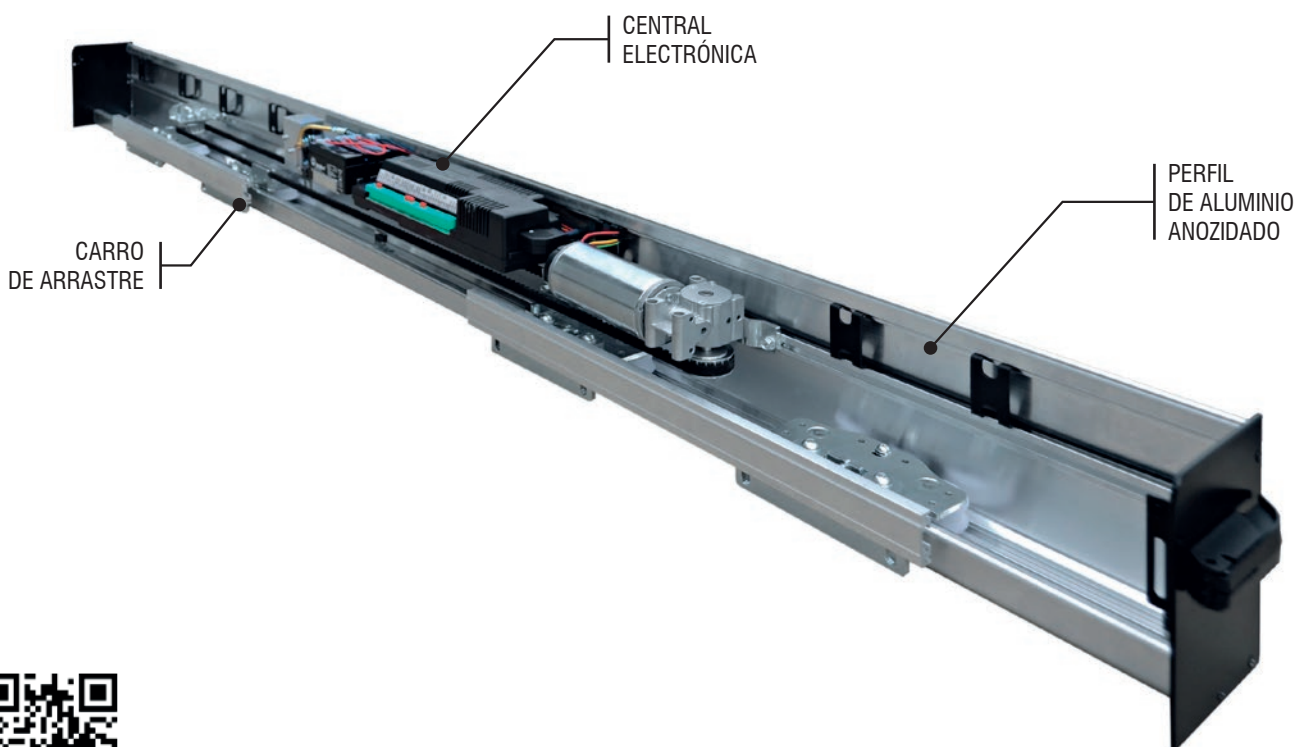

DESCARGAR
MÁS INFO



CARACTERÍSTICAS TÉCNICAS

	ES100	ES140
Tipo de uso	INTENSIVO	INTENSIVO
Numero de alas	1 - 2	1 - 2
Alimentación del motor	230 Vac - 50/60 Hz	230 Vac - 50/60 Hz
Potencia absorbida	150 W	180 W
Grado de protección	IP20	IP20
Alimentación accesorios	15V DC - 12 W Max	15V DC - 12 W Max
Batería de respaldo (opcional)	24 V 1,2 Ah	24 V 1,2 Ah
Velocidad máxima de apertura	1 puerta (70 cm/s) - 2 puertas (140 cm/s)	1 puerta (70 cm/s) - 2 puertas (140 cm/s)
Velocidad máxima de cierre	70% de la velocidad de apertura	70% de la velocidad de apertura
Carga útil máxima del ala	1 puerta (140 Kg) - 2 puertas (100 Kg+100 Kg)	1 puerta (160Kg) - 2 puertas (140 Kg+140 Kg)
Max apertura clara	1 puerta (700÷3000 mm) - 2 puertas (800÷3000 mm)	1 puerta (700÷3000 mm) - 2 puertas (800÷3000 mm)
Temperatura de funcionamiento	-10°C ÷ +55°C	-10°C ÷ +55°C
Antiplastamiento	SI	SI
Peso del producto	11 Kg/m	11 Kg/m
Norma de conformidad	EN 16005	EN 16005

DIMENSIONES

SECCIÓN AUTOMATISMO

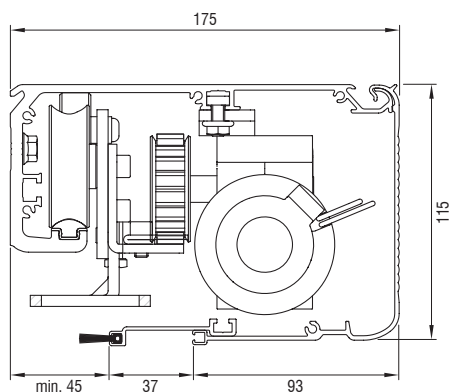

ENTRADA CON PERFILES COMERCIALES Y ADAPTADORES

